

SUISSE - FR



UPDATE

*Ajustement de prix
à partir du 01.09.2022*



INDUSTRIE - AUTOMOBILE

LES OUTILS FOCUS 2022/23

DÉCOUVREZ TOUTES NOS NOUVEAUTÉS !

NOUVELLES SERVANTES JET

NEW

 REGARDEZ VITE À
LA PAGE 4

my JET
360° MOBILE WORKSHOP SOLUTION

PINCE-CLÉ

NEW

 REGARDEZ VITE À
LA PAGE 65

ROLL SERVANTES ROLL

NEW

 REGARDEZ VITE À
LA PAGE 15

CLÉS DYNAMOMÉTRIQUES SÉRIE 209

NEW

 REGARDEZ VITE À
LA PAGE 74

MATRIX SYSTÈME D'AMÉNAGEMENT POUR VÉHICULES

NEW

 REGARDEZ VITE À
LA PAGE 44

	SERVANTES		4	
	MODULES - PLATEAU PLASTIQUE (à partir de la page 17) - PLATEAU MOUSSE (à partir de la page 28) - COMPOSITIONS (à partir de la page 37)		17	
	ÉTABLIS - ÉTABLIS D'ATELIER (à partir de la page 39) - ÉQUIPEMENT D'ATELIER JETLINE / RWS (à partir de la page 40)		39	
	RANGEMENT		44	
	CLÉS & CLÉS MÂLES		50	
	TOURNEVIS		52	
	CLIQUETS & DOUILLES		54	
	ÉCLAIRAGE		62	
	OUTILLAGE GENERAL		64	
	ÉLECTRICITÉ		71	
	DYNAMOMÉTRIE		74	
	OUTILS ÉLECTRIQUES		76	
	OUTILS PNEUMATIQUES		78	
	EXTRATEURS		83	
	AUTOMOBILE		84	
	EXPERT		102	



NOUVELLES SERVANTES JET

LA CONFIANCE DANS LA QUALITÉ DE NIVEAU SUPÉRIEUR

my
JET
360° MOBILE WORKSHOP SOLUTION



SURFACE DE TRAVAIL 25 % PLUS GRANDE

PROTECTION AMÉLIORÉE DES COINS:

plus doux, extra absorbant les chocs,
protection supplémentaire

RAILS EN ALUMINIUM:

système intégré pour une fixation facile
des accessoires

POIGNÉE DES DEUX CÔTÉS

**PEUT ÊTRE COMBINÉ AVEC DE
NOMBREUX ACCESSOIRES**

(voir P8 de 11)

TIROIRS AMÉLIORÉS:

- poignées ergonomiques
- fermeture plus douce pour une meilleure absorption des chocs
- dimensions intérieures des tiroirs (L x P x H):
M3: 569 x 421 x 60 / 130 / 200 / 270 mm
M4: 759 x 421 x 60 / 130 / 200 / 270 mm
M5: 948 x 421 x 60 / 130 / 200 / 270 mm

ROUES AMÉLIORÉES:

- 2 roues fixes et 2 roues pivotantes
- Ø 125 mm
- pour plus de stabilité et de maniabilité

NEW

my
JET
360° MOBILE WORKSHOP SOLUTION

SERVANTE 8 TIROIRS

- 6 tiroirs hauteur 60 mm = 18 modules
- 2 tiroirs hauteur 130 mm = 6 modules
- Livrée avec 10 cloisons pour tiroirs de 60 mm
- Charge totale admissible dans les tiroirs: 170 kg
- Volume utile de rangement: 150 litres

79,50 kg



JET.8NM3A
 JET.8M3A
 CHF 1310,00

DÉCOUVREZ
VITE
L'ASSORTIMENT
COMPLET À LA PAGE
SUIVANTE !



NEW SERVANTES ET COFFRE JET



	Nombre de tiroirs	Nombre de roues	Couleur	Modules par tiroirs	PRIX
SERVANTES JET					
JET.6M3A	6 TIROIRS 4x H60 mm 1x H130 mm 1x H270 mm	4	■	3	CHF 1100,00
JET.6NM3A		4	■	3	CHF 1100,00
JET.6M4A		4	■	4	CHF 1240,00
JET.6NM4A		4	■	4	CHF 1240,00
JET.7M3A	7 TIROIRS 5x H60 mm 1x H130 mm 1x H200 mm	4	■	3	CHF 1205,00
JET.7NM3A		4	■	3	CHF 1205,00
JET.7M4A		4	■	4	CHF 1345,00
JET.7NM4A		4	■	4	CHF 1345,00
JET.7M5A		5	■	5	CHF 1880,00
JET.7NM5A	5	■	5	CHF 1880,00	
JET.8M3A	8 TIROIRS 6x H60 mm 2x H130 mm	4	■	3	CHF 1310,00
JET.8NM3A		4	■	3	CHF 1310,00
JET.8M4A		4	■	4	CHF 1450,00
JET.8NM4A		4	■	4	CHF 1450,00
JET.8M5A		5	■	5	CHF 1985,00
JET.8NM5A		5	■	5	CHF 1985,00
COFFRE ROULANT JET					
JET.CR4M3A	4 TIROIRS 3x H60 mm 1x H130 mm	4	■	3	CHF 830,00
JET.CR4NM3A		4	■	3	CHF 830,00
COFFRET JET					
JET.C4M3A	4 TIROIRS 3x H60 mm 1x H130 mm		■	3	CHF 798,00
JET.C4NM3A			■	3	CHF 798,00
JET.C4M4A			■	4	CHF 915,00
JET.C4NM4A			■	4	CHF 915,00
JET.C4M5A			■	5	CHF 1100,00
JET.C4NM5A			■	5	CHF 1100,00

ÉQUIPEMENTS D'ATELIER PERSONNALISÉS DE FACOM

VOTRE ATELIER À VOS COULEURS

Couleurs RAL spéciales, logos ou autocollants personnalisés et autres adaptations sur demande: A partir d'une commande minimale de 6 servantes d'atelier. Également disponible pour le système JETLINE. Pour les prix et les délais de livraison, veuillez consulter votre revendeur ou vous adresser à: verkaufde.facom@sbdinc.com



NEW ÉTABLI MOBILE 7 TIROIRS

- 5 tiroirs hauteur 60 mm
- 1 tiroir hauteur 130 mm
- 1 tiroir hauteur 200 mm
- Peut recevoir 3 modules par tiroir
- Livrée avec 6 cloisons pour tiroirs de 60 mm et 2 cloisons pour tiroir de 130 mm
- Charge totale admissible dans les tiroirs: 155 kg
- Volume utile de rangement dans les tiroirs: 155 litres
- ▲ 103,00 kg

PLAN DE TRAVAIL

Aluminium embouti (épaisseur 2 mm) renforcé d'une planche en bois de 15 mm. Embouts du plan de travail en polypropylène traité antichocs. Si vous préférez le dessus en bois, nous vous conseillons d'utiliser le plateau en bois JET.A14M5 ou monter le JET.A17

VOLUME DE RANGEMENT

1 soute grand volume fermée pour le rangement des objets encombrants et la réception du baladeur plastique (livré de série). Fermeture de la porte par une clé (clé identique pour les tiroirs et la soute). Compatible avec la gamme d'accessoires JET+ et JET.XL

MANIABILITÉ EXCEPTIONNELLE

4 roues 160 mm très haute performance
2 pivotantes freinées pour une excellente stabilité



CARACTÉRISTIQUES

Dimensions hors tout (roues et plan de travail compris)
L1154 x P546 x H1000 mm
Dimensions de la soute:
L378 x P430 x H679 mm
(largeur de passage avec porte ouverte 310 mm)
Dimensions utiles des tiroirs:
L569 x P421 x H60 / 130 / 200 mm

☐ JET.T7NM3A
■ JET.T7M3A CHF 1930,00

NEW

COFFRE ROULANT JET POIGNÉE ESCAMOTABLE

- 3 tiroirs hauteur 60 mm = 9 modules
- 1 tiroir hauteur 130 mm = 3 modules
- Dimensions hors tout:
L 800 x P 600 x H 600 mm
- Charge utile totale: 85 kg / Volume: 75 L
- Poignée escamotable pour les déplacements
- 4 roues Ø 125 mm:
2 fixes et 2 pivotantes dont
1 avec frein
- Couleur: Rouge 3020 et Noir 9005
- ▲ 48,50 kg

Version roulante (M3) idéale pour la maintenance itinérante. Grande maniabilité grâce aux roues Hautes Performances



☐ JET.CR4NM3A
■ JET.CR4M3A CHF 830,00

COFFRE JET

- 3 tiroirs hauteur 60 mm = 9 modules
- 1 tiroir hauteur 130 mm = 3 modules
- Dimensions hors tout:
L 800 x P 600 x H 600 mm
- Charge utile totale: 85 kg / Volume: 75 L
- Couleur: Rouge 3020 et Noir 9005
- ▲ 45,00 kg

Extensible avec un coffre ou une servante type JET+3



☐ JET.C4NM3A
■ JET.C4M3A CHF 798,00



NOUVEAUX ACCESSOIRES POUR SERVANTES & DESSERTE D'ATELIER JET / ROLL

LES ACCESSOIRES LATÉRAUX SONT COMPATIBLES AVEC TOUTES LES SERVANTES ET DESSERTE D'ATELIER JET / ROLL AINSI QU'AVEC LES ANCIENNES SERVANTES D'ATELIER

SUPPORT BIDONS LATÉRAL

- Pour le rangement des bombes aérosols, produits de nettoyage, pulvérisateurs, etc.
- Dimensions (L x P x H): 380 x 112 x 125 mm

▲ 1,600 kg



JET.LA1 CHF 86,00

PORTE DOCUMENTS LATÉRAL

- En acier - Revêtement peinture poudre haute qualité
- Permet de ranger des documents de format A4
- Dimensions (L x P x H): 340 x 315 x 55 mm

▲ 1,500 kg



JET.LA2 CHF 49,00

POUBELLE LATÉRALE - 25 L

- Fixation rapide et décrochage aisé lorsque la poubelle doit être vidée
- Dimensions (L x P x H): 380 x 200 x 240 mm

▲ 3,450 kg



JET.LA5-2 CHF 126,00

SUPPORT SAC POUBELLES

- Facile à utiliser et hygiénique grâce à l'ouverture du couvercle par une pédale qui est manœuvrable au pied
- Permet de mettre les déchets sans toucher le couvercle
- Peut recevoir un sac de 200 litres - non fourni
- Dimensions (L x P x H): 380 x 200 x 700 mm

▲ 3,450 kg



JET.LA5-2P CHF 225,00

ARMOIRE LATÉRALE

- Permet le rangement d'outils longs et/ou onéreux
- Compatible avec le système CKS FACOM
- Fermeture par clé. Livrée avec 2 clés
- Dimensions (L x P x H): 380 x 85 x 685 mm

▲ 8,200 kg



JET.LA8 CHF 231,00

TABLETTE LATÉRALE RABATTABLE

- Tablette en métal rabattable pour étendre sa surface de travail si nécessaire
- Capacité de charge: 20 kg
- Surface de travail: 350 x 450 mm
- Matériau ABS : facile à nettoyer
- Dimensions (L x P x H): 380 x 200 x 450 mm

▲ 5,800 kg



JET.LA16 CHF 135,00

PORTE-OUTILS

- Ce support dédié vous permettra de ranger 3 outils électroportatifs
- Système de rangement ergonomique pour une meilleure accessibilité aux outils
- Protection en caoutchouc souple évitant d'endommager vos outils
- Dimensions (L x P x H): 380 x 112 x 200 mm

▲ 4,000 kg



JET.LA19 CHF 96,00



ACCESSOIRES POUR SERVANTES D'ATELIER JET

LES ACCESSOIRES DE SURFACE NE SONT COMPATIBLES QU'AVEC LES NOUVELLES SERVANTES D'ATELIER JET

SUPPORT ORDINATEUR

- Equipement sécurisé grâce à de larges rebords et possibilité de verrouillage
- Fixation simple, rapide et sécurisée sur les rails en aluminium du plan de travail, grâce au support en polypropylène fibré
- Le support peut s'incliner et pivoter pour s'adapter à vos besoins
- Dimensions (L x P x H): 350 x 280 x 30 mm

▲ 4,500 kg



JET.WA3 CHF 179,00

SUPPORT «PROPRETÉ»

- 1 Support bouteilles et rouleau papier
- Peut également servir pour le rangement de la visserie, de petites pièces
- Dimensions (L x P x H): 540 x 300 x 150 mm

▲ 3,850 kg



JET.WA5-1 CHF 152,00

PLAN DE TRAVAIL EN BOIS 28 mm

- Installation facile et rapide dans les rails aluminium du plan de travail
- 6 vis à fixer pour une surface de travail très stable
- Le dessus en bois couvre toute la surface d'une servante

Dimensions (L x P x H): 774 x 546 x 28 mm

▲ 2,790 kg

Dimensions (L x P x H): 964 x 546 x 28 mm

▲ 3,310 kg

Dimensions (L x P x H): 1154 x 546 x 28 mm

▲ 4,290 kg



JET.WA14M3 CHF 240,00

JET.WA14M4 CHF 290,00

JET.WA14M5 CHF 335,00

SUPPORT DE COMMANDE

- Ordres de réparation, fiches techniques sont toujours à portée du regard
- Le support en tôle A4 est équipé d'une pince pour maintenir vos documents
- Facile à installer et à retirer
- S'installe directement sur les rails du plan de travail
- Dimensions (L x P x H): 320 x 230 x 8 mm

▲ 2,270 kg



JET.WA13 CHF 72,50

KIT «PROPRETÉ»

- 1 Support bouteilles et rouleau papier
- 1 Bac à déchets en tôle 25 L
- Fixation rapide et décrochage aisé lorsque la poubelle doit être vidée
- Dimensions (L x P x H): 550 x 350 x 50 mm

▲ 6,800 kg



JET.WA5 CHF 262,00

BARRE ANTI-EFFRACTION

- Sécurisation maximale de votre servante et de son contenu
- Système complémentaire à la fermeture centralisée des tiroirs
- Fermeture par cadenas (non livré)
- Positionnement facile et rapide
- Dimensions (L x P x H): 150 x 30 x 850 mm

▲ 4,650 kg



JET.WA9 CHF 152,00

SUPPORT PLANS ET OUTILS

- Plans techniques, instructions de réparation, outillage toujours à portée du regard ou de mains
- S'installe directement sur les rails du plan de travail et se sécurise par des écrous marteaux
- Très grande dimension pour pouvoir afficher plusieurs documents et/ou disposer jusque 3 modules
- Dimensions (L x P x H): 600 x 500 x 25 mm

▲ 2,270 kg



JET.WA12 CHF 77,50

SUPPORT ÉTAU

- Facile et rapide à installer sur les rails de votre plan de travail
- Installez votre étau sans endommager ni perdre de place sur votre plan de travail
- Le support peut se positionner à droite ou à gauche du plan de travail en fonction de vos préférences
- Dimensions (L x P x H): 600 x 200 x 20 mm

▲ 3,380 kg



JET.WA17 CHF 140,00



ACCESSOIRES POUR SERVANTES D'ATELIER JET

LES ACCESSOIRES DE SURFACE NE SONT COMPATIBLES QU'AVEC LES NOUVELLES SERVANTES D'ATELIER JET

KIT DE CROCHETS

- Lot de 2 crochets métalliques pouvant être accrochés au rail aluminium de votre plan de travail
- Permet le rangement de vos rouleaux de câbles ou le dépôt d'outils ou objets longs qui ne peuvent être rangés dans un tiroir
- Dimensions (L x P x H): 60 x 50 x 25 mm

2,000 kg



JET.WA18 CHF 19,90

SUPPORT DE PARE-BRISE

- Support universel pour déposer ou transporter pare-brise, éléments de carrosserie
- Les tampons en mousse sont parfaits pour travailler sur les pare-brise ou les panneaux de carrosserie et évitent les rayures
- Ils sont montés sur un système de rotule permettant de d'adapter le positionnement à la forme de la pièce que vous déposez
- Dimensions (L x P x H): 60 x 50 x 25 mm

10,000 kg



JET.WA23 CHF 184,00

DES PANNEAUX POLYVALENTS

La structure uniforme permet de combiner les panneaux, les étagères et les supports en fonction de vos besoins.

KIT MULTIFONCTION 1

- 1 x JET.WA22-1
- 1 x JET.WA22-2A
- 2 x JET.WA22-5
- Le kit peut être complété avec par les étagères JET.WA22-3 et JET.WA22-4
- L'ensemble peut être installé sur une servante JET.M3A-M4A-M5A
- Dimensions (L x P x H): 600 x 500 x 25 mm

7,270 kg

KIT MULTIFONCTION 2

- 1 x JET.WA22-1
- 1 x JET.WA22-5
- L'ensemble peut être installé sur une servante JET.M3A-M4A-M5A
- Dimensions (L x P x H): 600 x 500 x 25 mm

7,270 kg



JET.WA22KIT1 CHF 245,00



JET.WA22KIT2 CHF 280,00

PANNEAUX POUR SERVANTES D'ATELIER JET

LES ACCESSOIRES DE SURFACE NE SONT COMPATIBLES QU'AVEC LES NOUVELLES SERVANTES D'ATELIER JET

EXTENSION DE PLAN DE TRAVAIL 1

- Grand bac pour la dépose d'outils, de bouteilles, de modules, de tout ce qui peut être nécessaire pour votre travail
- Dimensions (L x P x H): 550 x 350 x 50 mm

5,000 kg



JET.WA21 CHF 157,50

EXTENSION DE PLAN DE TRAVAIL 2

- Cette structure permet de mixer des panneaux, des étagères, des tubes pour des rangements divers et variés, adaptés à vos besoins
- 2 tubes de 28 mm en métal + supports tubes en métal à fixer sur le rail aluminium de votre plan de travail
- Dimensions (L x P x H): 600 x 500 x 25 mm

5,000 kg



JET.WA22-1 CHF 131,00

PANNEAU PERFORÉ

- Ce panneau permet un rangement vertical des outils avec un accès direct et visuel
- Perforation de 6 x 6 mm avec un pas de 12 mm
- Fixation des outils avec le système de crochets FACOM CKS
- Empilable
- Dimensions (L x P x H): 750 x 20 x 400 mm

2,000 kg



JET.WA22-2A CHF 56,50

PANNEAU VERTICAL

- Organisation visuelle et affichage de vos documents, méthodes, plans, notices...
- Empilable
- Dimensions (L x P x H): 750 x 20 x 400 mm

8,130 kg



JET.WA22-2B CHF 55,00

PETITE ÉTAGÈRE POUR PANNEAU PERFORÉ

- Cette petite étagère vous permettra de stocker vos outils, bacs de visserie, ...
- Fixation facile, rapide et sécurisée sur le panneau perforé
- Pas de risque de décrochage en cours de déplacement
- Rebord sur l'avant empêchant la chute des objets
- Dimensions (L x P x H): 250 x 130 x 10 mm

2,000 kg



JET.WA22-3 CHF 23,50

GRANDE ÉTAGÈRE POUR PANNEAU PERFORÉ

- Cette petite étagère vous permettra de stocker vos outils, bacs de visserie, ...
- Fixation facile, rapide et sécurisée sur le panneau perforé
- Pas de risque de décrochage en cours de déplacement
- Rebord sur l'avant empêchant la chute des objets
- Dimensions (L x P x H): 400 x 130 x 10 mm

3,000 kg



JET.WA22-4 CHF 26,50

ÉTAGÈRE INCLINABLE

- Pour le rangement d'outils, douilles, modules, etc...
- Fixation facile, rapide et sécurisée sur la structure JET.WA22-1
- Pas de chute des étagères
- Rebord sur l'avant empêchant la chute des objets
- Inclinaison en 3 positions : 0° - 15° - 30°
- Dimensions (L x P x H): 750 x 200 x 70 mm

6,000 kg



JET.WA22-5 CHF 44,00

CLOISONS POUR TIROIRS



0,032 kg

JET2.15 60 mm CHF 31,00

0,070 kg

JET2.16 130 mm CHF 36,00



SERVANTE JET+ AVEC 8 TIROIRS ET 9 MODULES



- 8 tiroirs: 6x 60 mm (18 modules), 2x 130 mm (6 modules),
- Livré avec 10 cloisons pour tiroirs de 60 mm
- Dimensions hors tout (roues et plan de travail compris): L 814 x P 575 x H 1.005 mm
- Dimensions utiles des tiroirs: L 569 x P 421 x H 60 / 130 mm
- Charge répartie admissible 60 / 130 mm: 20 / 25 kg
- Volume utile par tiroir 60 / 130 mm: 15 / 30 L
- 4 roues 125 mm: 2 fixes et 2 pivotantes dont 1 avec frein
- Couleur: Rouge 3020 ou Noir 9005



SERVANTE AVEC 9 MODULES / 114 OUTILS

- (1) MOD.R161-26 - Douilles 1/4"
- (2) MOD.440-1 - 16 Clés mixtes OGV®
- (3) MOD.S161-46 - Douilles 1/2"
- (4) MOD.CPEAO - 3 Pincés
- (5) MOD.PR11 - 2 Pincés réglables
- (6) MOD.MI7 - Outils de frappe
- (7) MOD.44-1 - 9 Clés mixtes
- (8) MOD.AT2 - 8 Tournevis PROTWIST®
- (9) MOD.AT1 - 8 Tournevis PROTWIST®

3 Goulottes PL.655



1 Porte-bouteille **GRATIS** inclus dans la livraison



Ref. JET.LA1

SPOTLIGHTJET8MG CHF 1999,00
SPOTLIGHTJET8M



SERVANTE JET+ AVEC 8 TIROIRS ET 20 MODULES



- 8 tiroirs: 6x 60 mm (18 modules), 2x 130 mm (6 modules),
- Livré avec 10 cloisons pour tiroirs de 60 mm
- Dimensions hors tout (roues et plan de travail compris): L 814 x P 575 x H 1.005 mm
- Dimensions utiles des tiroirs: L 569 x P 421 x H 60 / 130 mm
- Charge répartie admissible 60 / 130 mm: 20 / 25 kg
- Volume utile par tiroir 60 / 130 mm: 15 / 30 L
- 4 roues 125 mm: 2 fixes et 2 pivotantes dont 1 avec frein
- Couleur: Rouge 3020 ou Noir 9005



SERVANTE AVEC 20 MODULES / 232 OUTILS

- (1) MOD.R161-26 - Douilles 1/4"
- (2) MOD.J161-36 - Douilles 3/8"
- (3) MOD.S161-46 - Douilles 1/2"
- (4) MOD.440-1XL - 17 Clés mixtes OGV®
- (5) MOD.467BFJ12 - 12 Clés mixtes à cliquet
- (6) MOD.440-2 - 4 Clés mixtes OGV®
- (7) MOD.AT1 - 8 Tournevis PROTWIST®
- (8) MOD.AT2 - 8 Tournevis PROTWIST®
- (9) MOD.ATXR - 7 Tournevis Resistorx®
- (10) MOD.84TZSA - 7 Clés mâles, tête sphérique
- (11) MOD.89TXA - 7 Clés mâles, tête sphérique, Torx®
- (12) MOD.E20L - 20 Embouts de vissage
- (13) MOD.CPEAO - 3 Pincés
- (14) MOD.PR12 - 2 Pincés réglables
- (15) MOD.PCSN - 4 Pincés pour circlips
- (16) MOD.CG - 11 Chasses-goupilles
- (17) MOD.MI7 - Outils de frappe
- (18) MOD.LIM - 5 Limes
- (19) MOD.HLB - Douilles longues
- (20) MOD.NS1 - Douilles Impact 1/2"



JET3.CM232GCH CHF 3830,00
JET3.CM232GCH



SERVANTE JET+ AVEC 9 TIROIRS ET 20 MODULES

my **JET**
360° MOBILE WORKSHOP SOLUTION



- 8 tiroirs:
6x 60 mm (24 modules), 2x 130 mm (8 modules)
- Livré avec 12 cloisons pour tiroirs de 60 mm
- Dimensions hors tout (roues et plan de travail compris):
L 1.004 x P 575 x H 1.005 mm
- Dimensions utiles des tiroirs:
L 759 x P 421 x H 60 / 130 mm
- Charge répartie admissible 60 / 130 mm: 20 / 30 kg
- Volume utile par tiroir 60 / 130 mm: 20 / 40 L
- 4 roues 125 mm:
2 fixes et 2 pivotantes dont 1 avec frein
- Couleur: Rouge 3020 ou Noir 9005

5 ANS
GARANTIE

SERVANTE AVEC
20 MODULES / 232 OUTILS

- (1) MOD.R161-26 - Douilles 1/4"
- (2) MOD.J161-36 - Douilles 3/8"
- (3) MOD.S161-46 - Douilles 1/2"
- (4) MOD.HLB - Douilles longues
- (5) MOD.440-1XL - 17 Clés mixtes OGV®
- (6) MOD.440-2 - 4 Clés mixtes OGV®
- (7) MOD.467BFJ12 - 12 Clés mixtes à cliquet
- (8) MOD.NS1 - Douilles Impact 1/2"
- (9) MOD.AT1 - 8 Tournevis PROTWIST®
- (10) MOD.AT2 - 8 Tournevis PROTWIST®
- (11) MOD.ATXR - 7 Tournevis Resistor®
- (12) MOD.E20L - 20 Embouts de vissage
- (13) MOD.M17 - Outils de frappe
- (14) MOD.CG - 11 Chasses-goupilles
- (15) MOD.84TZSA - 7 Clés mâles, tête sphérique
- (16) MOD.89TXA - 7 Clés mâles, tête sphérique, Torx®
- (17) MOD.CPEAO - 3 Pincés
- (18) MOD.PR12 - 2 Pincés réglables
- (19) MOD.PCSN - 4 Pincés pour circlips
- (20) MOD.LIM - 5 Limes



☐ JET4.CM232GCH
☑ JET4.CM232CH CHF 3830,00

NEW

NOUVELLES
SERVANTES ROLL

Surface de travail plus grande
(560 × 460 mm)

Poignée bi-matière des deux côtés

Serrure sur le devant

Nouveaux tiroirs avec verrouillage
sécurisé (pas de risque d'ouverture
en roulant)



Compatible avec les «accessoires JET» latéraux (voir page 8 pour plus d'infos)

Description	Nombre de tiroirs	Nombre de roues	Couleur	Modules par tiroir	PRIX
SERVANTES					
ROLL.6M3A	Servante ROLL 6 tiroirs M3	6	4	■	3 CHF 650,00
ROLL.6NM3A	Servante ROLL 6 tiroirs M3	6	4	■	3 CHF 650,00
ROLL.7M3A	Servante ROLL 7 tiroirs M3	7	4	■	3 CHF 715,00
ROLL.7NM3A	Servante ROLL 7 tiroirs M3	7	4	■	3 CHF 715,00
ROLL.8M3A	Servante ROLL 8 tiroirs M3 M3	8	4	■	3 CHF 820,00
ROLL.8NM3A	Servante ROLL 8 tiroirs M3 M3	8	4	■	3 CHF 820,00
DESSERT D'ATELIER AVEC 3 ÉTAGÈRES					
ROLL.UC3SM3	Desserte d'atelier ROLL 3 étagères M3		4	■	CHF 305,00
ROLL.UC3S2DM3	Desserte d'atelier ROLL 3 étagères 2 tiroirs M3	2	4	■	CHF 430,00
ROLL.UC3SM4	Desserte d'atelier ROLL 3 étagères M4		4	■	CHF 355,00
ROLL.UC3S2DM4	Desserte d'atelier ROLL 3 étagères 2 tiroirs M4	2	4	■	CHF 470,00

FABRIQUÉ
EN FRANCE



NEW

COFFRE ROULANT ROLL POIGNÉE ESCAMOTABLE

- 3 tiroirs hauteur 60 mm = 9 modules
- 1 tiroir hauteur 130 mm = 3 modules
- Dimensions hors tout: L 800 x P 600 x H 600 mm
- Charge utile totale: 85 kg / Volume: 75 L
- Poignée escamotable pour les déplacements
- 4 roues Ø 125 mm: 2 fixes et 2 pivotantes dont 1 avec frein
- Couleur: Rouge 3020



ROLL.CR4M3A CHF 615,00

COFFRE ROLL

- 3 tiroirs hauteur 60 mm = 9 modules
- 1 tiroir hauteur 130 mm = 3 modules
- Dimensions hors tout: L 800 x P 600 x H 600 mm
- Charge utile totale: 85 kg / Volume: 75 L
- Couleur: Rouge 3020 et Noir 9005

▲ 33,00 kg



□ ROLL.C4NM3A
■ ROLL.C4M3A CHF 505,00

NOUVEAUX SERVANTE ROLL AVEC 9 MODULES



- (1) MOD.S161-36 - Douilles 1/2"
- (2) MOD.AT1 - 8 Tournevis PROTWIST®
- (3) MOD.R161-26 - Douilles 1/4"
- (4) MOD.440-1 - 16 Clés mixtes OGV®
- (5) MOD.ATX - 7 Tournevis PROTWIST®
- (6) MOD.44-1 - 9 Clés mixtes
- (7) MOD.CPEAO - 3 Pincés
- (8) MOD.MI7 - Outils de frappe
- (9) MOD.PR12 - 2 Pincés réglables

3 Goulottes PL.655

1 Goulotte PL.S384



□ SL.ROLL.6GM3PB
■ SL.ROLL.6M3PB CHF 1310,00

A ASSORTIMENT AVEC 114 OUTILS, 9 MODULES

- (1) MOD.R161-26 - Douilles 1/4" et accessoires
- (2) MOD.440-1XL - 17 Clés mixtes OGV®
- (3) MOD.S161-46 - Douilles 6 pans 1/2"
- (4) MOD.MI7 - Outils de frappe
- (5) MOD.CPEAO - 3 Pincés
- (6) MOD.PR12 - 2 Pincés réglables
- (7) MOD.AT1 - 8 Tournevis PROTWIST®
- (8) MOD.AT2 - 8 Tournevis PROTWIST®
- (9) MOD.ATXR - 7 Tournevis Resistorx®

Modules

1	2	3
4	5	6
7	8	9

CM.114CH CHF 1250,00

B ASSORTIMENT AVEC 162 OUTILS, 12 MODULES

- (10) MOD.467FJ12 - 12 Clés mixtes à cliquet
- (11) MOD.J161-36 - Douilles 6 pans 3/8", 8 - 22 mm
- (12) MOD.HLB - Douilles longues 6 pans - 2 Goulottes (PL.S384)

Modules

1	2	3
4	5	6
7	8	9
10	11	12

CM.162CH CHF 1880,00

C ASSORTIMENT AVEC 187 OUTILS, 15 MODULES

- (13) MOD.84TZSA - 7 Clés mâles, tête sphérique
- (14) MOD.89TXA - 7 Clés mâles, Torx®
- (15) MOD.CG - 11 Chasses-goupilles

Modules

1	2	3
4	5	6
7	8	9
10	11	12
13	14	15

CM.187CH CHF 2185,00

15 MODULES D'OUTILS EN PLATEAU PLASTIQUE

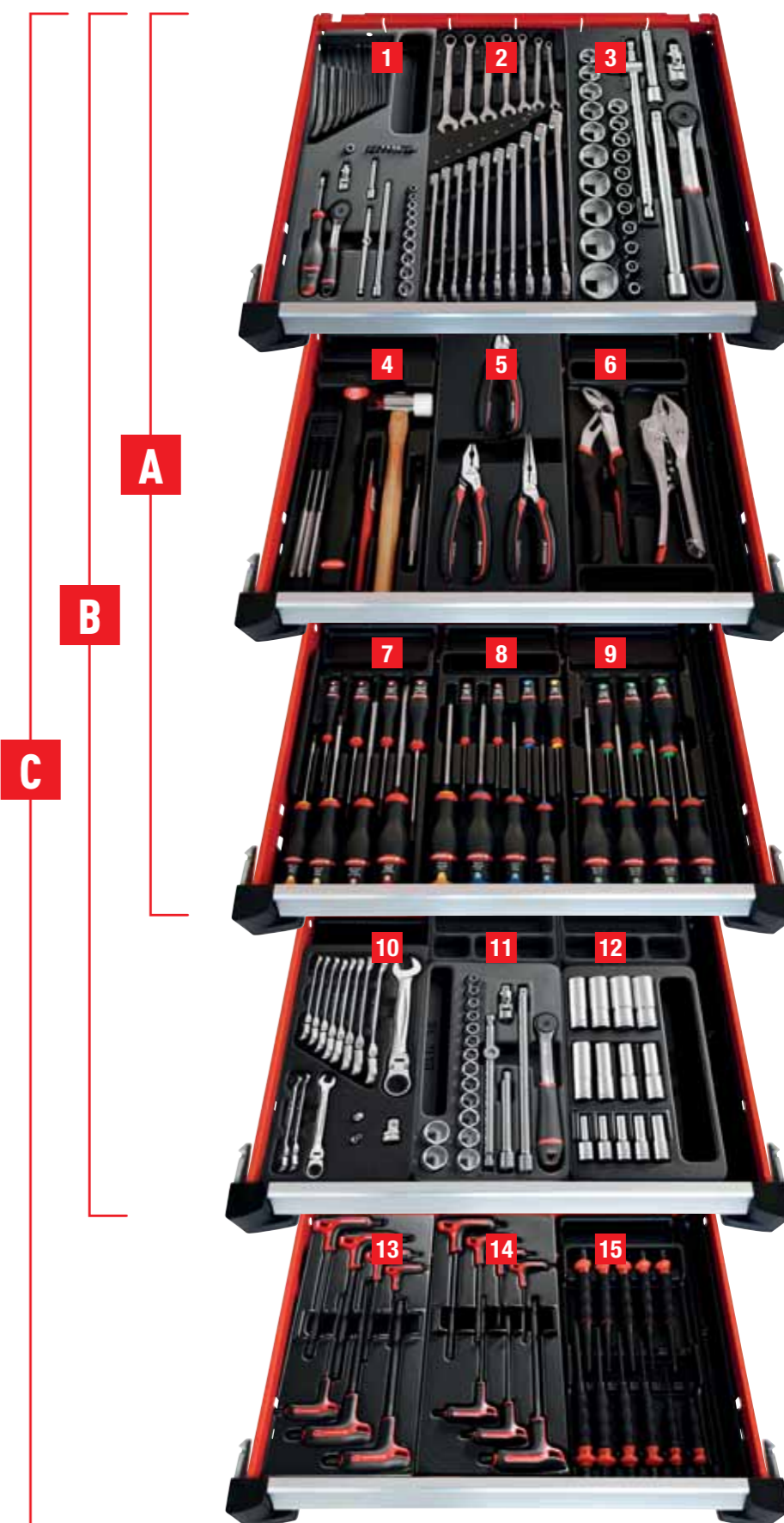

PLATEAU PLASTIQUE

Module Universel 175 x 418 mm
Compatible avec toutes les servantes FACOM

- Modules universels compatibles avec toutes les servantes FACOM
- En Polystyrène choc thermoformé
- Partie sécable



Module XL 188 x 418 mm
Compatible avec les tiroirs XL

- Compatible avec JET+3, JET+4, JET+5, CHRONO+ JETXL, CHRONOXL et Roll
- En Polystyrène choc thermoformé

Module M 188 x 309 mm
Compatible avec tous les ModularBox System FACOM



Ce module s'adapte à la fois aux MBox et aux tiroirs d'une servante d'atelier FACOM



BOÎTES VIDES POUR MODULES M

- BP.MBOXL CHF 43,00
- BP.MBOXM CHF 34,00
- BP.MBOXS CHF 13,00

MODULE EN PLASTIQUE XL AVEC 1/4" DOUILLES, CLÉS MÂLES ET EMBOUTS 6 PANS – 36 PCS.

- 10 douilles: R. 5,5 à 14 mm
- 1 cliquet étanche R.161B
- 2 rallonges 55 et 150 mm
- 1 cardan universel
- 1 poignée coulissante - 1 poignée emmanchée
- 1 douille porte embout
- 1 embout porte-douille ECR
- Embouts:
 - 4,5 - 6,5 - 8
 - 1 - 2
 - 3 - 4 - 5 - 6
- 10 clés mâles: 82H. 2 - 2,5 - 3 - 4 - 5 - 6 - 7 - 8 - 9 - 10 mm
- Plateau XL: PL.L13



▲ 1,182 kg

MOD.R161-26 CHF 200,00

MODULE EN PLASTIQUE AVEC 1/4" DOUILLES, CLÉS MÂLES ET EMBOUTS 12 PANS – 37 PCS.

- 10 douilles: R. 5,5 à 14 mm
- 1 cliquet «paume de main» RL.161
- 2 rallonges 55 et 150 mm
- 1 cardan universel
- 1 poignée coulissante - 1 poignée emmanchée
- 1 embout porte-douille ECR
- Embouts:
 - 4,5 - 6,5
 - 1 - 2 - 3
 - 1 - 2 - 3
- 11 clés mâles: 83H. 1,5 - 2 - 2,5 - 3 - 4 - 5 - 6 - 7 - 8 - 9 - 10 mm
- Plateau: PL.L13



▲ 1,182 kg

MOD.RL112 CHF 215,00

MODULE EN PLASTIQUE XL AVEC 1/4" DOUILLES, CLÉS MÂLES ET EMBOUTS 6 PANS – 52 PCS.

- 10 douilles: R. 5,5 à 14 mm
- 1 cliquet étanche R.161B
- 2 rallonges 55 et 150 mm
- 1 cardan universel
- 1 poignée coulissante - 1 poignée emmanchée
- 1 douille porte embout
- 1 embout porte-douille ECR
- Embouts:
 - 6,5 - 8
 - 1 - 2 - 3 • 1 - 2
 - 3 - 4 - 5 - 6 - 7
 - 10 - 15 - 20 - 25 - 30 - 40
- 9 clés mâles sur étui: 1,5 - 2 - 2,5 - 3 à 8 mm
- 8 clés mâles Torx® sur étui: T10 - 15 - 20 - 25 - 27 - 30 - 40 - 45
- Plateau XL: PL.658



▲ 1,413 kg

MOD.R161-46 CHF 320,00

MODULE EN PLASTIQUE M AVEC 3/8" DOUILLES ET EMBOUTS 6 PANS – 37 PCS.

- 10 douilles: R. 5,5 à 14 mm
- 1 cliquet étanche R.161B
- 2 rallonges 55 et 150 mm
- 1 cardan universel
- 1 poignée coulissante - 1 poignée emmanchée
- 1 embout porte-douille ECR
- Embouts:
 - 4,5 - 6,5 - 8
 - 1 - 2 - 3
 - 1 - 2
 - 3 - 4 - 5 - 6 - 7
 - 10 - 15 - 20 - 27 - 30 - 40
- Plateau: PL.S15



▲ 0,710 kg

MOD.R161-66 CHF 220,00

MODULE EN PLASTIQUE M AVEC 3/8" DOUILLES ET ACCESSOIRES 6 PANS – 20 PCS.

- 15 douilles: J.H 7 à 19 - 21 - 22 mm
- 1 cliquet étanche J.161B
- 2 rallonges 125 et 150 mm
- 1 cardan universel
- 1 poignée coulissante
- Plateau: PL.M15

MOD.JL171-36: Livré avec cliquet et rallonges à verrouillage (JL.171)

▲ 1,720 kg / 1,800 kg



* S'il vous plaît commander avec: PL.S384

MOD.J161-36* CHF 200,00

MOD.JL171-36* CHF 275,00

MODULE EN PLASTIQUE XL AVEC 3/8" DOUILLES ET ACCESSOIRES 12 PANS – 21 PCS.

- 14 douilles: J. 8 à 19 - 21 - 22 mm
- 1 cliquet «paume de main» JL.161
- 2 rallonges 125 et 150 mm
- 1 cardan universel
- 1 poignée coulissante
- 1 embout porte-douille ECR
- 1 augmentateur 3/8" à 1/2"
- Plateau XL: PL.686

▲ 1,880 kg



MOD.JL112 CHF 200,00

MODULE EN PLASTIQUE XL AVEC 1/2" DOUILLES ET ACCESSOIRES 12 PANS – 24 PCS.

- 18 douilles: S.H 10 à 19 - 21 à 24 - 27 - 30 - 32 mm
- 1 cliquet «paume de main» SL.161
- 2 rallonges 125 et 150 mm
- 1 cardan universel
- 1 augmentateur 1/2" à 3/4"
- 1 réducteur 1/2" à 3/8"
- Plateau XL: PL.687

▲ 3,350 kg



MOD.SL112 CHF 220,00

MODULE EN PLASTIQUE XL AVEC 1/2" DOUILLES ET ACCESSOIRES 6 PANS – 26 PCS.

- 21 douilles: S.H 8 à 19 - 21 à 24 - 27 à 30 - 32 mm
- 1 cliquet étanche S.161B
- 2 rallonges 125 et 150 mm
- 1 cardan universel
- 1 augmentateur 1/2" à 3/4"
- 1 poignée coulissante
- Plateau XL: PL.L02

▲ 4,000 kg



MOD.S161-46 CHF 230,00

* • Fente, • Phillips®, • Pz, • Resistor®, • Torx®, • 6 pans

MODULE EN PLASTIQUE AVEC 8 TOURNEVIS DONT 4 BOULES

- AT 4 x 25 - 5,5 x 35
- ATP 0 x 75 - 1 x 25
- ATD 2 x 35 - 0 x 75 - 1 x 100 - 2 x 125
- Plateau: PL.326

▲ 1,000 kg



PROTWIST®

MOD.AT3 CHF 75,00

MODULE EN PLASTIQUE XL AVEC 9 TOURNEVIS DONT 2 BOULES

- AT 4 x 35 - 5,5 x 35 - 2,5 x 75 - 3,5 x 75 - 4 x 100 - 5,5 x 100 - 4 x 300
- ATWH 6,5 x 150 - 8 x 175 (avec écrou)
- Plateau XL: PL.676

▲ 1,000 kg



PROTWIST®

MOD.AT4 CHF 75,00

MODULE EN PLASTIQUE XL AVEC 10 TOURNEVIS DONT 4 BOULES

- ATP 1 x 25 - 2 x 35 - 0 x 75 - 1 x 100 - 2 x 125 - 3 x 150 - 2 x 250
- ATD 2 x 35 - 1 x 100 - 2 x 125 - ATWDH 2 x 125
- Plateau XL: PL.677

▲ 1,240 kg



PROTWIST®

MOD.AT5 CHF 75,00

MODULE EN PLASTIQUE XL AVEC 8 TOURNEVIS TORX® ET 3 TOURNEVIS MICRO-TECH®

- ATXR 10 x 75 - 15 x 75 - 20 x 100 - 25 x 100 - 27 x 100 - 30 x 125 - 40 x 150
- AEX 6 x 35 - 7 x 35 - 8 x 75
- Plateau XL: PL.678

▲ 1,090 kg



PROTWIST®

MOD.AT6 CHF 85,00

MODULE EN PLASTIQUE AVEC 8 TOURNEVIS

- AT 3,5 x 75 - 4 x 100 - 5,5 x 150 - 6,5 x 150
- ATWH 8 x 175 mm (avec écrou)
- ATD 1 x 100 - 2 x 125
- ATP 0 x 75 mm
- Plateau: PL.325

▲ 1,030 kg



PROTWIST®

MOD.AT7 CHF 95,00

MODULE EN PLASTIQUE AVEC 7 TOURNEVIS TORX®

- ATX 10 x 75 - 15 x 75 - 20 x 100 - 25 x 100 - 27 x 100 - 30 x 125 - 40 x 150
- Plateau: PL.327A

▲ 1,000 kg



PROTWIST®

MOD.ATX CHF 85,00

MODULE EN PLASTIQUE AVEC 7 TOURNEVIS RESISTORX®

- ATXR 10 x 75 - 15 x 75 - 20 x 100 - 25 x 100 - 27 x 100 - 30 x 125 - 40 x 150
- Plateau: PL.327A

▲ 1,000 kg



PROTWIST®

MOD.ATXR CHF 90,00

MODULE EN PLASTIQUE AVEC 7 CLÉS MÂLES 6 PANS POIGNÉES EN «T»

- 84TZA. 3
- 84TZSA. 4 - 5 - 6 - 7 - 8 - 10 mm
- Plateau: PL.MM-A

▲ 1,060 kg



MOD.84TZSA CHF 80,00

MODULE EN PLASTIQUE AVEC 7 CLÉS MÂLES TORX® POIGNÉES EN «T»

- 89TXA. 10 - 15 - 20 - 25 - 27 - 30 - 40 mm
- Plateau: PL.328

▲ 0,740 kg



MOD.89TXA CHF 90,00

MODULE EN PLASTIQUE AVEC 5 CLÉS À TUYAUTER MÉTRIQUES

- 43. 7 x 9 - 8 x 10 - 11 x 13 - 12 x 14 - 17 x 19 mm
- Plateau: PL.635

▲ 0,640 kg



MOD.43 CHF 160,00

MODULE EN PLASTIQUE AVEC 16 CLÉS MIXTES 440

- 440. 6 - 7 - 8 - 9 - 10 - 11 - 12 - 13 - 14 - 15 - 16 - 17 - 18 - 19 - 22 - 24 mm
- Plateau: PL.670

▲ 1,920 kg



MOD.440-1 CHF 190,00

MODULE EN PLASTIQUE AVEC 4 CLÉS MIXTES 440, GRANDES DIMENSIONS

- 440. 27 - 29 - 30 - 32 mm
- Plateau: PL.314A

▲ 2,065 kg



MOD.440-2PB CHF 130,00

MODULE EN PLASTIQUE XL AVEC 5 CLÉS MIXTES 440, GRANDES DIMENSIONS

- 440. 27 - 29 - 30 - 32 - 34 mm
- Plateau XL: PL.671

▲ 3,250 kg



MOD.440-2XL CHF 180,00

MODULE EN PLASTIQUE XL AVEC 17 CLÉS MIXTES 440

- 440. 6 - 7 - 8 - 9 - 10 - 11 - 12 - 13 - 14 - 15 - 16 - 17 - 18 - 19 - 21 - 22 - 24 mm
- Plateau XL: PL.313

▲ 2,110 kg



MOD.440-1XL CHF 205,00

MODULE EN PLASTIQUE XL AVEC 6 CLÉS MIXTES À CLIQUET, GRANDES DIMENSIONS

- 467B. 21 - 22 - 24 - 27 - 30 - 32 mm
- Plateau XL: PL.653

▲ 4,090 kg



MOD.467BXL PB CHF 355,00

MODULE EN PLASTIQUE AVEC 12 CLÉS MIXTES ARTICULÉES À CLIQUET ET ADAPTATEURS

- 467BF. 8 - 9 - 10 - 11 - 12 - 13 - 14 - 15 - 16 - 17 - 18 - 19 mm
- 3 Adaptateurs: douilles 1/4" & 1/2" Embouts 1/4"
- Plateau: PL.680

▲ 1,720 kg



MOD.467BFJ12PB CHF 235,00

MODULE EN PLASTIQUE AVEC 12 CLÉS MIXTES À CLIQUET

- 467B. 8 - 9 - 10 - 11 - 12 - 13 - 14 - 15 - 16 - 17 - 18 - 19 mm
- Plateau: PL.652

▲ 1,700 kg



MOD.467BJ12PB CHF 250,00

* Fente, Phillips®, Pz, Resistorx®, Torx®, 6 pans

MODULE EN PLASTIQUE AVEC 9 CLÉS À FOURCHES

- 44. 6 x 7 - 8 x 9 - 10 x 11 - 12 x 13 - 14 x 15 - 16 x 17 - 18 x 19 - 21 x 23 - 22 x 24 mm
- Plateau: PL.315

1,300 kg



MOD.44-1 CHF 115,00

MODULE EN PLASTIQUE AVEC 3 CLÉS À FOURCHES, GRANDES DIMENSIONS

- 44. 26 x 28 - 27 x 29 - 30 x 32
- Plateau: PL.316

1,550 kg



MOD.44-2 CHF 105,00

MODULE EN PLASTIQUE AVEC 7 CLÉS POLYGONALES

- 55A. 6 x 7 - 8 x 9 - 10 x 11 - 12 x 13 - 14 x 15 - 16 x 17 - 18 x 19 mm
- Plateau: PL.317A

1,170 kg



MOD.55-1 CHF 130,00

MODULE EN PLASTIQUE AVEC DOUILLES IMPACTS 1/2" ET EMBOUTS - 29 PCS.

- 13 douilles impact NS.A 13 - 14 - 15 - 16 - 17 - 18 - 19 - 21 - 22 - 24 - 27 - 30 - 32 mm
- 1 douilles impact NS.236A 1/2", NS.237A 5/16"
- Embouts impact:
- ENH.3 6 - 7 - 8 - 10 - 12 - 14
- ENP.2 2 - 3 - 4
- NEX.A 30 - 40 - 45 - 50 - 55
- Plateau: PL.623

2,430 kg



MOD.NS2 CHF 335,00

MODULE EN PLASTIQUE AVEC 10 CLÉS À PIPE DÉBOUCHÉES

- 75. 8 - 10 - 11 - 12 - 13 - 14 - 16 - 17 - 18 - 19 mm
- Plateau: PL.625

2,400 kg



MOD.75-1PB CHF 155,00

MODULE EN PLASTIQUE M AVEC 3/8" & 1/2" DOUILLES 6 PANS, LONGUES - 13 PCS.

- J.HLA.7 - 8 - 9 - 10 - 11 mm
- S.HLA.12 - 13 - 14 - 15 - 16 - 17 - 18 - 19 mm
- Plateau: PL.M06

1,660 kg



* S'il vous plaît commander avec: PL.S384

MOD.HLB* CHF 195,00

MODULE EN PLASTIQUE AVEC 3 CLÉS POLYGONALES, GRANDES DIMENSIONS

- 55A. 21 x 23 - 22 x 24 - 26 x 28 mm
- Plateau: PL.318A

1,630 kg



MOD.55-2 CHF 115,00

MODULE EN PLASTIQUE AVEC 7 CLÉS POLYGONALES À CLIQUET OÛIL

- 64. 6 x 7 - 8 x 9 - 10 x 11 - 12 x 13 - 14 x 15 - 16 x 18 - 17 x 19 mm
- Angle de reprise 5°
- Plateau: PL.608A

1,150 kg



MOD.64J7 CHF 280,00

MODULE EN PLASTIQUE AVEC 7 CLÉS POLYGONALES À CLIQUET OÛIL

- 65. 6 x 7 - 8 x 9 - 10 x 11 - 12 x 13 - 14 x 15 - 16 x 18 - 17 x 19 mm
- Angle de reprise 5°
- Levier d'inversion intégré
- Plateau: PL.608A

1,150 kg



MOD.65J7PB CHF 370,00

MODULE EN PLASTIQUE AVEC TOURNEVIS À FRAPPER ET EMBOUTS IMPACT - 17 PCS.

- 1 tournevis à frapper NS.260A 1/2"
- 1 douilles NS.236A 5/16"
- 15 embouts impact:
- ENH. 5 - 6 - 8 - 10
- END.2 2 - 3
- ENP.2 2 - 3 - 4
- ENX.2 20 - 25 - 30 - 40 - 45 - 55
- Plateau: PL.380

1,270 kg



MOD.NS260 CHF 210,00

MODULE EN PLASTIQUE AVEC 6 CLÉS À DOUILLES ARTICULÉES

- 66A. 6 x 7 - 8 x 9 - 10 x 11 - 12 x 13 - 14 x 15 - 16 x 17 mm
- Plateau: PL.319A

1,370 kg



MOD.66A-1 CHF 270,00

MODULE EN PLASTIQUE M AVEC OUTILS TORX® - 24 PCS.

- 5 douilles 3/8": JTX. 8 - 10 - 12 - 14 - 16
- 2 douilles 1/2": STX 18 - 20
- 4 clés à œil 59TX: 6 x 8 - 10 x 12 - 14 x 18 - 20 x 24
- 4 Torx® embouts 5/16": EX.2 40 - 45 - 50 - 55
- 6 Resistor® embouts 1/4": EXR. 10 - 15 - 20 - 25 - 30 - 40
- 3 douille porte embouts: 3/8" - 1/4" - 1/2"
- Plateau: PL.M08

1,130 kg



* S'il vous plaît commander avec: PL.S384

MOD.TX1A* CHF 245,00

MODULE EN PLASTIQUE AVEC DOUILLES IMPACT 1/2" - 15 PCS.

- 14 douilles impact NS.A 10 - 11 - 12 - 13 - 14 - 15 - 16 - 17 - 18 - 19 - 21 - 22 - 23 - 24 mm
- 1 rallonge 125 mm (NS.215)
- Plateau: PL.610

2,090 kg



MOD.NS1 CHF 220,00

MODULE EN PLASTIQUE AVEC EMBOUTS DE VISSAGE LONGUES ET ACCESSOIRES - 20 PCS.

- EH.2L 4 - 5 - 6 - 7 - 8 - 10 mm
- EX.2L 30 - 40 - 45 - 50
- EXR.1L 10 - 15 - 20 - 25 - 30 - 40
- XZN EV.2L 5 - 6 - 8 - 10
- 1 douille CDX porte embouts 5/16"
- 1 douille 1/4" porte embouts
- 1 Douille 1/2" porte embouts
- Plateau: PL.624

0,740 kg



MOD.E20L CHF 190,00

MODULE EN PLASTIQUE AVEC EMBOUTS DE VISSAGE (LONGUES ET COURTS) ET ACCESSOIRES - 44 PCS.

- EH.2L 4 - 5 - 6 - 7 - 8 - 10 / EH. 4 - 5 - 6 - 7 / EH. 2 8 - 10 mm
- EV.2L 5 - 6 - 8 - 10 / EV. 6 - 8 - 10 mm
- EX. 2L 30 - 40 - 45 - 50 / EX. 2 45 - 50 - 55
- EXR. 1L 10 - 15 - 20 - 25 - 30 - 40 / EXR. 1 10 - 15 - 20 - 25 - 30 - 40
- 1 - 2 - 3
- 1 douille CDX porte embouts 5/16"
- 1 douille 1/4" porte embouts
- 1 Douille 1/2" porte embouts
- Plateau: PL.621

0,740 kg



MOD.E41 CHF 235,00

* Fente, Phillips®, Pz, Resistor®, Torx®, 6 pans

MODULE EN PLASTIQUE XL AVEC OUTILS DE SERRAGE ET DESSERRAGE DE CULASSE – 24 PCS.

- Douilles tournevis cannelures 1/2": D.34BL: 7 - 9 - 10 - 12 - 14 - 16
- Douilles tournevis 1/2" XZN longues: SV.LB 6 - 8 - 10 - 12 - 14
- Douilles 1/2" Torx® longues: SX.LA, 55 - 70
- Douilles Torx® 3/8": JTX. 8 - 10
- Douilles Torx® 1/2": STX. 12 - 14 - 16 - 18 - 20
- Douilles 6 pans 1/2": SHP.LA 6 - 8 - 10 - 12
- Plateau XL: PL.663

▲ 2,780 kg

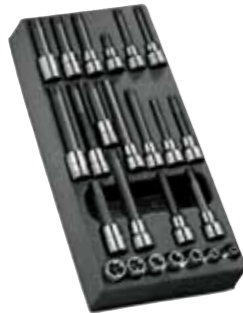

MOD.CH CHF 445,00

MODULE EN PLASTIQUE AVEC D'EXTRACTEURS PRISE INTÉRIEURE ET EXTÉRIEURE – 8 PCS.

- U.306A140: Extracteur (capacité 7 à 140 mm)
- U.306G2: 3 griffes pour prise intérieure (23 à 130 mm)
- U.306G10: 3 griffes longues pour prise extérieure (10 à 180 mm)
- U.14L: Extracteur compact (10 à 45 mm)
- Plateau: PL.354

▲ 4,400 kg



LARGEUR DE 2 MODULES

MOD.U306 CHF 510,00

MODULE EN PLASTIQUE AVEC 3 PINCES MÉCANICIEN

- 192A.16CPE: Pince coupante diagonale
- 185A.20CPE: Pince becs 1/2 ronds
- 187A.18CPE: Pince universelle
- Plateau: PL.MODCPEAO

▲ 0,942 kg



MOD.CPEAO CHF 120,00

MODULE EN PLASTIQUE XL AVEC 5 PINCES MÉCANICIEN

- 181A.25CPE: Pince multiprise à verrouillage
- 185A.20CPE: Pince becs 1/2 ronds droits longs
- 195A.20CPE: Pince becs 1/2 ronds coudés longs
- 192A.16CPE: Pince coupante diagonale
- 501A: Pince étau
- Plateau XL: PL.MODCPEA5

▲ 1,360 kg



MOD.CPEA5 CHF 220,00

MODULE EN PLASTIQUE AVEC 4 PINCES POUR CIRCLIPS® BECS DROITS ET EXTÉRIEUR

- 177A.18 - Becs droits et Extérieur 18 - 60 mm
- 197A.18 - Becs 90° et Extérieur 19 - 60 mm
- 179A.18 - Becs droits et Intérieur 18 - 60 mm
- 199A.18 - Becs 90° et Intérieur 19 - 60 mm
- Plateau: PL.332A

▲ 0,840 kg



MOD.PC CHF 115,00

MODULE EN PLASTIQUE XL AVEC 16 VIDANGE ET FILTRE MULTI-MARQUES

- U.48 Clé à filtre à huile automatique à sangle
- 3/8" douilles 6 pans: 13-14-17-18-19-21 mm
- 3/8" douilles spéciale magnétique TORX® MB. T45
- 3/8" douilles spéciale magnétique 4 pans MB. 8-10 mm
- 3/8" douilles spéciale magnétique 6 pans MB.H 8-10-12-13-14-17
- Plateau XL: PL.399A

▲ 2,400 kg



MOD.U48A CHF 240,00

MODULE EN PLASTIQUE AVEC DOUILLES BOUGIES – 7 PCS.

- Douilles bougies:
- B.J14BH1: Ø 14 mm, longueur 90
 - B.J14BH2: Ø 14 mm, longueur 250
 - B.J16A1: Ø 16 mm, longueur 90
 - B.J16A2: Ø 16 mm, longueur 250
 - B.J18A1: Ø 18 mm, longueur 90
 - B.J21A1: Ø 21 mm, longueur 90
 - DM.20: Flexible pose-bougie
 - Plateau: PL.669A

▲ 1,470 kg



MOD.BJC CHF 295,00

MODULE EN PLASTIQUE AVEC 4 PINCES POUR CIRCLIPS® BECS DROITS ET EXTÉRIEUR

- 177A.13 - Becs droits et Extérieur 10 - 25 mm
- 177A.18 - Becs droits et Extérieur 18 - 60 mm
- 179A.13 - Becs droits et Intérieur 12 - 25 mm
- 179A.18 - Becs droits et Intérieur 18 - 60 mm
- Plateau: PL.683

▲ 0,840 kg



MOD.PCSN CHF 115,00

MODULE EN PLASTIQUE AVEC 2 PINCES RÉGLABLES

- 181A.25CPE: Pince multiprise à verrouillage
- 501AMP: Pince étau à gachette
- Plateau: PL.330

▲ 1,220 kg



MOD.PR11 CHF 115,00

MODULE EN PLASTIQUE AVEC 2 PINCES RÉGLABLES

- 181A.25CPE: Pince multiprise à verrouillage
- 580.10: Pince étau auto becs coudés
- Plateau: PL.330

▲ 1,220 kg



MOD.PR12 CHF 115,00

MODULE EN PLASTIQUE XL AVEC 16 DOUILLES TOURNEVIS 1/2"

- Douilles tournevis pour automobile:
- SX.LA 40 - 45 - 55 - 70 (longueur 140 mm)
- SHP.LA 6 - 7 - 8 (longueur 100 mm)
- SHP.5ELA 5 (longueur 180 mm)
- SV.L 9
- SV.LB 6 - 8 - 10 - 12 - 14 - 16 - 18 (longueur 100 mm)
- Plateau XL: PL.L336B

▲ 2,300 kg



MOD.SHPB CHF 320,00

MODULE EN PLASTIQUE AVEC 6 CLÉS À BÉQUILLES DOUBLES FORGÉES

- 97. 8 x 9 - 10 x 11 - 12 x 13 - 14 x 15 - 16 x 17 - 18 x 19 mm
- Plateau: PL.359

▲ 1,010 kg



MOD.97 CHF 155,00

MODULE EN PLASTIQUE AVEC 2 PINCES RÉGLABLES

- 181A.25CPE: Pince multiprise à verrouillage
- 501A: Pince étau
- Plateau: PL.330

▲ 1,220 kg



MOD.PR9 CHF 115,00

MODULE EN PLASTIQUE AVEC 3 PINCES ISOLÉES 1000 V

- 180.VE: Pince multiprise
- 391.16VE: Pince coupante diagonale
- 194.17VE: Pince à dénuder standard
- Plateau: PL.622

▲ 1,150 kg



1000volts

MOD.VEA0 CHF 150,00

MODULE EN PLASTIQUE AVEC 6 PINCES MICRO-TECH®

- 433.LMT: Pince à becs extra-long (Becs 45°)
- 402.MT: Pince à becs extra-long
- 406.8MT: Pince coupante fine
- 405.MT, 405.12MT, 406-MT: Pince coupante compacte
- Plateau: PL.612

▲ 0,680 kg



MOD.MT1 CHF 355,00

* Fente, Phillips®, Pz, Resistor®, Torx®, 6 pans

MODULE EN PLASTIQUE AVEC OUTILS DE RIVETAGE

- Pince à riveter «Confort» Y.103C
- 600 rivets alu:
- Tête standard: 4 x 8 - 4 x 10 - 4,8 x 8 - 4,8 x 10 mm
- Tête standard laquée noire: 4 x 8 - 4 x 10 mm
- Plateau: PL.377

▲ 2,080 kg



MOD.Y105 CHF 150,00

MODULE EN PLASTIQUE AVEC CHASSE-GOUPILLES, CHASSE-CLOUS ET POINTEAU

- 6 chasse-goupilles 249.G: 2 - 3 - 4 - 5 - 6 - 8 mm
- 4 chasse-clous 247.G: 4 - 5 - 6 - 8 mm
- 1 pointeau 255.G6: Ø 6 mm
- Plateau: PL.334

▲ 1,420 kg



MOD.CG CHF 135,00

MODULE EN PLASTIQUE AVEC CHASSE-GOUPILLES, BURINS ET BÉDANES GAINÉS – 7 PCS.

- 3 chasse-goupilles 249G: 12 - 14 - 16 mm
- 3 burins avec manche 263G: 19 - 20 - 22 mm
- 1 bédanes gainés avec manche 265G: 10 mm
- Plateau: PL.611

▲ 3,000 kg



MOD.CG1 CHF 185,00

MODULE EN PLASTIQUE AVEC 5 LIMES (200 mm)

- 1 limes plate
- 1 limes demi-ronde
- 1 limes carrée
- 1 limes triangulaire
- 1 limes ronde
- Plateau: PL.606

▲ 0,990 kg



MOD.LIM CHF 95,00

MODULE EN PLASTIQUE AVEC OUTILS DE FRAPPE – 7 PCS.

- 205H.50: Marteau de mécanicien
- 208A.32CBA: Massette à embouts interchangeables
- 256.6: Pointeau de précision, Ø 6 mm
- 248: Chasse-goupilles 4 - 5 - 6 mm
- 263.18: Burin
- Plateau: PL.333

▲ 1,790 kg



MOD.MI3 CHF 125,00

MODULE EN PLASTIQUE AVEC OUTILS DE FRAPPE – 7 PCS.

- 205C.50: Marteau de mécanicien
- 208A.32CBA: Massette à embouts interchangeables
- 256.6: Pointeau de précision, Ø 6 mm
- 248: Chasse-goupilles 4 - 5 - 6 mm
- 263.18: Burin
- Plateau: PL.333

▲ 1,790 kg



MOD.MI7 CHF 125,00

MODULE EN PLASTIQUE AVEC OUTILS DE MESURAGE TRAÇAGE – 6 PCS.

- 257G: Pointeau automatique 7 mm
- DELA.1051.05: Réglet 300 mm
- DELA.1223.02: Equerre droite et angle 300 mm
- 893.316: Mètre à ruban 3 m
- 1885.00: Rapporteur d'angle
- 234: Pointe à tracer
- Plateau: PL.633

▲ 1,050 kg



MOD.234 CHF 170,00

MODULE EN PLASTIQUE AVEC SCIE - LIMES - MESURE – 20 PCS.

- 601: Monture de scie
- 668B.10: 10 lames de scie
- 5 limes:
- plate (PAM.B250EMA)
- demi-ronde (DRD.MD250EMA)
- carrée (CAR.MD200EMA)
- triangulaire (TRI.MD200EMA)
- ronde (RD.M200EMA)
- 803.300M: Réglet 300 mm
- 893.319: Mètre à ruban 3 m
- 234.S: Pointe à tracer
- Plateau: PL.335

▲ 2,300 kg



POINTEAU AVEC MANCHE CONFORT

MOD.601PB CHF 275,00

LARGEUR DE 3 MODULES

MODULE EN PLASTIQUE POUR PAR EXEMPLE VISSERIES ET PETITES PIÈCES

- Plateau pour visserie et petites pièces dans 12 alvéoles de 3 tailles différentes

▲ 0,450 kg



PL.L384 CHF 28,00

- Plateau pour visserie et petites pièces dans 4 alvéoles de 2 tailles différentes

▲ 0,136 kg



PL.S384 CHF 9,00

GOULOTTE LATÉRALE TIROIR XL

- Pour le blocage des modules et le rangement de petit outillage, petites pièces
- Se positionne à droite ou à gauche du tiroir

▲ 0,056 kg



PL.655 CHF 7,50

GOULOTTE FRONTALE TIROIR XL

- Pour le blocage des modules et le rangement de petit outillage, petites pièces
- Se positionne à l'avant ou à l'arrière du tiroir

▲ 0,098 kg



PL.656 JET+M3 CHF 7,50

PL.656M4 JET+M4 CHF 10,00

PL.656M5 JET+M5 CHF 21,00

MODULE EN PLASTIQUE KL AVEC 1/4" DOUILLES 6 PANS, CLÉS MÂLES ET EMBOUTS – 36 PCS. EN POUCES

- 10 douilles R. 3/16 - 7/32 - 1/4 - 9/32 - 5/16 - 11/32 - 3/8 - 13/32 - 7/16 - 1/2"
- 1 cliquet étanche R.161B
- 2 rallonges 55 et 150 mm
- 1 cardan universel
- 1 poignée coulissante - 1 poignée emmanchée
- 1 douille porte-embout ECR
- Embouts: ● 4,5 - 6,5 - 8
- 1 - 2
- 1/8 - 5/32 - 3/16 - 7/32
- 10 clés mâles 82H. 1/4 - 1/8 - 3/8 - 3/16 - 3/32 - 5/16 - 5/32 - 5/64 - 7/32 - 9/64"
- Plateau XL: PL.L13

▲ 1,130 kg



MOD.R161-1U CHF 240,00

MODULE EN PLASTIQUE M AVEC 3/8" DOUILLES 12 PANS – 15 PCS. EN POUCES

- 11 douilles J. 1/4 - 5/16 - 3/8 - 7/16 - 1/2 - 9/16 - 5/8 - 11/16 - 3/4 - 13/16 - 7/8"
- 1 cliquet étanche J.161B
- 2 rallonges 125 et 250 mm
- 1 cardan universel
- Plateau: PL.M18

▲ 1,540 kg



* S'il vous plaît commander avec: PL.S384

MOD.J161-212U* CHF 215,00

MODULE EN PLASTIQUE KL AVEC 1/2" DOUILLES 12 PANS – 22 PCS. EN POUCES

- 12 douilles S. 3/8 - 7/16 - 1/2 - 9/16 - 19/32 - 5/8 - 21/32 - 11/16 - 3/4 - 13/16 - 7/8 - 15/16"
- 5 douilles S.1P 1/2 - 1/16 - 1/8 - 3/16 - 1/4"
- 1 cliquet étanche S.161B
- 2 rallonges 125 et 250 mm
- 1 cardan universel
- 1 poignée coulissante
- Plateau XL: PL.L05

▲ 3,950 kg



MOD.S161-212U CHF 255,00

MODULE EN PLASTIQUE AVEC 13 CLÉS MIXTES EN POUCES

- 440. 1/4 - 5/16 - 11/32 - 3/8 - 7/16 - 1/2 - 9/16 - 5/8 - 11/16 - 3/4 - 13/16 - 7/8 - 15/16"
- Plateau: PL.673

▲ 1,600 kg



MOD.440-4PB CHF 205,00

MODULE EN PLASTIQUE AVEC 7 CLÉS POLYGONALES, GRANDE DIMENSIONS EN POUCES

- 55A. 1/2 x 9/16 - 1/4 x 5/16 - 11/32 x 13/32 - 9/32 x 25/32 - 3/4 x 13/16 - 3/8 x 7/16 - 5/8 x 11/16"
- Plateau: PL.600A

▲ 1,500 kg



MOD.55-3 CHF 155,00

* ● Fente, ● Phillips®, ● Pz, ● Resistor®, ● Torx®, ○ 6 pans

15 MODULES / 194 OUTILS (CMM.194CH)
ET SERVANTE JET AVEC 8 TIROIRS



- (1) MODM.R161-36 - Douilles 1/4"
- (2) MODM.440-1 - 17 Clés mixtes OGV®
- (3) MODM.S161-36 - Douilles 1/2"
- (4) MODM.MI7 - Outils de frappe
- (5) MODM.CPEAO - 3 Pincés
- (6) MODM.PR12 - 2 Pincés réglables
- (7) MODM.AT1 - 8 Tournevis PROTWIST®
- (8) MODM.AT2 - 8 Tournevis PROTWIST®
- (9) MODM.ATXR - 7 Tournevis Resistorx®
- (10) MODM.467BFJ12 - 12 Clés mixtes à cliquet
- (11) MODM.J161-36 - Douilles 3/8"
- (12) MODM.HLA - Douilles longues
- (13) MODM.84TZSA - 7 Clés mâles, tête sphérique
- (14) MODM.89TXA - 7 Clés mâles, tête sphérique, Torx®
- (15) MODM.CG - 11 Chasses-goupilles



my JET
360° MOBILE WORKSHOP SOLUTION

- 8 tiroirs:
6x 60 mm (18 modules), 2x 130 mm (6 modules),
- Livré avec 10 cloisons pour tiroirs de 60 mm
- Dimensions hors tout (roues et plan de travail compris):
L 814 x P 575 x H 1.005 mm
- Dimensions utiles des tiroirs:
L 569 x P 421 x H 60 / 130 mm
- Charge répartie admissible 60 / 130 mm: 20 / 25 kg
- Volume utile par tiroir 60 / 130 mm: 15 / 30 L
- 4 roues 125 mm:
2 fixes et 2 pivotantes dont 1 avec frein
- Couleur: Rouge 3020 ou Noir 9005

JET3.CMM194GCH
 JET3.CMM194CH CHF 3410,00

15 MODULES EN PLATEAU MOUSSE

A ASSORTIMENT AVEC 121
OUTILS, 9 MODULES

- (1) MODM.R161-36 - Douilles 1/4" et accessoires
- (2) MODM.440-1 - 17 Clés mixtes OGV®
- (3) MODM.S161-36 - Douilles 6 pans 1/2"
- (4) MODM.MI7 - Outils de frappe
- (5) MODM.CPEAO - 3 Pincés
- (6) MODM.PR12 - 2 Pincés réglables
- (7) MODM.AT1 - 8 Tournevis PROTWIST®
- (8) MODM.AT2 - 8 Tournevis PROTWIST®
- (9) MODM.ATXR - 7 Tournevis Resistorx®

Modules

1	2	3
4	5	6
7	8	9

CMM.121CH CHF 1390,00

B ASSORTIMENT AVEC 169
OUTILS, 12 MODULES
CMM.121CH + 3 MODULES

- (10) MODM.467FJ12 - 12 Clés mixtes à cliquet
- (11) MODM.J161-36 - Douilles 6 pans 3/8", 8 - 22 mm
- (12) MODM.HLA - Douilles longues 6 pans

Modules

1	2	3
4	5	6
7	8	9
10	11	12

CMM.169CH CHF 2050,00

C ASSORTIMENT AVEC 194
OUTILS, 15 MODULES
CMM.169CH + 3 MODULES

- (13) MODM.84TZSA - 7 Clés mâles, tête sphérique
- (14) MODM.89TXA - 7 Clés mâles, Torx®
- (15) MODM.CG - 11 Chasses-goupilles

Modules

1	2	3
4	5	6
7	8	9
10	11	12
13	14	15

CMM.194CH CHF 2390,00



PLATEAU MOUSSE



TOUS LES INSERTS POUR SERVANTES SONT DISPONIBLES EN MOUSSE OU EN MODULES PLASTIQUES DE DIMENSIONS 188 X 481 mm. LA MOUSSE DE HAUTE QUALITÉ RÉSISTE À TOUS LES PRODUITS CHIMIQUES COURANTS D'ATELIER ET EST ÉGALEMENT RÉSISTANTE À LA RUPTURE ET FLEXIBLE.

MODULE EN MOUSSE AVEC 8 TOURNEVIS

- AT 3 x 75 - 3,5 x 100 - 4 x 100 - 5,5 x 100
- ATWH 6,5 x 150 - 8 x 175 (avec écrou)
- ATP 1 x 100 - 2 x 125
- Plateau: PM.MODA1

0,900 kg

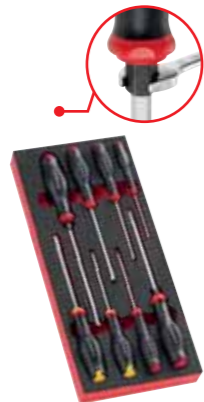

PROTWIST®

MODM.AT1 CHF 85,00

MODULE EN MOUSSE AVEC 8 TOURNEVIS

- AT 2 x 75 - 2,5 x 75
- ATP 0 x 75
- ATD 0 x 75 - 1 x 100 - 2 x 125
- ATWPH 3 x 150
- ATWDH 3 x 150
- Plateau: PM.MODA2

0,750 kg



PROTWIST®

MODM.AT2 CHF 100,00

MODULE EN MOUSSE AVEC 8 TOURNEVIS, DONT 4 BOULES

- AT 4 x 25 - 5,5 x 35
- ATP 0 x 75 - 1 x 25
- ATD 0 x 75 - 1 x 100 - 2 x 35 - 2 x 125
- Plateau: PM.MODA3

0,700 kg



PROTWIST®

MODM.AT3 CHF 85,00

MODULE EN MOUSSE AVEC 9 TOURNEVIS, DONT 2 BOULES

- AT 2,5 x 75 - 3,5 x 75 - 4 x 35 - 4 x 100 - 4 x 300 - 5,5 x 35 - 5,5 x 100
- ATWH 6,5 x 150 - 8 x 175 (avec écrou)
- Plateau: PM.MODA4

0,900 kg



PROTWIST®

MODM.AT4 CHF 85,00

MODULE EN MOUSSE AVEC 10 TOURNEVIS, DONT 3 BOULES

- ATP 0 x 75 - 1 x 25 - 1 x 100 - 2 x 35 - 2 x 125 - 2 x 250 - 3 x 150
- ATD 1 x 100 - 2 x 35 - 2 x 125
- Plateau: PM.MODA5

1,100 kg



PROTWIST®

MODM.AT5 CHF 85,00

MODULE EN MOUSSE AVEC 7 TOURNEVIS ET 3 TOURNEVIS MICRO-TECH®

- AEX 6 x 35 - 7 x 35 - 8 x 75
- ATXR 10 x 75 - 15 x 75 - 20 x 100 - 25 x 100 - 27 x 100 - 30 x 125 - 40 x 150
- Plateau: PM.MODA6

0,900 kg



PROTWIST®

MODM.AT6 CHF 95,00

MODULE EN MOUSSE AVEC TOURNEVIS ET CLÉS MÂLES - 23 PCS.

- AT 4 x 100 - 5,5 x 150
- ATWH 8 x 175 (avec écrou)
- ATP 0 x 75
- ATD 1 x 100 - 2 x 125
- 82H.JP9A Jeux de clés mâles: 1,5 - 2 - 2,5 - 3 - 4 - 5 - 6 - 8 - 10 mm
- 89.JP8A Jeux de clés mâles: Torx® T10 - 15 - 20 - 25 - 27 - 30 - 40 - 45
- Plateau: PM.MODA7

1,230 kg



PROTWIST®

MODM.AT7 CHF 105,00

MODULE EN MOUSSE AVEC 7 TOURNEVIS RESISTORX®

- ATXR 10 x 75 - 15 x 75 - 20 x 100 - 25 x 100 - 27 x 100 - 30 x 125 - 40 x 150
- Plateau: PM.MODANXR

0,900 kg



PROTWIST®

MODM.ATXR CHF 100,00

MODULE EN MOUSSE AVEC 13 DOUILLES LONGUES 3/8" & 1/2" 6 PANS

- J.HLA 7 - 8 - 9 - 10 - 11 mm: 3/8"
- S.HLA 12 - 13 - 14 - 15 - 16 - 17 - 18 - 19 mm: 1/2"
- Plateau: PM.MODHLA

1,580 kg



MODM.HLA CHF 205,00

MODULE EN MOUSSE AVEC 26 TOURNEVIS ET 3 TOURNEVIS MICRO-TECH®

- AT 4 x 35 - 5,5 x 35 - 2,5 x 75 - 3,5 x 75 - 4 x 100 - 5,5 x 100 - 4 x 300
- ATWH 6,5 x 150 - 8 x 175
- ATP 1 x 25 - 2 x 35 - 0 x 75 - 1 x 100 - 2 x 125 - 3 x 150 - 2 x 250
- ATD 2 x 35 - 1 x 100 - 2 x 125
- ATXR 10 x 75 - 15 x 75 - 20 x 100 - 25 x 100 - 27 x 100 - 30 x 125 - 40 x 150 / AEX 6 x 35 - 7 x 35 - 8 x 35
- Plateau: PM.A456

2,800 kg



PROTWIST® LARGUEUR DE 3 MODULES

MODM.A456PB CHF 215,00

MODULE EN MOUSSE AVEC 17 DOUILLES LONGUES 1/2" 6 PANS

- S.HLA 12 - 13 - 14 - 15 - 16 - 17 - 18 - 19 - 21 - 22 - 23 - 24 - 26 - 27 - 29 - 30 - 32 mm
- Plateau: PM.HLA2

1,600 kg



MODM.HLA2PB CHF 355,00

MODULE EN MOUSSE AVEC 1/4" DOUILLES 6 PANS, CLÉS MÂLES ET EMBOUTS - 46 PCS.

- 10 douilles R. 5,5 à 14 mm
- 1 cliquet étanche R.161B
- 2 rallonges 55 et 150 mm
- 1 cardan universel - 1 poignée coulissante
- 1 poignée emmanchée - 1 douille porte embout
- 1 embout porte-douille ECR
- Embouts: 4,5 - 6,5 - 8
- 1 - 2 - 3
- 1 - 2 - 3
- 3 - 4 - 5 - 6 - 7
- T15 - 20 - 25 - 27 - 30 - 40
- 9 clés mâles longues sur étui: 1,5 - 2 - 2,5 - 3 - 4 - 5 - 6 - 8 - 10 mm
- Plateau: PM.MODR1AN

1,230 kg



MODM.R161-36 CHF 250,00

MODULE EN MOUSSE AVEC 1/4" DOUILLES 6 PANS, CLÉS MÂLES ET EMBOUTS - 39 PCS.

- 13 douilles R. 3,2 - 4 - 5 - 5,5 - 6 - 7 - 8 - 9 - 10 - 11 - 12 - 13 - 14 mm
- 11 douilles longues R.LA 5 - 5,5 - 6 - 7 - 8 - 9 - 10 - 11 - 12 - 13 - 14 mm
- 1 cliquet «paume de main» RL.171
- 3 rallonges 100, 150 et 250 mm
- 1 cardan universel
- 1 embout porte-douille ECR
- 9 clés mâles longues sur étui: 1,5 - 2 - 2,5 - 3 - 4 - 5 - 6 - 7 - 8 mm
- Plateau: PM.MODRL2

1,390 kg



MODM.RL2 CHF 390,00

* Fente, Phillips®, Pz, ResistorX®, Torx®, 6 pans

MODULE EN MOUSSE AVEC 1/2" DOUILLES 6 PANS ET ACCESSOIRES – 23 PCS.

- 19 douilles S. 8 à 19 - 21 - 22 - 23 - 24 - 27 - 30 - 32 mm
- 1 cliquet étanche S.161B
- 2 rallonges 130 et 250 mm
- 1 cardan universel
- Plateau: PM.MODS1A

▲ 3,070 kg



MODM.S161-36 CHF 230,00

MODULE EN MOUSSE AVEC 1/2" DOUILLES 6 PANS ET ACCESSOIRES – 25 PCS.

- 19 douilles S.H 8 à 19 - 21 - 22 - 23 - 24 - 27 - 30 - 32 mm
- 1 cliquet «paume de main» SL.171
- 2 rallonges 130 et 250 mm
- 1 cardan universel
- Plateau: PM.MODS161-3

▲ 3,200 kg



MODM.SL171-36 CHF 305,00

MODULE EN MOUSSE AVEC 1/2" DOUILLES 6 PANS ET ACCESSOIRES – 23 PCS.

- 18 douilles S.H 8 - 10 à 19 - 21 - 22 - 23 - 24 - 27 - 30 - 32 mm
- 1 cliquet «paume de main» SL.161
- 2 rallonges 130 et 250 mm
- 1 cardan universel
- 1 poignée coulissante
- Plateau: PM.MODS1A

▲ 3,510 kg



MODM.SL1 CHF 230,00

MODULE EN MOUSSE AVEC 9 CLÉS À FOURCHES

- 44. 6 x 7 - 8 x 9 - 10 x 11 - 12 x 13 - 14 x 15 - 16 x 17 - 18 x 19 - 21 x 23 - 22 x 24 mm
- Plateau: PM.MOD44-1

▲ 1,400 kg



MODM.44-1 CHF 125,00

MODULE EN MOUSSE AVEC 3 CLÉS À FOURCHE GRANDES DIMENSIONS

- 44. 26 x 28 - 27 x 29 - 30 x 32
- Plateau: PM.MOD44-2

▲ 1,620 kg



MODM.44-2 CHF 115,00

MODULE EN MOUSSE AVEC 7 CLÉS POLYGAONALES À CLIQUET OEIL 12 PANS, 6 - 19 mm

- 64. 6 x 7 - 8 x 9 - 10 x 11 - 12 x 13 - 14 x 15 - 16 x 18 - 17 x 19 mm
- Plateau: PM.MOD64J7

▲ 1,000 kg



MODM.64J7 CHF 290,00

MODULE EN MOUSSE AVEC 3/8" DOUILLES 6 PANS ET ACCESSOIRES – 20 PCS.

- 15 douilles J.H 7 bis 19 - 21 - 22 mm
- 1 cliquet étanche J.161B
- 2 rallonges 125 et 250 mm
- 1 cardan universel
- 1 poignée coulissante
- Plateau: PM.MODJL161

▲ 1,690 kg



MODM.J161-36 CHF 210,00

MODULE EN MOUSSE AVEC 12 CLÉS MIXTES ARTICULÉES À CLIQUET MÉTRIQUES

- 467BF. 8 - 9 - 10 - 11 - 12 - 13 - 14 - 15 - 16 - 17 - 18 - 19 mm
- 3 Adaptateurs (467.ADAPT) douilles 1/4" + 1/2"
- Plateau: PM.MOD467FJ12

▲ 1,600 kg



MODM.467BFJ12PB CHF 245,00

MODULE EN MOUSSE AVEC 7 CLÉS MÂLES EN «T»

- 84TSA. 3 - 4 - 5 - 6 - 7 - 8 - 10 mm
- Plateau: PM.MOD84TZS

▲ 0,960 kg



MODM.84TZSA CHF 90,00

MODULE EN MOUSSE AVEC 7 CLÉS MÂLES TORX® EN «T»

- 89TXA. 10 - 15 - 20 - 25 - 27 - 30 - 40
- Plateau: PM.MOD89TX

▲ 0,680 kg

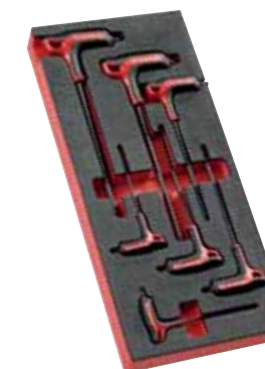

MODM.89TXA CHF 100,00

MODULE EN MOUSSE AVEC 12 CLÉS MIXTES À CLIQUET

- 467B. 8 - 9 - 10 - 11 - 12 - 13 - 14 - 15 - 16 - 17 - 18 - 19 mm
- Plateau: PM.MOD467J12

▲ 1,640 kg



MODM.467BJ12PB CHF 260,00

MODULE EN MOUSSE AVEC 17 CLÉS MIXTES 440

- 440. 6 - 7 - 8 - 9 - 10 - 11 - 12 - 13 - 14 - 15 - 16 - 17 - 18 - 19 - 21 - 22 - 24 mm
- Plateau: PM.MOD440-1

▲ 1,900 kg



MODM.440-1 CHF 235,00

MODULE EN MOUSSE AVEC 5 CLÉS MIXTES 440 GRANDES DIMENSIONS

- 440. 27 - 29 - 30 - 32 - 34 mm
- Plateau: PM.MOD440-2

▲ 2,930 kg



MODM.440-2 CHF 160,00

MODULE EN MOUSSE AVEC CHASSE-GOUPILLES, CHASSE-CLOUS ET POINTEAU

- 6 chasse-goupilles 249.G: 2 - 3 - 4 - 5 - 6 - 8 mm
- 4 chasse-clous 247.G: 4 - 5 - 6 - 8 mm
- 1 pointeau 255.G6: 6 mm
- Plateau: PM.MODCG

▲ 1,500 kg



MODM.CG CHF 145,00

MODULE EN MOUSSE AVEC 7 CLÉS POLYGAONALES, 6 - 19 mm

- 55A. 6 x 7 - 8 x 9 - 10 x 11 - 12 x 13 - 14 x 15 - 16 x 17 - 18 x 19 mm
- Plateau: PM.MOD55-1

▲ 1,230 kg

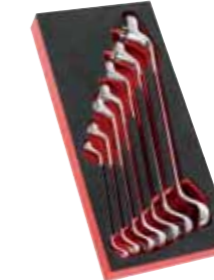

MODM.55A-1 CHF 140,00

MODULE EN MOUSSE AVEC 13 CLÉS À PIPES DÉBOUCHÉES

- 75. 7 - 8 - 9 - 10 - 11 - 12 - 13 - 14 - 15 - 16 - 17 - 18 - 19 mm
- Plateau: PM.MOD75

▲ 2,700 kg



MODM.75PB CHF 205,00

MODULE EN MOUSSE AVEC 7 CLÉS À BÉGUILLE À CARDAN

- 99C. 7 - 8 - 10 - 11 - 13 - 17 - 19 mm
- Plateau: PM.MOD99B

▲ 3,730 kg



LARGEUR DE 3 MODULES

MODM.99B CHF 399,00

MODULE EN MOUSSE AVEC 3 PINCES MÉCANICIEN

- 185A.20CPE: pince becs 1/2 ronds
- 192A.16CPE: pince coupante diagonale
- 187A.18CPE: pince universelle
- Plateau: PM.MODCPE

▲ 0,880 kg



MODM.CPEAO CHF 130,00

MODULE EN MOUSSE AVEC OUTILS DE FRAPPE – 7 PCS.

- 205C.50: Marteau de mécanicien
- 208A.32CBA: Massette à embouts interchangeables
- 256.6: Pointeau de précision, Ø 6 mm
- 249.G: Chasse-goupilles 4 - 5 - 6 mm
- 263.G19: Burin
- Plateau: PM.MODMI5

▲ 1,880 kg



MODM.MI5 CHF 155,00

MODULE EN MOUSSE AVEC OUTILS DE FRAPPE, CLÉS ET PINCES – 38 PCS.

- 200H.40: Marteau de mécanicien
- 208A.32CBA: Massette à embouts interchangeables
- 256.6: Pointeau - 263.20: Burin
- 248: Chasse-goupilles 4 - 5 - 6 mm
- 9 Jeux de clés mâles sur étui: 83SH.1,5 - 2 - 2,5 - 3 à 6 - 8 - 10 mm
- 8 Jeux de clés mâles Torx® sur étui: 89S.10 - 15 - 20 - 25 - 27 - 30 - 40 - 45 mm
- Jeu de Clés mixtes à cliquet sur étui: 467BF.8 - 10 à 14 - 16 à 19 mm
- 181A.25CPE: Pince multiprise à verrouillage
- 192A.16CPE: Pince coupante diagonale
- 195A.20CPE: Pince courbée
- 185A.20CPE: Pince becs 1/2 ronds
- Plateau: PM.SFPA

▲ 6,080 kg



LARGEUR DE 3 MODULES

MODM.SFPPB CHF 540,00

MODULE EN MOUSSE AVEC 4 PINCES

- 192A.16CPE: pince coupante diagonale
- 185A.20CPE: pince becs 1/2 ronds
- 181A.25CPE: multiprise entrepassée à verrouillage
- 501A: pince étau
- Plateau: PM.MODCPE1

▲ 1,780 kg



MODM.CPEA1 CHF 170,00

MODULE EN MOUSSE AVEC 3 PINCES + 1 COUPE TOUT

- 192A.16CPE: Pince coupante diagonale
- 185A.20CPE: Pince becs 1/2 ronds
- 181A.25CPE: Multiprise entrepassée à verrouillage
- 980C: Coupe toute
- Plateau: PM.MODCPE2

▲ 1,170 kg



MODM.CPEA2 CHF 155,00

MODULE EN MOUSSE AVEC 3 PINCES

- 181A.25CPE: Multiprise entrepassée à verrouillage
- 194A.17CPE: Pince coupante diagonale
- 500: Pince étau
- Plateau: PM.MODCPE3

▲ 1,540 kg



MODM.CPEA3 CHF 150,00

MODULE EN MOUSSE AVEC OUTILS DE FRAPPE – 7 PCS.

- 205C.50: Marteau de mécanicien
- 208A.32CBA: Massette à embouts interchangeables
- 256.6: Pointeau de précision, Ø 6 mm
- 248: Chasse-goupilles 4 - 5 - 6 mm
- 263.18: Burin
- Plateau: PM.MODMI7

▲ 1,800 kg



MODM.MI7 CHF 135,00

MODULE EN MOUSSE AVEC SCIE - LIMES - MESURE

- 603F: Monture de scie + 10 lames de scie (668A)
- 234.S: Pointe à tracer
- 803.300M: Réglet
- 5 Limes: PAM.B250EMA, DRD.MD250EMA, CAR.MD200EMA, TRI.MD200EMA, RD.M200EMA
- 893.316: Mètre à ruban 3 m
- Plateau: PM.MOD603F

▲ 2,200 kg



LARGEUR DE 3 MODULES

MODM.603FPB CHF 295,00

MODULE EN MOUSSE AVEC 2 PINCES RÉGLABLES

- 181A.25CPE: Pince multiprise à verrouillage
- 580.10: Pince-étau becs coudés multi-usage
- Plateau: PM.MODPR12

▲ 1,240 kg



MODM.PR12 CHF 125,00

MODULE EN MOUSSE AVEC 4 PINCES POUR CIRCLIPS® BECS DROITS ET EXTÉRIEUR

- 177A.13 - Becs droits et Extérieur 10 - 25 mm
- 177A.18 - Becs droits et Extérieur 19 - 60 mm
- 179A.13 - Becs droits et Intérieur 12 - 25 mm
- 179A.18 - Becs droits et Intérieur 19 - 60 mm
- Plateau: PM.MODPCSN

▲ 1,200 kg



MODM.PCSN CHF 125,00

MODULE EN MOUSSE AVEC OUTILS DE FRAPPE – 7 PCS.

- 205H.100: Marteau de mécanicien
- 208A.32CBA: Massette à embouts interchangeables
- 256.6: Pointeau de précision, Ø 6 mm
- 248: Chasse-goupilles 4 - 5 - 6 mm
- 263.18: Burin
- Plateau: PM.MODMI3

▲ 2,410 kg



MODM.MI3 CHF 135,00

MODULE EN MOUSSE AVEC 1/2" DOUILLES TORX® – 13 PCS.

- 4 douilles 1/2" Torx® longuer: SX.LA 40 - 45 - 55 - 70
- 9 douilles 1/2" Torx®: SXM. 20 - 25 - 27 - 30 - 40 - 45 - 50 - 55 - 60 mm
- Plateau: PM.MODSXM

▲ 1,487 kg



MODM.SXM CHF 230,00

MODULE EN MOUSSE AVEC 14 XZN DOUILLES

- 14 douilles 1/2": M6 - M18, court / longuer: SV. 6 - 8 - 10 - 12 - 14 - 16 - 18 mm
- Plateau: PM.MODSV

▲ 1,629 kg



MODM.SV CHF 205,00

MODULE EN MOUSSE AVEC 1/2" DOUILLES 6 PANS – 14 PCS.

- SHP: 6 - 7 - 8 - 10 - 12
- STM: 5 - 6 - 7 - 8 - 10 - 12 - 14 - 17 - 19
- Plateau: PM.SHP

▲ 1,600 kg



MODM.SHPB CHF 230,00

MODULE EN MOUSSE AVEC 1/2" DOUILLES IMPACT TORX® - 17 PCS.

- NSTX: 10L - 12L - 14 - 16L - 18L - 20L - 22L - 24L
- NSX: 20L - 25L - 30L - 40L - 45L - 50L - 55L - 60L - 70L
- Plateau: PM.NSX

▲ 2,173 kg

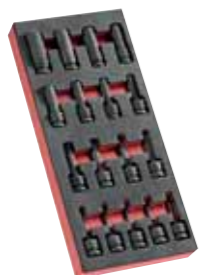

MODM.NSXPB CHF 275,00

MODULE EN PLASTIQUE POUR PAR EXEMPLE VISSERIES ET PETITES PIÈCES

- Plateau mousse (vider)

▲ 0,046 kg



PM.384 CHF 38,00

MODULE EN MOUSSE AVEC 1/2" DOUILLES 12 PANS, EN POUÇES - 25 PCS.

- 15 douilles S. 1/2 - 11/16 - 13/16 - 15/16 - 1P - 1P1/16 - 1P1/4 - 1P1/8 - 1P3/16 - 3/4 - 3/8 - 5/8 - 7/16 - 7/8 - 9/16"
- 7 douilles longues S.LA 1/2 - 11/16 - 13/16 - 3/4 - 5/8 - 7/8 - 9/16"
- 1 cliquet «paume de main» SL.171
- 2 rallonges 130 et 250 mm
- Plateau: PM.MODSL2U

▲ 3,980 kg



MODM.SL2U CHF 365,00

MODULE EN MOUSSE AVEC 12 CLÉS MIXTES ARTICULÉES À CLIQUET EN POUÇES

- 467. 1/4 - 5/16 - 11/32 - 3/8 - 7/16 - 1/2 - 9/16 - 5/8 - 11/16 - 3/4 - 7/8 - 15/16"
- Plateau: PM.MOD467JU12

▲ 2,020 kg



MODM.467JU12 CHF 390,00

MODULE EN MOUSSE AVEC 1/4" DOUILLES 12 PANS, EN POUÇES - 36-PCS.

- 11 douilles R.E 1/2 - 1/4 - 11/32 - 13/32 - 3/16 - 3/8 - 5/16 - 7/16 - 7/32 - 9/16 - 9/32"
- 10 douilles longues R.EL 1/2 - 1/4 - 11/32 - 3/16 - 3/8 - 5/16 - 7/16 - 7/32 - 9/16 - 9/32"
- 1 cliquet étanche RL.171
- 2 rallonges 100 et 250 mm
- Plateau: PM.MODRL1U

▲ 1,180 kg



MODM.RL1U CHF 305,00

MODULE EN MOUSSE AVEC 13 CLÉS MIXTES 440 EN POUÇES

- 440. 1/4 - 5/16 - 11/32 - 3/8 - 7/16 - 1/2 - 9/16 - 5/8 - 11/16 - 3/4 - 13/16 - 7/8 - 15/16"
- Plateau: PM.MOD440-4

▲ 1,690 kg



MODM.440-4 CHF 215,00

MODULE EN MOUSSE AVEC 6 CLÉS POLYGONALES À CLIQUET 6 PANS EN POUÇES

- 64. 1/4 x 5/16 - 3/8 x 7/16 - 1/2 x 9/16 - 5/8 x 11/16 - 3/4 x 13/16 - 7/8 x 15/16"
- Plateau: PM.MOD64JU6

▲ 1,280 kg



MODM.64JU6 CHF 295,00

MODULE EN MOUSSE AVEC 3/8" DOUILLES & CLÉS POLYGONALES À CLIQUET 12 PANS EN POUÇES 35 PCS.

- 13 douilles J. 1/2 à 9/16"
- 13 douilles longues J.LA 1/2 à 7/8"
- 1 cliquet «paume de main» JL.171
- 2 rallonges 125 et 500 mm
- 7 clés polygonales à cliquet 64.: 1/4 x 5/16 - 5/16 x 11/32 - 3/8 x 7/16 - 1/2 x 9/16 - 1/2 x 9/16 - 5/8 x 11/16 - 7/8 x 15/16"
- 1 65.PE clés polygonales à cliquet magnétique pour embouts 1/4" - 5/13"
- Plateau: PM.MODJL2U

▲ 4,080 kg



LARGEUR DE 3 MODULES

MODM.JL2U CHF 830,00

NEW COMPOSITION «L» 4 TIROIRS LARGEUR M3

CLIQUETS-DOUILLES L 1/4" + 3/8" + 1/2"

- 1/4": cliquet, rallonges, cardan, douilles de 5,5 à 14 mm, douilles longues de 6 à 10 mm
- 3/8": cliquet, rallonges, cardan, douilles de 8 à 22 mm, douilles longues de 11 à 15 mm
- 1/2": cliquet, rallonges, cardan, douilles de 10 à 34 mm, douilles longues de 16 à 21 mm, douilles tournevis 6 pans 7 à 34 mm, douilles impact pour jantes 17 - 19 - 21 mm
- Vissage: cliquet porte embout, rallonge / poignée en T et 22 embouts
- Plateau: PM.LPF-1

▲ 0,000 kg



MODM.L1PF CHF 995,00

VISSAGE

- Fente 2,5 x 75 - 3,5 x 75 - 4 x 100 - 4 x 300 - 5,5 x 100 mm - 6,5 x 150 - 8 x 175 mm
- PH 0 x 75 - 1 x 100 - 2 x 125 - 3 x 150 mm
- PZ 1 x 100 - 2 x 125 mm
- Torx® 6 x 35 - 7 x 35 - 8 x 75 mm
- Tampertorx® 10 x 75 - 15 x 75 - 30 x 125 - 40 x 150 - 20 x 100 - 25 x 100 - 27 x 100 mm
- Jeu de 9 clés mâles longues 6 pans à têtes sphériques sur étui de 1,5 à 10 mm
- Jeu de 8 clés mâles Torx® longues têtes sphériques sur étui: 10 - 15 - 20 - 25 - 27 - 30 - 40 - 45
- Plateau: PM.LPF-3

▲ 0,000 kg



MODM.L3PF CHF 255,00

CLÉS

- 17 clés mixtes 440 de 6 à 24 mm
- 12 clés mixtes à cliquet réversible de 8 à 19 mm
- 6 clés mixtes à cliquet courtes réversible en étui de 8 à 14 mm
- 12 clés à pipe 6 x 6 pans 8 à 19 mm
- Plateau: PM.LPF-2

▲ 0,000 kg

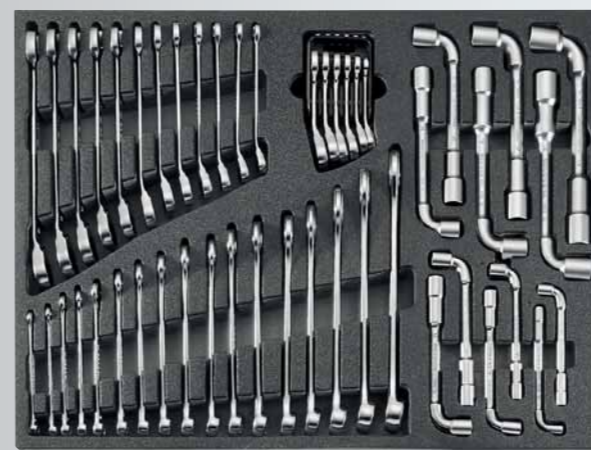

MODM.L2PF CHF 615,00

PINCES, FRAPPE, ÉCLAIRAGE

- Marteau rivoir 40 mm, massette acier 32 mm, pointeau précision diam. 6 mm, burin 190 mm, chasse-goupilles 4-5-6 mm, pince coupante diagonale, 2 pinces demi-rondes becs longs (droit et coudé), 1 pince multiprise 250 mm, 1 pince étou becs longs, 4 pinces pour Circlips® becs droits, mètre à ruban inox 2 m x 16 mm
- Plateau: PM.LPF-4

▲ 0,000 kg



MODM.L4PF CHF 355,00

NEW COMPOSITION «XL» 4 TIROIRS LARGEUR M4

CLIQUETS ET DOUILLES

- 1/4": 5 douilles longues 6 pans 6 à 10 mm; cliquet embouts tête flexible; rallonge 6 pans pour R.180 – 100 mm; poignée emmanchée; coffret NANO 38 outils
- 3/8": 14 douilles courtes 12 pans 8 à 19, 21, 22 mm; 5 longues 6 pans 11 à 15 mm; cliquet étanche compact; rallonges 125 mm et 250 mm; cardan universel
- 1/2": 18 douilles 6 pans 10 à 19, 21 à 24, 27, 30, 32, 34 mm; 5 douilles longues 6 pans 16 à 19, 21 mm; 7 douilles tournevis 6 pans 5 à 8, 10, 12, 17 mm; 3 douilles impact jante alu 17, 19, 21; 8 douilles impact Torx® femelles 10 à 24; 5 douilles longues Impact XZN mâles 10 à 18; 7 douilles impact Torx® mâles 30 à 70; cardan universel; cliquet 1/2" étanche compact; poignée coulissante; rallonges angulaires 130 mm et 250 mm
- Plateau: PM.XL1

0,000 kg



MODM.XL1 CHF 1790,00

CLÉS

- Jeu de 6 clés mixtes en étui
- 12 clés mixtes à cliquet ultra grip 8 à 19 mm
- 22 clés mixtes OGV® 6 à 19, 21, 22, 24, 27, 29, 30, 32, 34 mm
- 12 clés à pipe 6 x 6 pans 8 à 19 mm
- Plateau: PM.XL2

0,000 kg



MODM.XL2 CHF 970,00

VISSAGE

- Jeu de 8 clés mâles Torx® longues têtes sphériques en étui
- Jeu de 9 clés mâles longues 6 pans têtes sphériques en étui
- 8 tournevis Microtech® fente, Ph, Torx®
- 9 tournevis Protwist® fente lames fraisées
- 3 tournevis Protwist® Pz
- 7 tournevis Protwist® Ph
- 7 tournevis Protwist® Torx®
- 1 Cutter 18 mm
- Plateau: PM.XL3

0,000 kg



MODM.XL3 CHF 480,00

PINCES ET FRAPPE

- Massette acier 32 mm
- Marteau rivoir 40 mm
- Pointeau précision diam. 6 mm
- Burin 190 mm
- 3 chasse-goupilles 4-5-6 mm
- Pince coupante diagonale
- 2 pinces demi-rondes becs longs (droit et coudé)
- Plateau: PM.XL4
- Pinces multiprises 250 et 300 mm
- Pince étau becs longs
- 4 pinces pour Circlips® becs droits
- Cisaille coupe-tout
- Nouvelle lampe pocket
- Mètre à ruban inox 2 m x 16 mm

0,000 kg



MODM.XL4 CHF 760,00

PANNEAUX PERFORÉS

GAIN D'ESPACE

Les surfaces murales se transforment en surfaces de rangement.

CONFORT

Accès direct aux outils.

SPÉCIFICATION TECHNIQUE

- Perforation: 6 x 6 mm
- Pas: 12 mm
- Dimensions (L x H x P): 1665 x 444 x 10 mm
- 4,360 kg

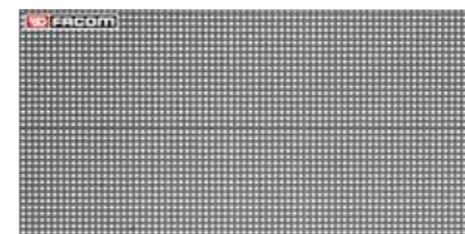
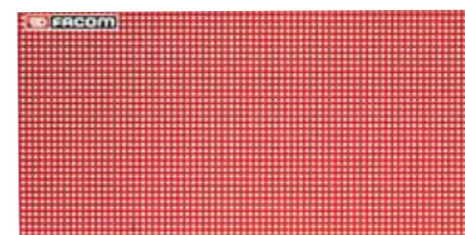

PK.4G
PK.4 CHF 135,00

CONVENABLE ÉTAUX POUR INDUSTRIE ET MAINTENANCE

- Étaux en fonte à graphite sphéroïdal, charge de rupture 700 N/mm²
- L'importante base d'appui du guide prismatique/mors mobile permet une absence de flexion du guide, fonctionnement de l'étau préservé même sous de lourdes charges
- Mors parallèles interchangeables. Grande résistance à l'usure, dureté 48/53 HRC
- Mors en V pour le serrage des tubes, amovibles. Dureté 40/46 HRC
- Système de réglage par 2 vis complexes à rattrapage de jeu
- Présentation: barre de manoeuvre brunie

KIT DE CROCHETS INDIVIDUELS - 65 PCS.

- Crochets pour tournevis: 5x CKS.50A (Ø 7 mm) - 5x CKS.51A (Ø 10 mm) - 5x CKS.52A (Ø 13 mm)
- Crochets pour outils cylindriques: 5x CKS.67A (für PH 3) - 5x CKS.68A (für PZ 0)
- Crochets pour clés mixtes: 20x CKS.61A (Ø 15 mm) - 20x CKS.60A (Ø 30 mm)

0,750 kg



CKS.K3 CHF 258,00



Étaux pivotants à 360°



Étaux fixes

Référence	Portée	Longueur	Largeur	Hauteur	Prix
1224.100 (pivotants à 360°)	100 mm	345 mm	104 mm	164 mm	CHF 346,00
1224.125 (pivotants à 360°)	125 mm	380 mm	127 mm	178 mm	CHF 415,00
1224.150 (pivotants à 360°)	150 mm	460 mm	154 mm	205 mm	CHF 520,00
1224.175 (pivotants à 360°)	175 mm	532 mm	178 mm	241 mm	CHF 730,00
1224.100E (non pivotants)	100 mm	345 mm	104 mm	142 mm	CHF 310,00
1224.125E (non pivotants)	125 mm	380 mm	127 mm	154 mm	CHF 399,00
1224.150E (non pivotants)	150 mm	460 mm	154 mm	183 mm	CHF 499,00
1224.175E (non pivotants)	175 mm	532 mm	178 mm	214 mm	CHF 680,00

JETLINE+ SYSTEM



Vous réalisez la conception ultime du lieu de travail avec le système JETLINE+. Grâce au grand choix de pièces vous créez un lieu de travail entièrement personnalisé. Un lieu de travail qui grandit avec vos besoins. Le système entièrement modulaire est également disponible dans toutes les couleurs RAL pour une touche personnelle. Via le configurateur téléchargeable sur le site WWW.FACOM.COM, vous pouvez composer l'espace de travail Jetline idéal.

- + INSTALLATION GRATUITE SUR PLACE
- + GAMME TRÈS ÉTENDUE AVEC DE NOMBREUSES OPPORTUNITÉS
- + STANDARD DISPONIBLE EN ROUGE ET NOIR, DISPONIBLE DANS TOUTES LES COULEURS RAL SUR DEMANDE
- + 2 HAUTEURS DISPONIBLE 850 mm ou 1025 mm
- + PIEDS RÉGLABLES POUR UN STABILITÉ PARFAIT
- + STRUCTURE AUTOPORTANTE
- + OPTION "1 CLÉ" POUR TOUTES LES ARMOIRES GRÂCE AU CYLINDRE DE VERROU REMPLAÇABLE
- + CONÇU ET PRODUIT EN FRANCE
- + CONFIGURATEUR EN LIGNE (3D)



NEW Roll Workshop System



Grâce à ses années d'expérience dans la conception de postes de travail, FACOM propose désormais une solution totalement nouvelle en rangement. Le système d'atelier ROLL est un système rapide et facile à installer avec un excellent rapport qualité/prix. Conçu et fabriqué en France. Les 10 modules de base permettent au nouveau système d'atelier ROLL de répondre aux besoins des utilisateurs. Une structure 100% autoportante, une grande surface de travail, des glissières solides soulignent la qualité professionnelle de ce produit. Deux hauteurs sont disponibles, 842 mm ou 1006 mm. Un éclairage est possible et une servante peut être rangée sous l'établi. (Hauteur 1006 mm).

- ✓ FACILE À INSTALLER VOUS-MÊME
- ✓ LES MODULES SONT FOURNIS MONTÉS
- ✓ 10 MODULES DE BASE
- ✓ COULEUR NOIR
- ✓ 2 HAUTEURS DISPONIBLE 842 mm ou 1006 mm
- ✓ STRUCTURE AUTOPORTANTE
- ✓ GARANTIE DE 5 ANS
- ✓ EXCELLENT RAPPORT QUALITÉ-PRIX
- ✓ CONÇU ET PRODUIT EN FRANCE



RWS COMPOSITIONS



	RWS-1BS 1	RWS-2BS 2	RWS-3BS 3	RWS-4BS 4	RWS-5BS 5	RWS-6BS 6	RWS-7BS 7
RWS-MBSPPBS	Élément bas 2 portes	1	-	1	1	1	2
RWS-MBS6TBS	Élément bas 6 tiroirs	1	2	1	1	2	2
RWS-FEETBS	Jeu de 2 réhausse	2	2	3	2	4	6
RWS-TUBESBS	Kit de montage	2	2	2	3	3	4
RWS-CHSPPBS	Coffre haut 1 porte	-	1	2	2	2	4
RWS-A500PPBS	Armoire porte pleine 500 mm	-	-	1	-	1	2
RWS-PPAV1BS	Panneau perforé	6	5	4	7	7	8
RWS-PB2	Plateau bois 1450 mm	1	1	1	-	-	2
RWS-PB3	Plateau bois 2175 mm	-	-	-	1	1	-
RWS-SHELFBS	Etagère métal	-	-	-	1	1	-
PRIX	CHF 1730,00	CHF 1940,00	CHF 2050,00	CHF 2730,00	CHF 2260,00	CHF 3560,00	CHF 5410,00

*Les systèmes Jetline+ et le système RWS ne sont pas compatibles

ÉTABLIS D'ATELIER

ÉTABLIS AVEC PLATEAUX INOX OU BOIS

- Nouvelle gamme d'établissements en noir/rouge avec 7 ou 13 tiroirs avec temporisation d'arrêt
- Surfaces en hêtre ou inox brossé
- Deux hauteurs: 850 et 1050 mm
- Panneau arrière en option



Livré sans outils et accessoires

Réf.	Descriptions	Tiroirs	Panneau Arrière	Hauteur	Largeur	Profondeur	Prix
PLATEAU BOIS							
JLS2-2MW7DL	Établi plateau bois H. 850 - 7 Tiroirs	7		850 mm	2182 mm	750 mm	CHF 2090,00
JLS2-2MW7DH	Établi plateau bois H. 1050 - 7 Tiroirs	7		1050 mm	2182 mm	750 mm	CHF 2260,00
JLS2-2MW7DSCL	Établi plateau bois H. 850 - 7 Tiroirs - panneau arrière	7	x	850 mm	2182 mm	750 mm	CHF 3420,00
JLS2-2MW7DSCH	Établi plateau bois H. 1050 - 7 Tiroirs - panneau arrière	7	x	1050 mm	2182 mm	750 mm	CHF 3600,00
JLS2-2MW13DL	Établi plateau bois H. 850 - 13 Tiroirs	13		850 mm	2182 mm	750 mm	CHF 2940,00
JLS2-2MW13DH	Établi plateau bois H. 1050 - 13 Tiroirs	13		1050 mm	2182 mm	750 mm	CHF 3120,00
PLATEAU INOX							
JLS2-2MS7DL	Établi plateau inox H. 850 - 7 Tiroirs	7		850 mm	2182 mm	750 mm	CHF 2290,00
JLS2-2MS7DH	Établi plateau inox H. 1050 - 7 Tiroirs	7		1050 mm	2182 mm	750 mm	CHF 2460,00
JLS2-2MS7DSCL	Établi plateau inox H. 850 - 7 Tiroirs - panneau arrière	7	x	850 mm	2182 mm	750 mm	CHF 3600,00
JLS2-2MS7DSCH	Établi plateau inox H. 1050 - 7 Tiroirs - panneau arrière	7	x	1050 mm	2182 mm	750 mm	CHF 3800,00
JLS2-2MS13DL	Établi plateau inox H. 850 - 13 Tiroirs	13		850 mm	2182 mm	750 mm	CHF 3140,00
JLS2-2MS13DH	Établi plateau inox H. 1050 - 13 Tiroirs	13		1050 mm	2182 mm	750 mm	CHF 3318,00

ÉTABLIS ROLL AVEC ARMOIRE À 6 TIROIRS

- Tiroirs extensibles à 100 %:
- 3 tiroirs hauteur 60 mm, charge maxi 20 kg
 - 2 tiroirs hauteur 130 mm, charge maxi 25 kg
 - 1 tiroir hauteur 200 mm, charge maxi 30 kg
 - Possibilité de fixation de l'établi au sol
 - Nouvelle serrure latérale pour éviter les risques de casse (livré avec 2 clés dont 1 articulée)
 - Côtés des coffres perforés pour recevoir les accessoires de la gamme JETXL

VERSION PLATEAU GALVANISÉ

- Résistance charge statique: 800 kg
- Dim. hors tout (L x P x H): 2000 x 700 x 852 mm

87,00 kg



2000.ROLL6M3G CHF 1045,00

VERSION PLATEAU BOIS

- Résistance charge statique: 1000 kg
- Dim. hors tout (L x P x H): 2000 x 700 x 816 mm

89,00 kg



2000.ROLL6M3W CHF 1180,00

BLOC TIROIR POUR ÉTABLI WB.2000

- Dimensions XL - compatible 3 modules
- Fermeture par serrure à clé
- Livré avec 2 équerres
- Fixation simple et rapide

7,90 kg



WB.DRAWER CHF 160,00

ÉTABLIS AVEC PLATEAU

ROBUSTESSE

- Plan de travail en tôle galvanisée épaisseur 2.5 mm résistant aux chocs et à la chaleur
- Construction métallique soudée et boulonnée très robuste
- Résistance statique 700 kg (établi de 2 m), 500 kg (établi de 1,5 m)

SÉCURITÉ

- Rebords anti-chute sur 3 côtés
- Possibilité de fixation au sol

SERVICES

- Peut recevoir 1 ou 2 tiroirs additionnels WB.DRAWERP/B
- Large traverse faisant office d'étagère ou de repose-pieds
- Montage facile et rapide



ÉTABLI AVEC PLATEAU EN GALVA

Dimensions (L x P x H): 1,5 x 0,75 x 0,85 m 59,00 kg

WB.1500GSA CHF 415,00

Dimensions (L x P x H): 2 x 0,75 x 0,85 m 81,50 kg

WB.2000GSA CHF 545,00

ROBUSTESSE

- Plan de travail en hêtre multi-plis épaisseur 30 mm traité huile de lin pour une résistance accrue aux liquides et un entretien facile
- Construction métallique soudée et boulonnée très robuste
- Résistance statique 1 tonne (établi de 2 m), 800 kg (établi de 1,5 m)

SÉCURITÉ

- Possibilité de fixation au sol

SERVICES

- Possibilité de fixation d'un étau
- Large traverse faisant office d'étagère ou de repose-pieds
- Peut recevoir 1 ou 2 tiroirs additionnels WB.DRAWERP/B
- Montage facile et rapide



ÉTABLI AVEC PLATEAU EN BOIS

Dimensions (L x P x H): 1,5 x 0,75 x 0,85 m 54,00 kg

WB.1500WA CHF 540,00

Dimensions (L x P x H): 2 x 0,75 x 0,85 m 70,00 kg

WB.2000WA CHF 650,00



MATRIX

SOLUTION D'AMÉNAGEMENT DE VÉHICULES

FACOM lance MATRIX, la solution d'aménagement de véhicules utilitaires ingénieuse, modulaire et facile à installer. Quelle que soit la taille de votre véhicule, vous pourrez l'équiper pour en faire un atelier mobile où tout sera à portée de main et avoir vos outils et votre matériel rangés de manière sécurisée.

MATRIX est une véritable solution modulaire qui peut être adaptée et assemblée

- Le véhicule équipé devient un grand atelier où tout est à portée de main
- Vous n'avez qu'à ouvrir les caissons et prendre ce dont vous avez besoin
- Une poignée pratique et ergonomique vous permet d'ouvrir les tiroirs d'une seule main
- Le travail devient plus simple et moins contraignant



Remarque: Il est recommandé de choisir avec soin les composants qui seront installés dans la camionnette. Pour pouvoir les monter et voyager en toute sécurité, il faut toujours garder à l'esprit le poids autorisé dans le compartiment de chargement. Tous les composants sont disponibles en différentes tailles, ce qui permet de les adapter individuellement à chaque van.

SIMPLE À COMPOSER

Principe modulaire



La modularité de MATRIX permet de combiner des bases passages de roues, des caissons à tiroirs et des étagères en respectant quelques règles simples:

- 1 Bases passages de roues: 8 modules
- 2 Modules: 29 variantes - 3 longueurs différentes, 2 hauteurs différentes > les modules sont disponibles avec des tiroirs et ont des boîtes amovibles
- 3 Les Étagères: sont placées sur les bases ou meubles à tiroirs et sont disponibles en 3 profondeurs différentes pour s'adapter au mieux à la forme du véhicule
- 4 Une large gamme d'ACCESSOIRES permet de compléter l'aménagement



Facile à installer grâce au nouveau système de montage

- Système de fixation complet avec une forte barre en acier 32 x 32 x 2300 mm plus support et matériel
- Plus de sécurité grâce à une robustesse accrue de la camionnette

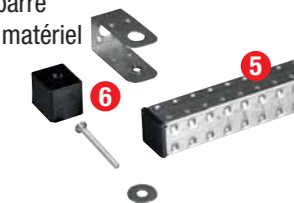

- 5 Barre de fixation en acier
- 6 Étrier en U et matériel de fixation inclus

SIMPLE À CONCEVOIR

Grâce au configurateur, vous pouvez équiper votre véhicule utilitaire comme bon vous semble!



CONCEVEZ VOTRE AMÉNAGEMENT
Grâce à l'outil en ligne, vous pouvez concevoir l'aménagement qui correspond le mieux à vos besoins.



EXPORTEZ VOTRE PROJET
Sauvegardez le projet au format Excel, PDF ou mtx.



CONSULTEZ LA NOTICE D'ASSEMBLAGE
Pour obtenir un devis et passer commande, contactez votre distributeur FACOM.



Visitez la chaîne YouTube de FACOM pour en savoir plus et contactez votre revendeur pour obtenir une offre sans engagement.



NEW

MALLETE À OUTILS AVEC ROULETTES

CORPS ET COUVERCLE EN POLYPROPYLÈNE RENFORCÉS EN FIBRE DE VERRE

pour une plus grande résistance

STRUCTURE EN ACCORDÉON

pour une visibilité totale et un accès facile à vos outils

CLOISONS AMOVIBLES

Offrent des possibilités d'adaptation et d'organisation flexibles

CAOUTCHOUC ÉPAIS RECOUVRANT LA POIGNÉE

pour un plus grand confort

LARGES ATTACHES MÉTALLIQUES ANTICORROSION**LONGUE POIGNÉE TÉLESCOPIQUE 3 POSITIONS, ERGONOMIQUE,****EN ALUMINIUM ET ROUES**

pour une maniabilité maximale

JUSQU'À 30 KG DE CHARGE UTILEDimensions (L x P x H): 552 x 410 x 250 mm
▲ 7,600 kg

BV.R30PB CHF 225,00

MALLETE À OUTILS «SÉLECTION ÉLECTRICITÉ», 14 PCS

- Comprendant:

Mallette à outils BV.R30PB (Caractéristiques voir ci-dessus)

Tournevis

- Tournevis PROTWIST® isolées 1000 V:

AT2X75VE - AT3.5X75VE - AT4X100VE - AT5.5X125VE -
ATD1X100VE - ATD2X125VE

- Testeur de tension: AV.HT2CPB

Pincès

- Pince à bec rond isolées 1000 V: 183AE.20VE

- Pince coupante diagonales isolées 1000 V: 391A.16VE

Pince à sertir

- 449BPB

Pincès à dénuder

- 793936PB

- 985956PB

Lampe LED Stylo

- 779.PBTPB

Mètre à ruban 3 m

- 893B.319PB

Dimensions (L x P x H): 552 x 410 x 250 mm
▲ 9,410 kg

BV.R30CM2PB CHF 599,00

MALLETE À OUTILS «MAINTENANCE GÉNÉRALE», 39 PCS

- Comprendant:

Mallette à outils BV.R30PB (Caractéristiques voir p. 46)

Tournevis

- Tournevis PROTWIST®:

Fente: AT2.5X75 - AT4X100 - AT5.5X125 - AT6.5X125

PZ: ATD1X100 - ATD2X125; PH: ATP1X100 - ATP2X125

- Testeur de tension: AV.HT1C

- Jeu de clé mâles: 83SH.JP9APB

Pincès

- Pince multiprise: 181A.25CPE

- Pince coupante diagonales: 192A.16CPE

- Pince demi-rondes bec: 195A.16CPE

Outils de frappe

- Marteau de mécanicien: 205C.30

- Chasse-goupilles: 249.4 - 249.6

- Pointeaux de précision: 256.4

Séparer

- Monture de scie à métaux compact: 601PB

- Cutter 9 mm: 844.S9

Mètre à ruban 3 m

- 893B.319PB

Dimensions (L x P x H): 552 x 410 x 250 mm
▲ 10,920 kg

BV.R30CM1PB CHF 599,00

MALLETE À OUTILS FACOM / DEWALT, 68 PCS

- Comprendant:

Mallette à outils BV.R30PB (Caractéristiques voir p. 46)

(sans cloisons de séparation en raison des inserts en mousse)

Clés

- Clés mixtes: 440.8 jusqu'à 19 mm

- Clé à molette: 101.10

Tournevis

- Tournevis PROTWIST®:

Fente: AT2.5X75 - AT4X100 - AT5.5X125 - AT6.5X125

PZ: ATD1X100 - ATD2X125; PH: ATP1X100 - ATP2X125

- Testeur de tension: AV.HT1C

- Jeu de clé mâles: 83SH.JP9APB

Pincès

- Pince multiprise: 181A.25CPE

- Pince coupante diagonales: 192A.16CPE

- Pince demi-rondes bec: 195A.16CPE

Outils de frappe

- Marteau de mécanicien: 205C.30

Séparer

- Monture de scie à métaux compact: 601PB

- Cutter 9 mm: 844.S9

- Ciseaux d'électriciens gainés: 841A.4

Mètre à ruban 3 m

- 893B.319PB

Dimensions (L x P x H): 552 x 410 x 250 mm
▲ 15,180 kg

BV.R30CMD1PB CHF 899,00

DEWALT Outils électriques

- Chargeur rapide de système 10,8 - 18 V: DCB115-QW

- 2x Accu 2 Ah: DCB127-XJ

- Perceuse visseuse XR 12 V: DCD701N-XJ

- Jeu de perceuse 25 pcs: DT70708-QZ



BOÎTE À OUTILS TEXTILE PROBAG

RANGEMENT PRATIQUE

- Sangle élastique de maintien des outils
- Cloison spéciale tournevis
- Accès aisé à la soute - nombreuses poches latérales

CONCEPTION HAUTE RÉSISTANCE

- Tissu très résistant 1200 x 1200 Deniers
- Poignée aluminium
- Poches kangourou pour rangement de la capote
- Capacité: 34 L et 47 L
- Livraison sans contenu



	Dimensions L x P x H (mm)	📊
BS.T14	420 x 240 x 340	2,200 kg
BS.T20	520 x 250 x 360	2,800 kg

BS.T14PB CHF 75,50

BS.T20PB CHF 90,00

PROBAG TROLLEY

STOCKAGE EFFICACE DES OUTILS

- 6 poches à l'extérieur
- Compartiment de scie 603F
- Poches kangourou pour rangement des documents A4 ou de la capote

PRATIQUE ET CONFORTABLE

- Accès aisé à la soute
- 3 façons à porter:
 - avec la poignée alu
 - roues + poignée télescopique
 - par le sangle

HAUTE RÉSISTANCE

- Tissu 1200 x 1200 deniers
- Capacité: 33 L
- Poids max.: 20 kg
- Dim. intérieur (L x P x H): 470 x 240 x 300 mm
- Dim. extérieur (L x P x H): 550 x 360 x 440 mm

📊 5,740 kg



BS.R20PB CHF 147,00

SAC À DOS À OUTILS

ORGANISATION ET ACCÈS FACILE ET RAPIDE AU CONTENU DU SAC

- Avec un organisateur d'outils amovible
- Un compartiment pour ordinateur portable 15"
- Une poche de téléphone portable et un espace dédié aux documents
- Poignée de transport avec revêtement soft
- Dos avec mousse haute densité
- Bretelles et ceinture moussées et ajustables
- Sécurité bandes réfléchissantes, cadennassable
- Soute rigide haute résistance, étanchéité assurée
- Tissu nylon résistant de 1200 x 1200 deniers
- Capacité: 30 L
- Résistance à la charge: 12 kg
- Dimensions (L x P x H): 355 x 225 x 460 mm
- Livraison sans contenu

📊 3,150 kg



BS.L30PB CHF 104,00

VALISE CONTAINER «ÉLECTRO-MÉCANIQUE» À ROULETTES

- Polyéthylène haute densité (HDPE)
- Système trolley intégré verrouillage et repliable
- 2 pages intercalaires amovibles pour un rangement optimisé
- 1 soute de grande capacité pour outils volumineux
- 2 poignées offrant 2 solutions de portage
- Plots de stabilité
- 3 boîtes de rangement pour petits pièces
- Renforts de protection
- Roues de grandes dimensions
- Serrures de sûreté par clés
- Charge maxi: 30 kg
- Longueur dépliée: 850 mm
- Dimensions intérieures (L x P x H): 470 x 390 x 347 mm
- Dimensions hors tout (L x P x H): 550 x 440 x 365 mm

📊 8,500 kg



BV.61A CHF 714,00

BOÎTE À OUTILS «TOOL BOX»

- 2 compartiments de rangement sur le couvercle
- Fermetures métalliques résistantes
- Possibilité de verrouillage par cadenas (non fournis)
- Possibilité d'empiler les boîtes à outils
- Poignée rétractable
- Plateau amovible



	Dimensions L x P x H (mm)	📊	📊
B.P.C16NPB	411 x 199 x 185	1,100 kg	5,500 kg
B.P.C19NPB	493 x 256 x 248	1,950 kg	12,000 kg
B.P.C24NPB	610 x 270 x 284	2,740 kg	15,000 kg

B.P.C16NPB CHF 24,00

B.P.C19NPB CHF 32,00

B.P.C24NPB CHF 46,00

UNE FOURCHE UNIQUE POUR TOUT LE MONDE

JEU DE 10 CLÉS MIXTES À CLIQUET SUR ÉTUI

UNE FOURCHE UNIQUE
- Nouvelle fourche double fonction

FONCTION N°1: UNE FOURCHE RAPIDE À "EFFET CLIQUET"
- Lorsque la clé est totalement engagée sur l'écrou, le serrage ou desserrage peuvent être effectués avec un effet "cliquet"

FONCTION N°2: UNE FOURCHE QUI RESTE CLASSIQUE
- Utilisation standard en bout de becs pour les phases d'approche



- 467BR. 8 - 10 - 11 - 12 - 13 - 14 - 16 - 17 - 18 - 19 mm
- Réf. support: CK.467BJP10

▲ 1,210 kg

467BR.JP10PB CHF 265,00

JEU DE 10 CLÉS MIXTES À CLIQUET SUR ÉTUI

- 467B. 8 - 10 - 11 - 12 - 13 - 14 - 16 - 17 - 18 - 19 mm
- Réf. support: CK.467BJP10

▲ 0,930 kg



467B.JP10PB CHF 215,00

JEU DE 10 CLÉS MIXTES ARTICULEES À CLIQUET SUR ÉTUI

- 467BF. 8 - 10 - 11 - 12 - 13 - 14 - 16 - 17 - 18 - 19 mm
- Réf. support: CK.467FJ1

▲ 1,450 kg



467BF.JP10PB CHF 220,00

JEU DE 8 CLÉS MIXTES 440XL, LONGUES SUR ÉTUI

- 440XL. 8 - 10 - 13 - 14 - 15 - 16 - 17 - 19 mm
- 30 % plus long que les clés polygonales standard

FOURCHE ANTIRIPAGE
- Plus de productivité / sécurité
- Design unique = moins de contrainte sur l'écrou



OEIL ANTIRIPAGE
- Plus de productivité / sécurité
- Oeil avec jonc = maintien sur l'écrou, serrage plus rapide

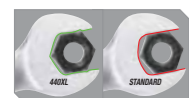

440.XLJP8PB CHF 99,50

JEU DE 7 CLÉS MIXTES À CLIQUET ANTI SLIP SUR ÉTUI

- 467B. 8 - 10 - 12 - 13 - 14 - 17 - 19 mm
- Mécanisme cliquet hautes performances garanties: ISO 1711-1
- Inverseur intégré: évite tout risque d'inversion accidentelle
- Oeil antiripage: mécanisme cliquet avec angle de reprise de 5°, coudée à 15°
- Fourche antiripage: orientée à 15° pour les accès de côté



FOURCHE ANTIRIPAGE
- Plus de productivité / sécurité
- Design unique = moins de contrainte sur l'écrou

OEIL ANTIRIPAGE
- Plus de productivité / sécurité
- Oeil avec jonc = maintien sur l'écrou, serrage plus rapide

▲ 0,710 kg

467B.J7PB CHF 157,00

JEU DE 6 CLÉS MIXTES À CLIQUET COURTES SUR ÉTUI

- 467BS. 8 - 10 - 11 - 12 - 13 - 14 mm
- Réf. support: CK.67SJ1

▲ 0,420 kg



467BS.JP6PB CHF 103,00

JEU DE 14 CLÉS MIXTES SUR ÉTUI

- 440.7. 8 - 10 - 11 - 12 - 13 - 14 - 15 - 16 - 17 - 18 - 19 - 22 - 24 mm
- Réf. support: CK.440J3

▲ 1,680 kg



440.JP14PB CHF 147,00

JEU DE 9 CLÉS MÂLES EXTRA LONGUES TÊTE SPHÉRIQUE

- Version longue
- 83S.1,5 - 2 - 2,5 - 3 - 4 - 5 - 6 - 8 - 10 mm

▲ 0,350 kg



83S.JP9AL CHF 36,50

EASY LOCK SYSTEM

PAS DE RISQUE DE PERTE DES CLÉS



RÉSISTANCE ET LONGÉVITÉ

Élastomère choisi pour sa résistance à l'usure, sa bonne tenue dans le temps et sa résistance aux agents chimiques

ACCÈS TOTAL À CHAQUE CLÉ

- Accès à chaque clé complètement indépendant de la position des autres clés
- Repérage instantané de toutes les dimensions



ACCROCHAGE FACILE DE L'ÉTUI

Grâce à la position excentrée du trou de fixation

JEU DE 8 CLÉS MÂLES LONGUES 6 PANS TÊTE SPHÉRIQUE EN POUÇES

- 83SH. 3/32 - 1/8 - 5/32 - 3/16 - 7/32 - 1/4 - 5/16 - 3/8"

▲ 0,365 kg



83SH.JP8AU CHF 30,50

JEU DE 9 CLÉS MÂLES LONGUES TÊTE SPHÉRIQUE

- 83SH. 1,5 - 2 - 2,5 - 3 - 4 - 5 - 6 - 8 - 10 mm

▲ 0,350 kg



83SH.JP9A CHF 35,70

JEU DE 9 CLÉS MÂLES LONGUES TÊTE SPHÉRIQUE INOX HAUTES PERFORMANCES

- 83SH.1,5ST - 2ST - 2,5ST - 3ST - 4ST - 5ST - 6ST - 8ST - 10ST
- Résistance mécanique
- Résistance à la corrosion

▲ 0,365 kg



83SHST.JP9A CHF 41,00

JEU DE 6 CLÉS 6 PANS À TÊTE SPHÉRIQUE

- 84TZSA. 3 - 4 - 5 - 6 - 7 - 8 mm

▲ 0,480 kg



84TZSA.PB CHF 54,50

JEU DE 8 CLÉS MÂLES LONGUES TORX® À TÊTE SPHÉRIQUE

- 89S.10 - 15 - 20 - 25 - 27 - 30 - 40 - 45

▲ 0,400 kg



89S.JP8A CHF 78,00

JEU DE 5 CLÉS TORX® À TÊTE SPHÉRIQUE

- 89TXA.10 - 20 - 25 - 27 - 30

▲ 0,400 kg



89TXA.PB CHF 56,70

12 TOURNEVIS PROTWIST® + 2 RACKS

- 2,5 x 75 - 4 x 100 - 5,5 x 150 - 6,5 x 150
- 1 x 100 - 2 x 125
- 1 x 100 - 2 x 125
- 15 x 75 - 20 x 100 - 25 x 100 - 30 x 125



▲ 1,386 kg

PROTWIST®

AT.J12R2PB CHF 93,00

6 TOURNEVIS PROTWIST®

- 4 x 100 - 5,5 x 125 - 6,5 x 150 - 8 x 150
- 1 x 100 - 2 x 125



▲ 0,590 kg

PROTWIST®

ATP.J6PB CHF 46,00

8 TOURNEVIS PROTWIST®

- 4 x 100 - 5,5 x 125 - 6,5 x 150 - 8 x 150
- 1 x 100 - 2 x 125
- 1 x 100 - 2 x 125



▲ 0,900 kg

PROTWIST®

AT.J8PB CHF 73,00

6 CLÉS MÂLES AVEC MANCHE FLEXIBLE EN «T»

- Appropriées pour les principales applications telles que la réparation de motos, l'assemblage automobile et la maintenance industrielle
- Barre transversale coulissante avec poignée en «T» pour une meilleure accessibilité
- Extrémités en phosphate parfaitement adaptées aux vis pour une meilleure précision
- Acier au chrome vanadium pour la durabilité
- Finition chromée avec extrémités polies sur la tige

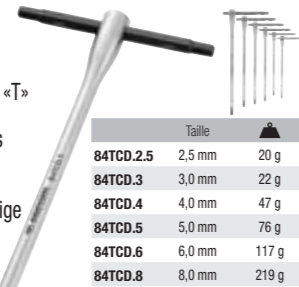

▲ 0,501 kg

84TCD.J6 CHF 131,00

* • Fente, • Phillips®, • Pz, • Resistor®, • Torx®, • 6 pans

12 TOURNEVIS PROTWIST® + 2 RACKS

- 2,5 x 75 - 4 x 100 - 5,5 x 125 - 6,5 x 150
- 1 x 100 - 2 x 125
- 0 x 75 - 1 x 100 - 2 x 125
- Tournevis isolés 1000 V:
- 3,5 x 100 - 5,5 x 125 mm
- 1 x 100



▲ 1,262 kg

PROTWIST®

AT.J12R1PB CHF 93,00

10 TOURNEVIS PROTWIST®

- 2,5 x 75 - 4 x 100 - 5,5 x 125 - 6,5 x 150 - 8 x 175
- 1 x 100 - 2 x 125
- 0 x 75 - 1 x 100 - 2 x 125

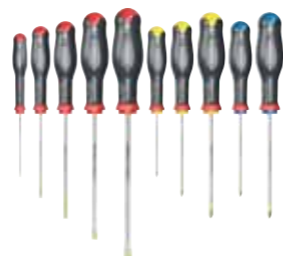

▲ 1,120 kg

PROTWIST®

ATW.J10PB CHF 83,00

7 TOURNEVIS PROTWIST®

- 8 x 50
- 10 x 75 - 15 x 75 - 20 x 100 - 25 x 100 - 27 x 100 - 30 x 125



▲ 0,785 kg

PROTWIST®

ATXR.J7PB CHF 59,00

COFFRET MICRO-TECH® DE 5 TOURNEVIS

- 1,5 x 35 - 1,8 x 35 - 2 x 35 - 2,5 x 35
- 00 x 35



▲ 1,075 kg

AEF.J1PB CHF 39,90

NEW TOURNEVIS 4 V POWER ASSIST

4x PLUS RAPIDE QU'UN TOURNEVIS À COMMANDE MANUELLE
ROTATION ÉLECTRIQUE (RESSERRAGE MANUEL POSSIBLE JUSQU'À >10 NM)

70 MINUTES DE CHARGE RAPIDE
- Longue durée de vie de la accu (+1200 cycles)
- Indicateur de charge de la accu inclus (rouge / jaune / vert)
- Longue durée de vie de la accu: 10+ jours d'utilisation possible / jusqu'à 1000 vissages

POIGNÉE BI-MATIÈRE PROTWIST®
Résistant aux produits chimiques, particulièrement confortable

DESIGN COMPACT (TAILLE D'UNE POCHE)
Facile à utiliser, tient bien en main

SOFT START
Pour un contrôle maximal du processus de vissage

LED INTÉGRÉE
Pour une meilleure visibilité sur la zone de travail

PORTE-EMBOUT MAGNÉTIQUE ÉTENDU 1/4"
Assure que tous les éléments de fixation restent bien en place

300 TR/MIN. SPEED / 0,9 NM DE COUPLE POTENTIEL
Offre des vitesses élevées et réduit la fatigue lors d'applications répétitives

HYDROFUGE & RÉSISTANT AUX PRODUITS CHIMIQUES D'ATELIER LES PLUS COURANTS - IP54
CÂBLE USB-C INCLUS



AT.PA4VJ23PB - 23 pcs

Jeu de tournevis 4 V
Embouts 25 mm:
6 pans: 3, 4, 5, 6, 7 mm
PH: 1, 2, 3
PZ: 1, 2, 3
Embouts 75 mm:
Torx®: T10, T15, T20, T25, T27, T30
Clé à douille pour vis 6 pans 70 mm:
7, 8, 10, 13 mm
Porte-embout court avec rondelle-ressort
Boîte en plastique MBox avec plateau mousse

AT.PA4VJ11PB (sans ill.) - 11 pcs

Jeu de tournevis 4 V
Embouts 50 mm:
6 pans: 3, 4, 5, 6 mm
PH: 1, 2 (x2)
PZ: 1, 2 (x2)



AT.PA4V
Tournevis 4 V

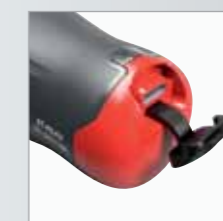

Charge rapide USB



Indicateur de charge



Porte-embouts magnétique



Soft Start



LED intégrée



Dim. (LxPxH): 140 x 100 x 50 mm ▲ 1,000 kg

AT.PA4V CHF 105,00

Dim. (LxPxH): 300 x 180 x 50 mm ▲ 1,320 kg

ATPA4V.J12APB CHF 115,00

Dim. (LxPxH): 300 x 180 x 50 mm ▲ 1,620 kg

ATPA4V.J23PB CHF 174,00

RALLONGES POUR CLIQUETS 1/4" - 3/8" - 1/2"

ACCESSIBILITÉ ET RAPIDITÉ À PORTÉE DE MAIN

ACCESSIBILITÉ DANS LES ESPACES ÉTROITS

Ce nouvel accessoire est conçu pour se déporter des espaces étroits où auraient été réalisés les mouvements de va-et-vient du manche du cliquet et ainsi faciliter l'action de serrage ou de desserrage.

RAPIDITÉ

Source d'économie de temps: aucun besoin de libérer des espaces pour accéder aux vis ou écrous. Premier avantage de s'être déporté des endroits étroits: la possibilité de réaliser les mouvements de va-et-vient du manche de cliquet de façon plus rapide. La conception asymétrique du produit permet également, pour seulement 1 tour du cliquet, d'effectuer 1,6 tours du carré (1/2"). Utilisable avec cliquet manuel ou énergisé (pneumatique ou électrique).

PUISSANCE

Deuxième avantage de s'être déporté des endroits étroits: possibilité de passer plus de puissance sur le manche du cliquet, que si celui-ci se trouvait dans les espaces étroits.



AXS.SPB 1/4"	0,600 kg	CHF 83,00
AXS.MPB 3/8"	0,990 kg	CHF 104,00
AXS.LPB 1/2"	1,190 kg	CHF 114,00



JEU DE 2 AXS (1/4" - 3/8") - 3 PCS.

- 1 rallonge pour cliquets 1/4"
- 1 rallonge pour cliquets 3/8"
- 1 Adaptateur de 3/8" à 1/2"



AXS.J2	2,460 kg	CHF 219,00
--------	----------	------------

JEU DE RALLONGES POUR CLIQUETS 1/4", DOUILLES 6 PANS ET R.161B - 27 PCS.

- 1 rallonge pour cliquets 1/4"
- 1 cliquet R.161B
- 10 douilles: 5,5 - 6 - 7 - 8 - 9 - 10 - 11 - 12 - 13 - 14 mm
- 2 rallonges 55 und 100 mm
- 12 embouts 25 mm:
 - 3 - 4 - 5 - 6 - 7 mm
 - 15 - 20 - 25 - 30
 - 1 - 2 - 3
- 1 embout porte-douille



AXS.SJ1	2,460 kg	CHF 270,00
---------	----------	------------

JEU DE RALLONGES POUR CLIQUETS 1/2", DOUILLES 6 PANS ET S.161B - 20 PCS.

- 1 rallonge pour cliquets 1/2"
- 1 cliquet S.161B
- 16 douilles: 10 - 11 - 12 - 13 - 14 - 15 - 16 - 17 - 18 - 19 - 21 - 22 - 24 - 27 - 30 - 32 mm
- 1 rallonge 130 mm
- 1 cardan universel



AXS.LJ1	4,950 kg	CHF 325,00
---------	----------	------------

JEU DE RALLONGES POUR CLIQUETS 1/4" ET 3/8", DOUILLES 6 PANS 1/4" ET 3/8" - 21 PCS.

- 1 rallonge pour cliquets 1/4"
- 1 rallonge pour cliquets 3/8"
- 9 douilles 1/4": 5,5 - 6 - 7 - 8 - 9 - 10 - 11 - 12 - 13 mm
- 9 douilles 3/8": 13 - 14 - 15 - 16 - 17 - 18 - 19 - 21 - 22 mm
- 1 Adaptateur de 3/8" à 1/2"



AXS.SMJ1	2,460 kg	CHF 335,00
----------	----------	------------

CLIQUETS ET DOUILLES 1/4"

CLIQUETS ÉTANCHE 1/4"

TÊTE RONDE ÉTANCHE ET COMPACTE

- Tête ultra-compacte.
- Inversion par chapeau rotatif
- Mécanisme 72 dents - reprise à 5°
- Étanche aux poussières industrielles IP 51
- Poignée bi-matière ergonomique et résistante
- Trou d'accroche dans la poignée



R.161B	0,080 kg	CHF 41,00
--------	----------	-----------

ÉTANCHE ET PRATIQUE

- Système «paume de main»
- Sécurité maximum
- Verrouillage de la douille et système de déblocage rapide
- Avec le crochet résistant, l'accroche sécurisée lors d'un travail en hauteur donc pas de risque de chute ou de perte pendant le travail
- Très grande longévité sans entretien



Sans verrouillage	0,080 kg	RL.161	CHF 45,00
Avec verrouillage	0,085 kg	RL.171	CHF 55,00

À MANCHE ROTATIF 360°

- MANCHE ROTATIF**
- Serrage et desserrage 2 fois plus rapides qu'avec un cliquet classique
- Meilleure productivité dans les zones difficiles d'accès et/ou à faible débattement
- MÉCANISME DE VERROUILLAGE DE LA DOUILLE**
- MÉCANISME 60 DENTS. ANGLE DE REPRISE 6°**
- POIGNÉE NOUVELLE GÉNÉRATION ERGONOMIQUE**
- poignée nouveau tournevis PROTWIST®: plus de confort et meilleur grip
- MOLETAGE** sur le corps du cliquet pour plus de grip



R.360	0,145 kg	CHF 61,00
-------	----------	-----------

JEU DE DOUILLES 1/4" 6 PANS - 37 PCS.

- 10 douilles: R. 5,5 - 6 - 7 - 8 - 9 - 10 - 11 - 12 - 13 - 14 mm
- 1 cliquet étanche R.161B
- 2 rallonges 55 et 100 mm
- 1 cardan universel - 1 poignée emmanchée
- 1 douille porte-embouts
- 21 embouts:
 - EH.103 - EH.104 - EH.105 - EH.106 - EH.107
 - ⊕ ED.101T - ED.102T - ED.103T
 - ⊕ EP.101T - EP.102T - EP.103T
 - ⊖ ES.134,5T - ES.136,5T - ES.148T
 - TAMPER TORX®: EXR.110 - EXR.115 - EXR.120 - EXR.125 - EXR.127 - EXR.130 - EXR.140

0,805 kg



R.161-6P6PB	CHF 189,00
-------------	------------

JEU DE DOUILLES 1/4" 6 PANS - 37 PCS.

- 10 douilles: R. 5,5 - 6 - 7 - 8 - 9 - 10 - 11 - 12 - 13 - 14 mm
- 1 cliquet étanche R.161B
- 2 rallonges 55 et 100 mm
- 1 cardan universel - 1 poignée emmanchée
- 1 douille porte-embouts
- 21 embouts:
 - EH.103 - EH.104 - EH.105 - EH.106 - EH.107
 - ⊕ ED.101T - ED.102T - ED.103T
 - ⊕ EP.101T - EP.102T - EP.103T
 - ⊖ ES.134,5T - ES.136,5T - ES.148T
 - TAMPER TORX®: EXR.110 - EXR.115 - EXR.120 - EXR.125 - EXR.127 - EXR.130 - EXR.140

0,800 kg



R.161-6M6PB	CHF 170,00
-------------	------------

JEU DE DOUILLES 1/4" 6 PANS - 46 PCS.

- 10 douilles: R. 5,5 - 6 - 7 - 8 - 9 - 10 - 11 - 12 - 13 - 14 mm
- 9 douilles longues: R.LA 6 - 7 - 8 - 9 - 10 - 11 - 12 - 13 - 14 mm
- 1 cliquet étanche R.161B
- 2 rallonges 55 et 100 mm
- 1 cardan universel - 1 poignée emmanchée
- 1 douille porte-embouts
- 21 embouts:
 - EH.103 - EH.104 - EH.105 - EH.106 - EH.107
 - ⊕ ED.101T - ED.102T - ED.103T
 - ⊕ EP.101T - EP.102T - EP.103T
 - ⊖ ES.134,5T - ES.136,5T - ES.148T
 - TAMPER TORX®: EXR.110 - EXR.115 - EXR.120 - EXR.125 - EXR.127 - EXR.130 - EXR.140

1,368 kg



R.2BLPB	CHF 265,00
---------	------------

JEU DE DOUILLES 1/4" 6 PANS - 10 PCS.

- 10 douilles: R.LA 5,5 - 6 - 7 - 8 - 9 - 10 - 11 - 12 - 13 - 14 mm

0,700 kg



R.405	CHF 147,00
-------	------------

* Fente, Phillips®, Pz, Resistor®, Torx®, 6 pans

COFFRET NANO 1/4" ULTRA-COMPACT

ULTRA COMPACT

- Facile à ranger
- Rangement facile
- Libère de la place dans la caisse à outils

PRÉHENSION DES OUTILS FACILITÉE

- Redressement automatique des barrettes d'embouts à l'ouverture du coffret
- Prise des douilles par basculement



ULTRA-COMPLÉT — 100 %
SERRAGE - VISSAGE!

R.360NANO
CHF 189,00

R2NANO
CHF 178,50

Métriques	Cliquet à manche rotatif R.360	Rallonges 55 u. 100 mm	R.240A Cardan universel	R.236C Poignée emmanchée	R. 5,5 - 6 - 7 - 8 - 9 - 10 - 11 - 12 - 13 - 14 mm R.235 Douille porte-embouts 1/4"	<ul style="list-style-type: none"> 3 - 4 - 5 - 6 - 7 / 1 - 2 - 3 1 - 2 - 3 / 4,5 - 6,5 - 8 mm TAMPER TORX®: 10 - 15 - 20 - 25 - 27 - 30 - 40 ECR: Adaptateur 1/4"
Métriques	Cliquet étanche 1/4" R.161B	Rallonges 55 u. 100 mm	R.240A Cardan universel	R.236C Poignée emmanchée	R. 5,5 - 6 - 7 - 8 - 9 - 10 - 11 - 12 - 13 - 14 mm R.235 Douille porte-embouts 1/4"	<ul style="list-style-type: none"> 3 - 4 - 5 - 6 - 7 / 1 - 2 - 3 1 - 2 - 3 / 4,5 - 6,5 - 8 mm TAMPER TORX®: 10 - 15 - 20 - 25 - 27 - 30 - 40 ECR: Adaptateur 1/4"

JEU DE CLIQUET PORTE-EMBOUTS 1/4" - 31 PCS.

- Cliquet: R.PE
- Rallonge: EFRPE 100 mm
- TAMPER TORX®: 10 - 15 - 20 - 25 - 27 - 30 - 40
- 1,5 - 2 - 2,5 - 3 - 4 - 5 - 6 - 7 - 8 mm
- 6 - 7 - 8 - 9
- 1 - 2 - 3
- 1 - 2 - 3
- 4 - 5,5 mm
- ECR: Adaptateur
- 0,660 kg



R.PEJ31 CHF 82,00

JEU DE CLIQUET ET DOUILLES 6 PANS 1/4" - 11 PCS.

- Idéal pour le serrage et le desserrage pour des goujons de grande longueur et les tiges filetées**
- 1 cliquet traversant à tête flexible et compact R.180HX
 - 10 douilles traversantes R.HX : 5,5 à 14 mm
 - 0,265 kg



RXPICOP CHF 99,90

JEU DE CLIQUET PORTE-EMBOUTS 1/4" - 31 PCS.

- Cliquet: R.180
- Rallonge: EFR 100 mm
- TAMPER TORX®: 10 - 15 - 20 - 25 - 27 - 30 - 40
- 6 - 7 - 8 - 9
- 1,5 - 2 - 2,5 - 3 - 4 - 5 - 6 - 7 - 8 mm
- 1 - 2 - 3
- 1 - 2 - 3
- 4 - 5,5 mm
- ECR: Adaptateur
- 0,355 kg



R.180J31PB CHF 97,00

JEU DE CLIQUET ET DOUILLES 6 PANS 1/4" - 23 PCS.

- Cliquet: R.PE360
- TAMPER TORX®: 10 - 15 - 20 - 25 - 27 - 30 - 40
- 3 - 4 - 5 - 6 - 7 mm
- 1 - 2 - 3
- 1 - 2 - 3
- 4 - 6,5 - 8 mm
- ECR: Adaptateur
- 0,550 kg



R.PE360J22 CHF 89,00

CLIQUET À MANCHE ROTATIF 1/4"

- MANCHE ROTATIF**
- Serrage et desserrage 2 fois plus rapides qu'avec un cliquet classique
 - Meilleure productivité dans les zones difficiles d'accès et/ou à faible débattement
- POIGNÉE NOUVELLE GÉNÉRATION**
- Nouvelle poignée ergonomique pour une excellente adhérence
- MOLETAGE**
- sur le corps du cliquet pour plus de grip
- MÉCANISME**
- 60 dents - angle de reprise 6°



R.PE360 CHF 44,00

CLIQUET ÉTANCHE 3/8" TÊTE RONDE ÉTANCHE ET COMPACTE

- Tête ultra-compacte.
- Inversion par chapeau rotatif
- Mécanisme 72 dents - reprise à 5°
- Étanche aux poussières industrielles IP 51
- Poignée bi-matière ergonomique et résistante
- Trou d'accroche dans la poignée



J.161B CHF 51,00

ÉTANCHE ET PRATIQUE

- Système «paume de main»
- Sécurité maximum
- Verrouillage de la douille et système de déblocage rapide
- Avec le crochet résistant, l'accroche sécurisée lors d'un travail en hauteur donc pas de risque de chute ou de perte pendant le travail
- Très grande longévité sans entretien



Sans verrouillage 0,230 kg

JL.161 CHF 55,60

Avec verrouillage 0,245 kg

JL.171 CHF 66,00

JEU DE DOUILLES 3/8" 6 PANS - 18 PCS.

- 14 Douilles: JH. 8 - 9 - 10 - 11 - 12 - 13 - 14 - 15 - 16 - 17 - 18 - 19 - 21 - 22 mm
- 1 cliquet étanche J.161B
- 2 rallonges 125 mm et 250 mm
- 1 cardan universel
- 1,950 kg



J.161-2P6 CHF 205,00

JEU DE DOUILLES 3/8" 6 PANS - 18 PCS.

- 14 Douilles: JH. 8 - 9 - 10 - 11 - 12 - 13 - 14 - 15 - 16 - 17 - 18 - 19 - 21 - 22 mm
- 1 cliquet «paume de main» JL.161
- 2 rallonges 125 mm et 250 mm
- 1 cardan universel
- 1,920 kg



JL.DBOX1PB CHF 225,00

JEU DE DOUILLES 3/8" 12 PANS - 18 PCS.

- 14 Douilles: J. 8 - 9 - 10 - 11 - 12 - 13 - 14 - 15 - 16 - 17 - 18 - 19 - 21 - 22 mm
- 1 cliquet «paume de main» JL.161
- 2 rallonges 125 mm et 250 mm
- 1 cardan universel
- 1,920 kg



JL.DBOX112PB CHF 225,00

CLIQUET ÉTANCHE 3/8" À TÊTE ARTICULÉE 6 PANS AVEC MANCHE EXTENSIBLE - 21 PCS.

- 17 douilles OGV® 6 pans: JH. 8 - 10 - 11 - 12 - 13 - 14 - 15 - 16 - 17 - 18 - 19 - 21 - 22 - 24 - 27 - 30 - 32 mm
- 1 cliquet «paume de main» JXL.171
- 2 rallonges 130 et 250 mm
- 1 cardan universel
- 2,136 kg



JXL.DBOX1 CHF 231,00

CLIQUET ÉTANCHE À TÊTE ARTICULÉE MANCHE EXTENSIBLE

- Mécanisme cliquet à 72 dents avec angle de reprise 5°
- Système «paume de main»: Inversion par levier encastré
- Longueur de 247 à 355 mm
- 0,487 kg



JXL.171 CHF 89,50

* Fente, Phillips®, Pz, Resistor®, Torx®, 6 pans



CLIQUETS ET DOUILLES 1/2"

CLIQUET ÉTANCHE 1/2"

TÊTE RONDE ÉTANCHE ET COMPACTE

- Tête ultra-compacte. Inversion par chapeau rotatif
- Mécanisme 72 dents - reprise à 5°
- Étanche aux poussières industrielles IP 51
- Poignée bi-matière ergonomique et résistante
- Trou d'accroche dans la poignée



0,410 kg

S.161B CHF 52,50

ÉTANCHE ET PRATIQUE

- Système «paume de main»
- Sécurité maximum
- Verrouillage de la douille et système de déblocage rapide
- Avec le crochet résistant, l'accroche sécurisée lors d'un travail en hauteur donc pas de risque de chute ou de perte pendant le travail
- Très grande longévité sans entretien



Sans verrouillage 0,430 kg

SL.161 CHF 57,50

Avec verrouillage 0,446 kg

SL.171 CHF 68,00

À MANCHE ROTATIF 360°

- MANCHE ROTATIF**
- Serrage et desserrage 2 fois plus rapides qu'avec un cliquet classique
- Meilleure productivité dans les zones difficiles d'accès et/ou à faible débattement



MÉCANISME DE VERROUILLAGE DE LA DOUILLE

- MÉCANISME 60 DENTS. ANGLE DE REPRISE 6°**
- POIGNÉE NOUVELLE GÉNÉRATION ERGONOMIQUE**
- poignée nouveau tournevis PROTWIST®: plus de confort et meilleur grip

MOLETAGE sur le corps du cliquet pour plus de grip

0,570 kg

S.360 CHF 72,50

CLIQUET ÉTANCHE 1/2" AVEC MANCHE EXTENSIBLE

- Mécanisme cliquet à 72 dents avec angle de reprise 5°
- Système «paume de main»: Inversion par levier encastré
- Longueur de 264 à 397 mm

0,749 kg



SXL.161PB CHF 91,50

CLIQUET ÉTANCHE 1/2" À TÊTE ARTICULÉE AVEC MANCHE EXTENSIBLE

- Mécanisme cliquet à 72 dents avec angle de reprise 5°
- Système «paume de main»: Inversion par levier encastré
- Longueur de 304 à 437 mm

0,869 kg



SXL.171PB CHF 95,50

POIGNÉE ORIENTABLE 1/2" AVEC MANCHE EXTENSIBLE

- Tête flexible: facile à remplacer
- Longueur de 246 à 379 mm

0,670 kg



SXL.180 CHF 65,00

JEU DE DOUILLES 1/2" 6 PANS - 23 PCS.

- 19 douilles: SH. 8 - 9 - 10 - 11 - 12 - 13 - 14 - 15 - 16 - 17 - 18 - 19 - 21 - 22 - 23 - 24 - 27 - 30 - 32 mm
- 1 cliquet étanche S.161B
- 2 rallonges 130 mm et 250 mm
- 1 cardan universel

3,600 kg



S.161-3P6PB CHF 225,00

JEU DE DOUILLES 1/2" - 23 PCS.

- 17 douilles: S. 8 - 10 - 11 - 12 - 13 - 14 - 15 - 16 - 17 - 18 - 19 - 21 - 22 - 24 - 27 - 30 - 32 mm
- 1 cliquet «paume de main» SL.161
- 2 rallonges 130 mm et 250 mm
- 1 cardan universel

3,680 kg



6 pans

SL.DBOX1PB CHF 230,00

12 pans

SL.DBOX112PB CHF 230,00



CLIQUETS ET DOUILLES 3/4"

JEU DE CLIQUET ÉTANCHE 3/4" - 18 PCS.

- 13 douilles: KHB 19 - 21 - 22 - 24 - 27 - 30 - 32 - 34 - 36 - 41 - 46 - 50 - 55 mm
- 1 cliquet étanche KL.161
- 2 rallonges 200 mm et 400 mm
- 1 universal cardan
- 1 poignée coulissante
- Dimensions (L x P x H): 590 x 440 x 130 mm

14,893 kg



12 pans

KL.501 CHF 680,00

6 pans

KL.500PB CHF 680,00

KL.161PB CHF 121,00

CLIQUET ÉTANCHE 3/4"

- Mécanisme 120 dents
- Reprise à 3°
- Étanche aux poussières industrielles

1,470 kg

51 cm



JEU DE DOUILLES 3/4" 6 PANS EN MOUSSE - 26 PCS.



COMPLÉTEZ VOTRE SERVANTE !

- 12 douilles impact 6 pans 19 - 21 - 22 - 27 - 30 - 32 - 33 - 35 - 36 - 38 - 41 - 46 mm
- 4 douilles 6 pans 40 - 44 - 50 - 55 mm
- 1 cliquet «paume de main» KL.161
- 1 rallonge impact 175 mm
- 1 rallonge 200 mm
- 1 poignée coulissante
- 2 augmentateurs impact 1/2" à 3/4" et 3/4" à 1"
- 1 réducteur impact 3/4" à 1/2"
- 3 goupilles
- 2 bagues



MODM.XXL8PF CHF 795,00

JEU DE DOUILLES IMPACT 3/4" 6 PANS MÉTRIQUES - 20 PCS.

- 16 douilles 19 - 21 - 22 - 23 - 24 - 26 - 27 - 28 - 29 - 30 - 32 - 34 - 36 - 38 - 41 - 42 mm
- 2 rallonges
- 1 bague - 1 goupille

11,000 kg



NK.500E CHF 835,00



JEU DE 9 DOUILLES À EMBOUTS 1/2" TORX®

- 9 douilles à embouts SXM. 20 - 25 - 27 - 30 - 40 - 45 - 50 - 55 - 60 mm

▲ 0,865 kg



AMEX.3APB CHF 146,00

JEU DE 9 DOUILLES À EMBOUTS 1/2" 6 PANS

- 9 douilles à embouts STM. 5 - 6 - 7 - 8 - 10 - 12 - 14 - 17 - 19 mm

▲ 0,865 kg



STM.J9APB CHF 147,00

JEU DE 8 DOUILLES IMPACT 1/2" TORX®, LONGUE

- 8 douilles NSTXL. E10 - E12 - E14 - E16 - E18 - E20 - E22 - E24
- Longueur 70 mm

▲ 1,800 kg



NSTXL.J8APB CHF 162,00

JEU DE 9 DOUILLES À EMBOUTS IMPACT 1/2" TORX®

- 9 douilles à embouts NSXL. T20 - T25 - T30 - T40 - T45 - T50 - T55 - T60 - T70
- Longueur 78 mm

▲ 1,800 kg



NSXL.J9APB CHF 180,00

JEU DE 7 DOUILLES À EMBOUTS IMPACT XZN 1/2"

- 7 douilles à embouts NSV. M6 - M8 - M10 - M12 - M14 - M16 - M18
- Longueur 50 mm

▲ 0,834 kg



NSV.J7APB CHF 140,00

JEU DE 5 DOUILLES À EMBOUTS IMPACT XZN 1/2", LONGUE

- 5 douilles à embouts NSVL. M10 - M12 - M14 - M16 - M18
- Longueur 78 mm

▲ 0,909 kg



NSVL.J5APB CHF 120,00

JEU DE 7 DOUILLES À EMBOUTS XZN 1/2"

- 7 douilles à embouts SV. M6 - M8 - M10 - M12 - M14 - M16 - M18
- Longueur 60 mm

▲ 0,933 kg



SV.J7APB CHF 130,00

JEU DE 7 DOUILLES À EMBOUTS XZN 1/2", LONGUE

- 7 douilles à embouts SVL. M6 - M8 - M10 - M12 - M14 - M16 - M18
- Longueur 100 mm

▲ 0,933 kg



SVL.J7APB CHF 140,00

JEU DE 1/2" + 1/4" DOUILLES ET EMBOUTS TORX® - 21 PCS.

- 5 douilles 1/2": STX. E10 - E14 - E16 - E18 - E20
- 4 douilles 1/4": RTX. E6 - E7 - E8 - E10
- 1 douille porte-embouts 1/2" / 5/16" - 7,94 mm
- 1 douille porte-embouts 1/4" - 6,35 mm
- 3 embouts 5/16":
- 45 - 50 - 55
- 7 embouts 1/4":
- 10 - 15 - 20 - 25 - 27 - 30 - 40

▲ 0,775 kg



RSX.19BPB CHF 163,00

DOUILLES À EMBOUTS OGV® GRIP 6 PANS

IDÉAL POUR DÉVISSER/VISSER DES VIS HEXAGONALES ENDOMMAGÉES

EMBOUT HEXAGONAL

permet d'extraire les vis à 6 pans creux, même très abîmées sans les endommager davantage

FONCTIONNEL DANS LES DEUX SENS DE ROTATION
(serrage et desserrage)



PERMET DE DESSERRER DES FIXATIONS ARRONDIES JUSQU'À 98 %



COFFRET DE 8 DOUILLES À EMBOUTS 6 PANS 1/4" EN MOUSSE



Détails:

- 8 douilles à embouts, longueur 37 mm:
2 - 2,5 - 3 - 4 - 5 - 6 - 7 - 8 mm
- Livré en coffret Mbox taille **Small**
- plateau mousse compatible avec les tiroirs de servantes FACOM

▲ 0,510 kg

RTM.J8MGRPPB CHF 120,00

COFFRET DE 8 DOUILLES À EMBOUTS 6 PANS 3/8" EN MOUSSE



Détails:

- 8 douilles à embouts, longueur 60 mm:
3 - 4 - 5 - 6 - 7 - 8 - 10 - 11 mm
- Livré en coffret Mbox taille **Small**
- plateau mousse compatible avec les tiroirs de servantes FACOM

▲ 0,610 kg

JTM.J8MGRPPB CHF 152,50

COFFRET DE 6 DOUILLES À EMBOUTS 6 PANS 1/2" EN MOUSSE



Détails:

- 6 douilles à embouts longueur 60 mm:
10 - 11 - 12 - 14 - 17 - 19 mm
- Livré en coffret Mbox taille **Small**
- plateau mousse compatible avec les tiroirs de servantes FACOM

▲ 0,710 kg

STM.J6MGRPPB CHF 160,00

* Fente, Phillips®, Pz, Resistor®, Torx®, 6 pans

PROJECTEUR FILAIRE BLUETOOTH®

FONCTION BLUETOOTH®
portée jusqu'à 20 m

CONTRÔLEZ L'ÉCLAIRAGE DE VOTRE
ATELIER DEPUIS VOTRE MOBILE

Application gratuite



SOCLE MAGNÉTIQUE

Base avec un aimant
détachable pour utilisation
mains-libres

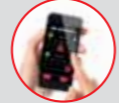
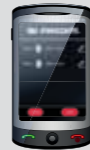

- 5 niveaux de luminosité: 2000 / 4000 / 6000 / 8000 / 10000 lumens
- Boîtier étanche IP 67: Résistance aux chocs IK07
- Éclairage contrasté et naturel: couleurs respectées (IRC85)
- Fonction Bluetooth®:
 - Jusqu'à 5 projecteurs connectables sur le même téléphone portable. Portée jusqu'à 20 m
 - Réglage de l'intensité lumineuse de chaque lampe indépendamment
- Câble d'alimentation: 5 m
- Compatible avec le trépied FACOM 779.TRIPODPB (en option)
- Dimensions (L x l x P): 320 x 150 x 260 mm

ROTATION 180°



PIVOTEMENT 360°



5,800 kg

777.SPOTBTP CHF 420,00

PROJECTEURS ORIENTABLES

HAUTES PERFORMANCES

- 3 réglages de puissance
- Large surface d'éclairage constant sur toute la surface
- Éclairage contrasté et naturel: couleurs respectées (IRC83)
- Rotation à 180°
- Pivotement à 360° (777.SPOTPB uniquement)

HAUTE RÉSISTANCE

- Boîtier résistant IK07 et étanche IP 67
- Socle aimanté pour une utilisation mains-libres, avec insert 3/8" pour utilisation sur trépied (779.TRIPODPB en option)

Rechargeable 1500 lumens

- Réglages de puissance:
- ECO: 500 lumens - 8 heures
- NORMAL: 1000 lumens - 4 heures
- BOOST: 1500 lumens - 2,45 heures
- Dimensions (L x l x P): 175 x 80 x 125 mm

1,420 kg



779.EYEPB CHF 260,00

LAMPE D'INSPECTION RECHARGEABLE

- Pour l'inspection de la carrosserie
- Applications: peinture, polish, préparation de zone d'opération
- 2 réglages de puissance:
- 4500 Kelvin pour les surfaces lumineuses
- 6500 Kelvin pour les surfaces de couleur sombre
- 500 lumens - 3 heures d'autonomie
- IRC (Indice de Rendu Couleur): 95
- Base aimantée, optique pivotante 360°
- Livrée avec chargeur secteur et câble USB (5 V - 2A)

0,396 kg



779.CMLPB CHF 209,50

LAMPE D'ÉCLAIRAGE RECHARGEABLE

- 2 réglages de puissance:
- NORMAL: 1000 lumens - 4 heures d'autonomie
- BOOST: 2000 lumens - 2 heures d'autonomie
- 248 LED's SMD
- Indicateur de charge de batterie
- Peut être utilisée avec le câble ou la batterie
- Résiste aux produits chimiques
- Design unique de la poignée
- Dimensions: 1397 à 2108 mm (bras extensibles)

1,338 kg



779.UHPB CHF 262,00

TREPIED
HAUTEUR RÉGLABLE

- Vendu seul, compatible avec les projecteurs 779.EYE, 777.SPOT, 777.SPOTBT
- Dimensions plié (L x P x H): 100 x 100 x 780 mm
- Encombrement maxi. au sol (L x P): 770 x 770 mm
- Hauteur maxi.: 2 m

3,200 kg

779.TRIPOD CHF 104,50

LAMPE D'INSPECTION SLIM À LED SANS FIL

LAMPE EXTRA PLATE



- 3 réglages de puissance:
- 400 lumens - 8 heures
- 250 lumens - 17 heures
- 40 lumens - 40 heures
- Indicateur de niveau de batterie LCD
- Boîtier résistant à l'eau et aux poussières: IP 67
- Pratique:
 - 2 aimants (au dos)
 - 2 crochets dont un rotatif (360°)
 - Micro USB. Prise standard

INCLUS

- Câble de charge USB
- Chargeur secteur USB



COMPATIBLE AVEC
FACOM SUS

779.SILR2PB CHF 146,50

LAMPE PLIABLE SANS ACCU

LEDS HAUTES PUISSANCES

- 2 réglages de puissance:
- NORMAL: 600 lumens - 5 heures
- BOOST: 1200 lumens - 2,5 heures
- Étanchéité IP 55
- Faisceau orientable 360°
- 2 crochets extensibles de 1,30 m à 1,83 m



PRATIQUE & PUISSANTE



Lampe sans Accu

FCL045N-XJ CHF 315,00

LAMPE D'INSPECTION À LED SANS FIL

«FIND MY LIGHT» LA LAMPE QUE VOUS NE PERDREZ PLUS!

- 2 réglages de puissance:
- 600 lumens - 3,5 heures, 300 lumens - 6,5 heures
- Boîtier résistant à l'eau et aux poussières (IP 67)
- Résiste aux solvants d'atelier et produits chimiques les plus courants
- Boîtier antichocs (IK 08)
- Indicateur de charge par écran LCD
- Aimants, crochet et filetage
- Corps orientable à 200°
- Flancs biseautés



INCLUS

- Socle Chargeur
- Câble d'alimentation USB
- Adaptateur Secteur USB
- Tags de couleurs (couleur précisée sur l'emballage)



Socle chargeur

779.CL5PB CHF 255,00

LAMPE-STYLO LED

- Fonction torche:
- 150 lumens - 2 heures
- 75 lumens - 4 heures
- Fonction mode large:
- 125 lumens - 2 heures
- Lampe à LED COB
- Poussière et étanche (IP 67)
- 3 aimants + agrafe orientable

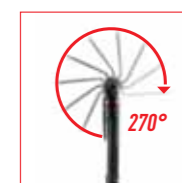

AGRAFE ORIENTABLE
À 270°

INCLUS

- Câble de charge USB
- Chargeur secteur USB

2 AIMANTS SUR L'AGRAFE
Utilisation mains libres

1 AIMANT
Idéal pour attraper vis,
écrous, rondelles...



0,078 kg

779.PEN2PB CHF 71,50

LAMPE LED «POCKET»

- 2 réglages de puissance:
- 200 lumens - 3 heures
- 125 lumens - 6 heures
- Lampe à LED COB
- Détecteur de mouvement: Activation / désactivation sans contact
- Poussière et étanche (IP 65)
- 2 aimants - 1 crochet sur ressort
- Indicateur de charge au dos



0,206 kg

779.PCBPB CHF 99,50

LAMPE FRONTALE RECHARGEABLE

- 2 réglages de puissance:
- 200 lumens - 2,5 heures
- 100 lumens - 5 heures
- Détecteur de mouvement: Activation / désactivation sans contact
- Poussière et étanche (IP 54)
- Base inclinable à 90°

INCLUS

- Câble de charge USB
- Chargeur secteur USB
- Bandeau



BASE INCLINABLE À 90°

NOUVEAU CLIP DE FIXATION
Fixez ou relâchez la lampe en actionnant
émotionnellement le curseur.



779.FRT3PB CHF 93,90

0,900 kg

PINCE MULTIPRISE, 180 + 250 mm

- Chromée, poignée ergonomique, bi-matières

▲ 0,230 kg (181A.18CPE)
0,360 kg (181A.25CPE)



181A.18CPE CHF 33,50

181A.25CPE CHF 36,00

PINCE COUPANTE PUISSANCE DÉMULTIPLIÉE

- Coupe max. Ø 3,0 mm de corde à piano
- Le profil I de tête forgée réduit les points de tension et offre une très grande résistance à l'usure
- Ressort de rappel
- Alliage d'acier au carbone particulièrement résistant
- Bi-matériau ergonomique et résistant aux produits chimiques Poignées avec système de verrouillage

▲ 0,350 kg



192T.18UPE CHF 87,00

JEU DE 4 PINCES CIRCLIPS®



Ouvrantes

Fermantes

177A.18	19 - 60 mm	19 - 60 mm
197A.18		
179A.18		
199A.18		

▲ 0,860 kg

PCJ4 CHF 99,80

JEU DE 4 PINCES

- 1 pince becs 1/2 ronds: 185A.20CPE
- 1 pince multiprise: 180A.CPE
- 1 pince coupante: 192A.16CPE
- 1 pince universelle: 187A.18CPE

▲ 1,230 kg



CPE.A1 CHF 135,00

PINCE-ÉTAUX

DEBLOCAGE MAITRISE
UTILISABLE D'UNE SEULE MAIN
GACHETTE
BOUTONNIERE POUR REGLAGE
OUVERTURE DES BECS

COMPATIBLE AVEC
FACOM **SLS**
SAFETY LOCK SYSTEM



90 mm

BECS COURTS

Mécanisme réglable en 5 positions pour une largeur de mâchoire maximale de 80 mm, adapté à différentes pièces.

▲ 0,740 kg

500A CHF 51,00



120 mm

BOUT DE BECS ARTICULÉS

Mécanisme réglable en 5 positions pour une largeur de mâchoire maximale de 110 mm, adapté à différentes pièces. Les mâchoires mobiles s'adaptent automatiquement à la pièce à usiner.

▲ 0,790 kg

506A CHF 76,00



60 mm

MONO-POSITION

▲ 0,758 kg

501AMP CHF 49,00



120 mm

BECS LONGS

Mécanisme réglable en 5 positions pour une largeur de mâchoire maximale de 110 mm, adapté à différentes pièces.

▲ 0,770 kg

501A CHF 59,00



140 mm

GRANDE CAPACITÉ

Mécanisme réglable en 5 positions pour une largeur de mâchoire maximale de 135 mm, adapté à différentes pièces.

▲ 0,814 kg

505A CHF 75,00

NEW

FABRIQUÉ EN FRANCE

PINCE-CLÉ AVEC POIGNÉE BI-MATIÈRE

OUVERTURE DE MÂCHOIRE PARALLÈLE ET MORS LISSES

Utilisation similaire à une clé à molette. Aucun dommage au matériel

NOUVEAU MÉCANISME «PRESS & SLIDE»

2x plus vite qu'une pince multiprise

DIMENSIONNEMENT MARQUÉ AU LASER

Dimensions métriques. Ouverture 20 positions. 58 mm max

MÉCANISME À CLIQUET

Empêche le déplacement accidentel de la mâchoire.

Bouton «Quick release»

MANCHES BI-MATIÈRE

pour un entretien facile en présence de graisse ou d'huile

LES POIGNÉES NE SE TOUCHENT PAS

Réduit le risque de blessures aux mains

BONNE ACCESSIBILITÉ

mâchoires fines de 16,8 mm

RÉSISTANTE

revêtement chrome contre la corrosion

Dimensions (L x P x H): 270 x 85 x 15 mm



▲ 0,570 kg

PWF250CPEPB CHF 83,50

PINCE MULTIPRISE «GRANDE CAPACITÉ»

ACCESSIBILITÉ MAXIMUM

becs longs et effilés pour améliorer l'accès dans les endroits confinés

OUVERTURE MAXIMUM

capacité becs parallèles maximum 44 mm pour pouvoir saisir différents type / largeur de tuyaux, raccords ou autres attaches

SÉCURITÉ

avec dispositif anti pince-doigt pour réduire les risques de blessures

CONFORT ET CONTRÔLE

Gaine bimatière soft grip pour une meilleure prise en main, meilleure adhésion à la paume

CERTIFICAT VDE (SEULEMENT 180A.VE)

Isolé jusqu'à 1000 V, chaque outil est testé jusqu'à 10000 V

Dimensions (L x P x H): 300 x 120 x 18 mm



Avec poignée bi-matière

Avec poignée 1000 V isolée

▲ 0,390 kg

180A.CPE CHF 30,50

▲ 0,390 kg

180A.VE CHF 36,50

JEU DE 2 PINCES EXTRA-LONGUES

- Longueur 340 mm, profil mince
- Gaines ergonomiques et confortables
- Double effet de levier: pour travailler dans des espaces confinés, même avec une seule main
- Extrémités finement striées avec serre tube
- Becs longs et fins, becs demi ronds
- 195.34L: modèle coudé à 45° – pour une meilleure accessibilité aux zones difficiles à atteindre



0,700 kg



185.2L CHF 86,00

CLÉS À MOLETTE CHROMÉES

NF ISO 6787, ISO 6787, DIN 3117, ASME B107.100

- Meilleure maniabilité grâce aux formes arrondies du manche
- Accessibilité à la molette améliorée
- Diminution épaisseur bouts de becs, meilleure accessibilité
- Mâchoire mobile non dépassante en position d'ouverture maximum
- Préréglage de l'ouverture des becs grâce à une graduation millimétrique
- Présentation: corps chromé et faces tête polies

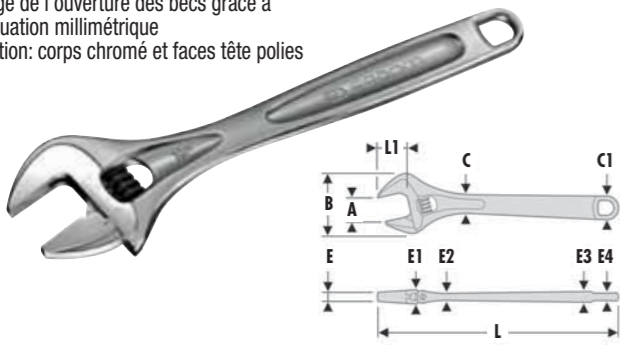

	A (mm)	B (mm)	C x C1 (mm)	E (mm)	L (mm)	L1 (mm)	kg	Prix
113A.4C	13,0	34,0	11,0 x 14,0	4,5	114,0	13,0	0,065	CHF 21,00
113A.6C	20,0	45,0	14,8 x 18,5	5,0	155,0	19,0	0,125	CHF 22,00
113A.8C	27,0	61,5	18,5 x 24,0	6,5	206,0	24,0	0,275	CHF 24,00
113A.10C	30,0	69,5	21,5 x 28,5	9,0	255,0	29,0	0,480	CHF 31,00
113A.12C	34,0	80,0	25,0 x 31,0	10,0	306,0	34,0	0,700	CHF 45,00
113A.15C	44,0	97,0	28,0 x 35,0	13,5	380,0	44,0	1,200	CHF 73,00
113A.18C	53,0	115,0	31,0 x 38,5	16,0	456,0	53,0	1,790	CHF 124,00

CLÉS À MOLETTE PREMIUM À MORS RÉVERSIBLE, MANCHE BI-MATIÈRE

- Extrême polyvalence: le mors mobile est réversible. D'un côté, le mors est plat pour une utilisation traditionnelle n'endommageant pas les pièces travaillées. De l'autre côté, le mors est à denture fine pour les serrages puissants sur tubes et autres pièces nécessitant une bonne accroche et un passage d'un couple élevé
- Mors à profil fin pour une meilleure accessibilité
- Ouverture extra large permettant une plus grande polyvalence
- Graduation en mm sur une face
- Présentation: corps chromé brillant. Manche bi-matière

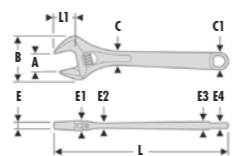

	A (mm)	B (mm)	C x C1 (mm)	E (mm)	L (mm)	kg	Prix
101.8GR	33,0	65,4	18,0 x 29,9	6,7	201,0	0,270	CHF 31,50
101.10GR	38,0	75,6	21,0 x 34,8	8,8	255,0	0,440	CHF 41,00
101.12GR	41,0	89,3	25,0 x 39,7	10,1	301,0	0,700	CHF 59,00
101.15GR	50,0	105,6	28,0 x 47,0	13,4	376,0	1,110	CHF 93,00

ERGONOMIQUE, COUDÉE PINCE UNIVERSELLE 3 EN 1

- Coudée 45°, becs demi ronds pour travail dans les zones difficiles d'accès
- Pince universelle 3 en 1: serre tube, préhension, coupante
- Becs longs et fins pour une meilleure accessibilité
- Poignée incurvée et ergonomique: augmente le confort des utilisateurs
- L'angle permet une bonne visibilité sur la pièce et évite les douleurs musculaires au poignet



0,280 kg

193.20G CHF 39,00

CLÉ À MOLETTE PREMIUM, CHROMÉE

NF ISO 6787, ISO 6787, DIN 3117, ASME B107.100

- Gain de temps: ajustement facile et rapide du mors mobile sur l'écrou grâce à la molette d'ajustement. 3 étapes: tirer la molette: le mors mobile se libère instantanément
- Déplacer le mors mobile à la main pour ajuster à la dimension souhaitée
- Si nécessaire, utiliser la molette de manière traditionnelle pour ajuster très finement. 2 à 3 fois plus rapide qu'une clé à molette standard
- Mors à profil fin pour une meilleure accessibilité
- Graduation en mm sur une face

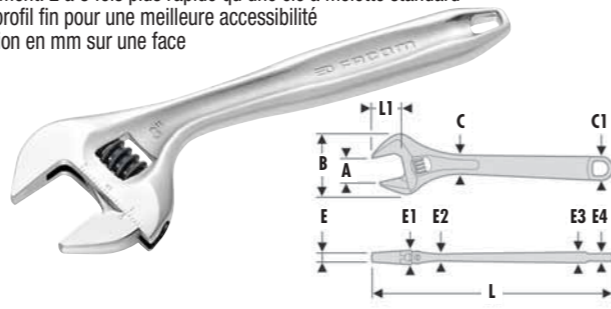

	A (mm)	B (mm)	C x C1 (mm)	E (mm)	L (mm)	kg	Prix
101.4	17,0	37,0	12,0 x 16,3	4,5	110,0	0,075	CHF 20,00
101.6	23,0	48,6	14,0 x 20,0	5,2	150,0	0,170	CHF 23,00
101.8	33,0	65,4	18,0 x 24,0	6,7	200,0	0,300	CHF 25,00
101.10	38,0	75,6	21,0 x 30,0	8,8	254,0	0,510	CHF 31,50
101.12	41,0	89,3	25,0 x 34,0	10,1	300,0	0,800	CHF 47,00
101.15	50,0	105,6	28,0 x 39,0	13,4	375,0	1,350	CHF 75,00
101.18	63,0	124,1	32,0 x 46,0	15,9	450,0	2,000	CHF 115,00



2 CENTREURS DE JOINTS D'ÉTANCHÉITÉ

- Outils multi-diamètres pour placer et centrer les joints d'étanchéité, roulements... Mâchoires réglables.
- Permet d'insérer des joints sans les abimer
- 2 références:
 - Mâchoires de 9,5 à 50 mm
 - Mâchoires de 18 à 90 mm
- 3 étages par mâchoires pour s'adapter à tous types de joints et cages de roulement
- Peuvent être utilisés sur la plupart des véhicules, y compris les motos



9,5 à 50 mm 0,280 kg

217.50 CHF 175,00

18 à 90 mm 0,834 kg

217.90 CHF 195,00

Jeu de 2 centreurs 1,100 kg

217.J2PB CHF 340,00

MIROIR D'INSPECTION

- Miroir en verre résistant aux rayures
- Insert métallique de protection du verre
- Rigidité de l'articulation ajustable
- Gaine résistante à la plupart des solvants: Skydroll...
- Longueur max. 850 mm
- Diamètre miroir 55 mm
- 834B.RT 01: miroir d'échange

0,280 kg



834B.RTI CHF 32,50

PINCE À RIVETER «EXTENSEUR»

- Capacité:
 - Rivets aluminium: Ø 6,4 mm
 - Rivets acier: Ø 5 mm
- Modèle adapté à l'utilisation intensif, en particulier sur chantier
- Livré avec 5 embouchures: Diamètre 3 à 3,2 mm - 4 mm - 4,8 à 5 mm - 6 mm - 6,4 mm

2,110 kg

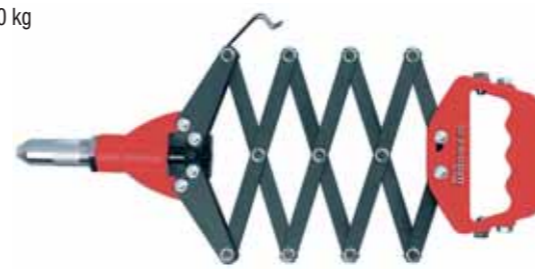

Y.113C CHF 204,00

PINCE À RIVETER

- Le ressort de compression maintient la pince en position ouverte
- Capacité:
 - Rivets aluminium: Ø 3 - 3,2 - 4 - 4,8 - 5 mm
 - Rivets acier: Ø 3 - 3,2 - 4 mm
- 3 embouchures et clé de serrage: Ø 3 à 3,2 mm - 4 mm - 4,8 à 5 mm

0,595 kg



Y.103CPB CHF 47,00

PINCE À RIVETER À «DEUX MAINS»

- Capacité:
 - Rivets aluminium: Ø 6,4 mm
 - Rivets acier: Ø 6 mm
- Butées amortissant le choc à la rupture du clou
- Livré avec 4 embouchures: Diamètre 4 - 5 - 6 - 6,4 mm et bol récupérateur de clous

2,000 kg



Y.116CPB CHF 168,00

COUTEAU AVEC PROTECTION DE LAME ET MANCHE BI-MATIÈRE

- Lame en acier inoxydable de haute qualité (inox 12C27)
- Bout de lame lisse pour les coupes précises
- Partie crantée pour les coupes puissantes
- Ouverture rapide et d'une seule main
- Pointe brise glace, Sécurité, Cran d'arrêt

0,225 kg



840.F CHF 39,90

COUPE-TOUT AVEC LAME DROITE

- 2 positions d'ouverture:
- Ouverture des lames de 29 à 36 mm
- Ouverture de la poignée de 77 à 102 mm
- Confortable: Gânes bi-matières anti-dérapantes
- Sûr: système de blocage en position fermée
- Précis: Tranchant de la lame légèrement crantée
- Aucun risque de dérapage
- Pour plastique, feuilard, tôle fine, nylon, ...

largeur d'ouverture jusqu'à 36 mm



COUPE-TOUT AVEC LAME INCLINÉE



0,200 kg

980 CHF 29,50

0,200 kg

980C CHF 30,40

CUTTER AVEC RECHARGEMENT AUTOMATIQUE DE LAME

- Manche ergonomique en ABS avec revêtement soft
- Chariot de guidage de lame en Inox
- Molette de blocage de la lame

- 18 mm
- Cartouche de 6 lames
- Dimensions: 176 x 47 x 23 mm



0,160 kg

844.S18PB CHF 13,60



- 9 mm
- Réservoir de 2 lames
- Casse-lame intégré
- Dimensions: 176 x 47 x 17 mm



0,047 kg

844.S9 CHF 7,80

MONTURE DE SCIE EN ALUMINIUM ERGONOMIQUE

- Tension de lame constante: 110 kg
- Archet rigide en aluminium assure une meilleure stabilité et donc plus de précision
- Poignée ergonomique bi-matières: moins de vibrations, moins d'effort
- Lame pivotante à 360° en 8 positions
- La première scie avec un système de contrôle de tension

CONTRÔLE AUTOMATIQUE DE LA TENSION

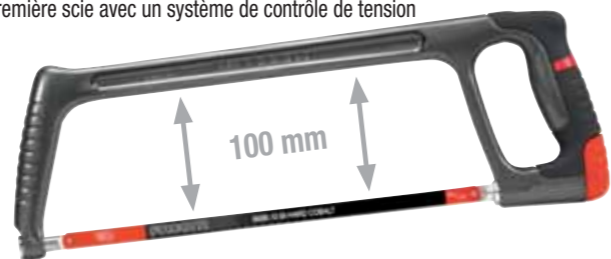

Monture de scie

0,830 kg

603F CHF 50,00

Lame de scie 10 dents

0,020 kg

668A.10 CHF 3,90

MARTEAU DE MÉCANICIEN MANCHE GRAPHITE

3 matières combinées pour un résultat parfait:
GRAPHITE: une meilleure résistance
POLYPROPYLENE: une réduction des vibrations
ÉLASTOMÈRE: une prise en main parfaite et une excellente tenue aux liquides corrosifs des ateliers



205C.20 CHF 17,00

205C.30 CHF 20,00

205C.50 CHF 24,00

205C.80 CHF 31,00

	L x H x P mm	kg
205C.20	260 x 96 x 19	0,250 kg
205C.30	300 x 106 x 23	0,380 kg
205C.50	320 x 122 x 27	0,580 kg
205C.80	350 x 132 x 33	0,960 kg

MÈTRES À RUBAN BOÎTIER GRIP

- Revêtement soft résistant aux chocs et aux conditions d'utilisation intensives
- Ruban revêtement Mylar® très haute durabilité, mat anti-reflet
- 897A.319: Crochet 2 rivets couvrant avec plaque de renfort en acier inoxydable
- 897A.528 - 897A.828: Crochet 3 rivets couvrant avec plaque de renfort en acier inoxydable
- Rigidité horizontale et verticale du ruban voir tableau dimensionnel
- Agrafe de ceinture Inox



	Longueur m	kg
897A.319	3	0,144 kg
897A.528	5	0,332 kg
897A.828	8	0,484 kg

897A.319PB CHF 13,10

897A.528PB CHF 17,30

897A.828PB CHF 22,50

JEU DE 4 OUTILS GAINÉS

- Bédane: 265.G18: L 180, Ø B 10 mm
- Burins: 263.G19 (L 190, Ø B 12 mm), 263.G20 (L 200, Ø B 16 mm), 263.G22 (L 220, Ø B 18 mm)
- Dureté:
 - Tranchant: 57 - 60 HRC
 - Tête d'impact: 36 - 44 HRC
 - Angle de coupe: 60 °

1,005 kg



263.GJ4 CHF 104,00

MARTEAU SANS REBOND À EMBOUTS INTERCHANGEABLES

- Manche en fibre de verre
- Corps acier
- Embouts spéciaux en nylon de dureté shore D74 ±5, aisément remplaçables
- Poignée ergonomique pvc
- Présentation: Epoxy noir



212A.35 CHF 58,00

212A.40 CHF 60,00

212A.50 CHF 68,00

212A.60 CHF 110,00

	L x H x P mm	kg
212A.35	305 x 112 x 35	0,690 kg
212A.40	310 x 117 x 40	0,760 kg
212A.50	320 x 120 x 50	1,070 kg
212A.60	330 x 138 x 60	1,680 kg

5 CHASSE-GOUPILLES POIGNEE AMORTISSANTES

- Ø 3 - 4 - 5 - 6 - 8 mm
- Poignées avec absorption des chocs, prise sûre et frappe précise
- Livré en boîte de rangement accrochable

0,736 kg



249.GPB CHF 68,00

PIED À COULISSE DIGITAL D'ATELIER

- Pied à coulisse de poche destiné à être utilisé en atelier
- Affichage digital pour une meilleure facilité de lecture
- Mesures: mm / inch. Mesure intérieure / extérieure / profondeur
- Mesure directe et mesure relative
- Conforme à la norme DIN 862
- Dimensions / Vitesse de déplacement du coulisseau
- 150 mm
- Livré avec batterie CR2032

0,305 kg



DE POCHE, FACILE À UTILISER, TOUJOURS FIABLE

1300EAPB CHF 104,00



SAFETY LOCK SYSTEM

LA SOLUTION FACOM POUR LES TRAVAUX EN HAUTEUR

FACOM travaille depuis le début en étroite collaboration avec des entreprises de différents secteurs afin de développer des solutions d'outillage parfaitement adaptées aux besoins des utilisateurs.

Avec le Safety Lock System (SLS), FACOM s'adresse à tous ceux qui veulent éviter les dommages causés par la chute d'un outil.



WWW.FACOM.COM

KIT DE NETTOYAGE DE PUIITS D'INJECTEURS ET PLAN DE JOINT

- Pour les moteurs Diesel Common Rail
- Contenu du coffret:
 - 3 écouvillons utilisables sur perceuse pour le nettoyage du puits d'injecteur (18 - 20 - 25 mm)
 - 1 brosse pinceau avec anneau de guidage pour nettoyage du plan de joint
 - 1 extension pour brosse
 - 1 outil porte abrasif pour surfaçage du plan de joint
 - 2 abrasifs de surfaçage du plan de joint
 - 2 bouchons pour puits d'électrodes : évite que la calamine ne tombe dans le cylindre
 - 1 outil de pose pour bouchons de puits d'électrode



▲ 1,500 kg

DCR.ICB CHF 188,00

TESTEUR DE BATTERIE AVEC IMPRIMANTE

- Testeur de batterie 6 - 12 V et 12 - 24 V
- Pour batteries start-stop
- Types de batteries: EFB, VRLA / GEL, AGM Flat Plate, AGM Spiral et Regular Liquid
- Domaine d'application: 40 à 2000 CCA en SAE et CCA selon DIN / EN / IEC et JIS
- Langues: allemand, français, italien, anglais, espagnol et Portugais
- Affichage LSD
- Imprimante thermique avec bobine de papier au format standard
- Connexion USB (câble inclus)
- Design compact
- Couvercle de protection



▲ 0,850 kg

BAT.TESTUPF CHF 519,00

ACCESSOIRES POUR DIAGNOSTIC

- Facilite l'accessibilité aux connectiques
- Pour circuit de moins de 49 V
- Comprendant:
 - 1 pochette en nylon
 - 2 câbles de mesure
 - 2 aiguilles
 - 2 Pic probes
 - 1 tube pour ranger les aiguilles



▲ 0,136 kg



DX.SET CHF 61,90

TESTEUR DE BOUGIES DE PRÉCHAUFFAGE

- Fonctionne sur les bougies de préchauffage (de tous voltages) en céramique et métal
- Tension d'alimentation 11,8 V à 13,6 V
- Contrôle de tension comprise entre 3,5 V et 12 V
- Fiabilise l'opération en minimisant les risques de mauvaise interprétation des résultats
- Lecture facile par LEDs
- Rangement optimisé des câbles

▲ 0,278 kg



DX.10APB CHF 147,00

ACCESSOIRES DE DIAGNOSTIC

- Pour faire des diagnostics automobiles nécessitant la prise de mesures sur de petits connecteurs sans les endommager
- Tous ces accessoires peuvent être utilisés avec un testeur électrique ou un appareil de diagnostic
- Exemples d'utilisation: Test de circuit airbag, contrôle des circuits de MAP, de capteur de température de position de papillon, mesure de tension ou de courant
- Pour circuit de moins de 49 V
- Comprendant:
 - 36 connecteurs mâles: DX.CONNECT-1
 - 36 connecteurs femelles: DX.CONNECT-2
 - 1 jeu d'accessoires de 8 pièces: DX.CONNECT-3
 - 12 accessoires de diagnostic: DX.CONNECT-4



▲ 2,900 kg

DX.CONNECT CHF 340,00

PINCE À SERTIR STANDARD

- Fonction coupe-fils intégrée
- Sertissage de cosses pré-isolées: Ø 1,5 - 2,5 - 6 mm²
- Sertissage de cosses nues: Ø 1,5 - 2,5 - 6 mm²
- Dénudage de conducteurs électriques: Ø 0,75 - 6 mm²
- Coupe tiges filetées: M2,5 - M3 - M3,5 - M4 - M5
- Longueur: 225 mm

▲ 0,320 kg

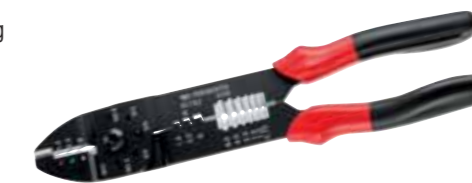

449B CHF 34,00



PINCE AMPÈREMÉTRIQUE

- Pour la mesure du courant continu et alternatif - plages de mesure:
 - Ø AC / DC: 5 mA - 30 A
- Pince Ø: 19 mm
- Résistance maximale Ø: 19 mm
- Mode lecture directe: lecture des valeurs sans conversion par multimètre FACOM 711, 712
- Pour les applications industrielles et automobiles pour la vérification des pannes de courant
- Cat IV 600V - Cat IV

**POUR L'INDUSTRIE ET L'AUTOMOBILE
DEMANDES DE VÉRIFICATION
DES PANNES DE COURANT**



720.P30PB CHF 273,00

PINCE AMPÈREMÉTRIQUE

- Pour la mesure du courant continu et alternatif - plages de mesure:
 - Ø AC / DC: 20 A - 400 A
 - Ø AC / DC: 400 A - 1500 A
- Pince Ø: 53 mm
- Résistance maximale Ø: 52 mm
- Mode lecture directe: lecture des valeurs sans conversion par multimètre FACOM 711, 712
- Pour applications industrielles et automobiles
- Cat IV 600V - Cat IV

▲ 0,450 kg

**POUR L'INDUSTRIE ET
APPLICATIONS AUTOMOBILES**



720.P1500PB CHF 138,00

MULTIMÈTRE AVEC PINCE AMPÈREMÉTRIQUE

- Ampèremètre: AC/DC de 0 - 600 A
- Voltmètre: AC/DC de 0 - 600 V
- Mesure de résistance 10 MΩ et continuité
- Fréquence: 0 - 3 kHz
- Mesure TRMS, CAT III, ETL/CE
- Écran affichage 2 lignes
- Livré avec 2 pointes de touche CAT II & CAT III

▲ 0,436 kg

**IDÉAL POUR RAPIDE
TRAVAIL D'ENTRETIEN**



712BPB CHF 315,00

MULTIMÈTRE NUMÉRIQUE FONCTION «SMART»

- Voltmètre: AC/DC de 0 - 600 V
- Ampèremètre: AC/DC de 0 - 600 A
- Mesure de résistance 10 MΩ et continuité
- Fréquence: 0 - 3 kHz
- Mesure TRMS, CAT III, ETL/CE
- Écran affichage 2 lignes
- Livré avec 2 pointes de touche CAT II & CAT III

▲ 0,396 kg

**IDÉAL POUR LA MAINTENANCE INDUSTRIELLE,
DÉPANNAGE DES UNITÉS ÉLECTRIQUES OU
ÉLECTROMÉCANIQUES**

**2 ANS
GARANTIE**

SIMPLE - INTELLIGENT - COMPACT



711BPB CHF 230,00

MULTIMÈTRE

- Mesure RMS/600V CAT III
- Fonctionne avec la pince ampèremétrique 711A-P500
- Mesure sans contact des courants AC/DC de 0 à 500 A
- Réglage automatique du point zéro
- Livré avec une paire de pointes de touche, câble d'analyse de batterie, sonde de température K et une housse de protection
- Calibration automatique
- Voltmètre ampèremètre
- Ohmmètre testeur de continuité
- Test de diodes
- Mesure de température
- Rapport cyclique
- Angle de came
- Mesure de la résistance interne des batteries
- Compte-tour (avec pince optionnelle)
- Fréquence: 0 - 3 kHz

▲ 1,370 kg



714APB CHF 360,00

TESTEUR DE SÉCURITÉ DAT VAT

- Indispensable pour le bâtiment et le dépannage en milieu industriel
- Le test VAT permet de vérifier l'absence de tension sur un circuit avant de démarrer des travaux
- Auto test
- Détections de tensions dangereuses
- Détecteur de phase
- Test de continuité avec alarme sonore
- Test disjoncteur différentiel: 30 mA
- Indicateur de rotation de phase
- 600 V KAT III
- NF EN 601010 - 600 V, IEC 612 43 - 3

▲ 0,380 kg



701BPB CHF 115,00

PINCE À SERTIR MOBILE AVEC 4 MATRICES INTERCHANGEABLES

- Pour le sertissage de connecteurs mécaniques, électriques et électroniques
- Positionnement parfait du fil sur la cosse
- Système de déverrouillage permettant un changement rapide des matrices
- 4 matrices interchangeables:
 - Matrice 821461: 0,25 - 0,75 mm², 1 - 1,5 mm², 2,5 mm², 4 mm², 6 mm², 10 mm²
 - Matrice 821462: 0,5 - 1,5 mm², 1,5 - 2,5 mm², 4 mm², AWG 22-16, 16-14
 - Matrice 821466: 0,14 - 1 mm², 1,5 mm², 2,5 mm², 4 mm², AWG 16, 14, 26-18, 12
 - Matrice 821469: 0,25 - 2,5 mm², 4 - 6 mm², AWG 22-14, 12-10

▲ 0,850 kg



819832PB CHF 415,00

PINCE À SERTIR POUR EMBOUTS DE CÂBLE

- Matrices Inox 5 empreintes: 0,5 - 0,75 mm² / 1 - 1,5 mm² / 2,5 mm² / 4 mm² / 6 mm²
- NFC 63-023
- Forme permettant le calage de la main.
- Sertissage inversé: positionnement de l'embout sur la partie fixe pour une plus grande efficacité et précision

▲ 0,490 kg



985895 CHF 89,00

PINCE À SERTIR DE MAINTENANCE POUR COSSES PRÉ-ISOLÉES

- Matrices à 3 empreintes (mm²): 0,5 - 1,5 / 1,5 - 2,5 / 4 - 6 mm²
- Tenue à la traction du sertissage conforme à la norme CEI 60 352.2 / CEI 60 760
- Sertissage inversé: positionnement de la cosse sur la partie fixe pour une plus grande efficacité et précision

▲ 0,490 kg



985894 CHF 99,00

PINCE À DÉNUDER AUTOMATIQUE SWINGO®

- Corps en nylon chargé de verre
- Fonction coupe intégrée:
 - 1,5 mm² fil monobrin
 - 10 mm² fil multibrin
- Réglage de la longueur de dénudage de 3 - 18 mm
- Dénudage de 0,02 à 10 mm²

▲ 0,177 kg



**2 FONCTIONS RÉUNIES:
COUPE ET DÉNUDAGE**



793936PB CHF 103,00

FER À SOUDER À GAZ 4 EN 1

- Buse de flamme, déflecteur, éponge, capuchon de protection pour pièce chauffante
- Support en métal
- Puissance: 24 Watt
- Durée d'utilisation: 55 min. - Température maxi: 1300 °C
- Allumage par piezo, Temps de chauffe: 40 sec.
- Rechargeable au gaz butane (fer livré vide)
- 4 pannes à souder, 1 distributeur de soudure

▲ 0,300 kg



1075.H CHF 157,50

FER À SOUDER BI-WATT 20-40

- Puissance normale: 20 Watt pour les petits travaux de brasage
- Puissance supplémentaire: 40 Watt en appuyant sur un bouton
- Temps de chauffe court grâce à la toute dernière technologie céramique
- Consomme moins d'énergie grâce à sa haute performance
- Certifié TUV

▲ 0,219 kg



1116C.BW CHF 76,00

NEW «DIRECT READ» CLÉS À DÉCLENCHEMENT AVEC CLIQUET FIXE

DESIGN ANTI-ROULIS
Equippée d'un côté plat pour éviter de rouler pour éviter les risques de chute

PLUS RAPIDE À RÉGLER
Mécanisme de réglage permettant à l'utilisateur de régler le couple plus rapidement 2x plus rapide que la série 208

MÉCANISME DURABLE
Longue durée de vie - 2x ISO (10000)

LECTURE DURABLE DU VERNIER
Lecture facile et directe. Nouvelle écriture noire sur fond jaune pour une meilleure visibilité. Résistant à l'usure et à la poussière. Echelle à doubles unités avec graduations

PRÉCISION ± 4 %
Haute précision grâce au nouveau mécanisme. Étalonnage et maintenance plus faciles

FEEDBACK
Un clic clair indique que le couple est atteint

	Nm Min. - Max.	Carré □	Longueur	⚖️
J.209-50PB	10 - 50	3/8"	337 mm	0,780 kg
S.209-100PB	20 - 100	1/2"	416 mm	1,00 kg
S.209-200PB	40 - 200	1/2"	479 mm	1,200 kg
S.209-340PB	60 - 340	1/2"	632 mm	1,500 kg



Unités doubles
Échelle lisible
Ft.lb / Nm

Réglage du couple
1. tirer la protection vers le bas
2. faire tourner le tube
3. réglage du couple

J.209-50PB	CHF 282,50
S.209-100PB	CHF 293,50
S.209-200PB	CHF 299,50
S.209-340PB	CHF 339,50

ADAPTATEUR ANGULAIRE

- Précision: ± 2°
- Plage angulaire: 1 bis 360°
- Unité de mesure: degré
- Livré avec certificat de conformité en coffret plastique
⚖️ 0,400 kg



LE SERRAGE ANGULAIRE EN TOUTE SIMPLICITÉ

GAIN DE PRODUCTIVITÉ
- Utilisation facilitée = gain de temps
- Se fixe sur tout outil de serrage par simple aimantation

PERFORMANCE
- La précision de l'électronique
- Aucun risque d'erreur de lecture avec l'affichage électronique
- Des pré-réglages de 9 valeurs sont possibles ainsi que la mémorisation de 50 valeurs

ERGONOMIE
- Visualisation des LED même dans les accès difficiles
- Utilisation ultra simple: auto test et remise à zéro à l'allumage
- Les professionnels pourront donc effectuer des serrages précis et rapides avec leurs propres outils

E.406 CHF 194,00

ADAPTATEUR D'ANGLE DE COUPLE ÉLECTRONIQUE

- ISO 6789 - DIN EN ISO 6789 - NF EN ISO 6789
- Précision:
- couple: ± 3 % entre 20 % et 100 % de la capacité de l'adaptateur
- angle: ± 2°
- Mode de mesure: pic ou suiveur
- Unité de mesure: N.m, ft.lb, In.lb, Kg.cm, degré
- Possibilité de verrouiller le clavier: l'opérateur aura alors uniquement accès au choix de programme et à la mémorisation des résultats
- Livré avec certificat d'étalonnage en coffret plastique



LE SERRAGE COUPLE ANGLE AVEC UN SEUL OUTIL



	Nm Min. - Max.	Carré □	⚖️
E.506-135S	6,8 - 135 Nm	1/2"	0,268 kg
E.506-200S	10 - 200 Nm	1/2"	0,268 kg
E.506-340S	17 - 340 Nm	1/2"	0,268 kg

E.506-135S	CHF 278,00
E.506-200S	CHF 314,00
E.506-340S	CHF 385,00

CLÉ DYNAMOMÉTRIQUE AVEC CLIQUET AMOVIBLE - SÉRIE 306

USAGE INTENSIF
- Endurance du mécanisme testée jusqu'à 50000 déclenchements
- Fiabilité de la précision dans le temps à la norme ISO 6789 (plus de 50000 déclenchements)
- Précision sortie usine : ± 2 % réglé à la norme ISO 6789

SÉCURITÉ
- Vernier de réglage précis et inaltérable, facile à lire et à régler pour éviter les risques d'erreur
- Verrouillage automatique du réglage, pas de risque de déblocage accidentel

ERGONOMIQUE
- Poignée confortable pour un travail sans fatigue même en cas d'utilisation fréquente
- Plus longue pour une meilleure transmission du couple et une plus grande précision
- Anneau de suspension pour travailler en hauteur ou arrimer la clé dynamométrique



	Nm Min. - Max.	Attachement	Carré □	Longueur	⚖️
R.306A25	5 - 25	9 x 12	1/4"	271 mm	0,450 kg
J.306A50	10 - 50	9 x 12	3/8"	357 mm	0,930 kg
S.306A100	20 - 100	9 x 12	1/2"	437 mm	1,050 kg
S.306A200	40 - 200	14 x 18	1/2"	725 mm	1,260 kg
S.306A350	70 - 350	14 x 18	1/2"	725 mm	1,790 kg
K.306A600	120 - 600	14 x 18	3/4"	990 mm	5,160 kg
K.306A1000	200 - 1000	Ø 30	3/4"	1280 mm	5,900 kg

CLÉ DYNAMOMÉTRIQUE AVEC CLIQUET FIXE - SÉRIE 306



Clé haute performance
- ASME B 107,10-2004
- Précision: ± 4 % avec la tête en position horizontale
- Clés monosens
- Endurance du mécanisme 15000 cycles
- Cliquet 72 dents (reprise 5°), utilisation avec douilles
- Livrées avec certificat d'étalonnage ISO 6789
- Livrées en boîte plastique de protection

1/4", Capacité 1 - 5 Nm - ⚖️ 0,403 kg	R.306-5M	CHF 290,00
1/2", Capacité 70 - 340 Nm - ⚖️ 1,682 kg	S.306-340M	CHF 309,50

LA PRÉCISION MÊME EN USAGE INTENSIF!

Utilisation possible avec accessoires*
(*sauf K.306A1000)

Embout à fourche



Embout polygonal



R.306A25	CHF 375,00
J.306A50	CHF 415,00
S.306A100	CHF 399,00
S.306A200	CHF 450,00
S.306A350	CHF 545,00
K.306A600	CHF 1040,00

K.306A1000 CHF 1210,00

CLÉ DYNAMOMÉTRIQUE À TÊTE FLEXIBLE



Clé haute performance
- ASME B 104,14 bis 2004
- Précision: ± 4 % avec la tête en position horizontale
- Clés monosens
- Endurance du mécanisme 15000 cycles
- Cliquet 72 dents (reprise 5°), utilisation avec douilles
- Livrées avec certificat d'étalonnage ISO 6789
- Livrées en boîte plastique de protection

3/8", Capacité 20 - 100 Nm - ⚖️ 1,253 kg	J.306-100MF	CHF 314,50
1/2", Capacité 70 - 340 Nm - ⚖️ 1,835 kg	S.306-340MF	CHF 339,50



SÉCURITÉ

Retenu de douille de type jonc de friction

HAUTE PERFORMANCE

Percussion robuste avec 1625 Nm de couple

PRATIQUE

Interrupteur à une main pour rotation droite / gauche

EXCELLENT CONTRÔLE

Gâchette progressive pour une bonne régulation de la vitesse

CONFORT

Poignée composite injectée de caoutchouc «Soft grip», durable, isolante et résistante aux produits chimiques et acides

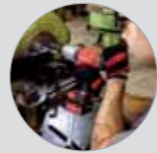

DURABLE

Pare-chocs caoutchouc intégrés au corps

PUISSANCE

Accu DEWALT 18 Volt 2.0Ah/5.0Ah

18 V CLÉ À CHOCS 1/2" HAUTE PERFORMANCE

- Vitesse à vide: 2400 tr/min.
- Couple max.: 1625 Nm
- Niveau sonore: 101 dB
- Niveau vibration: 13 m/s²
- Longueur: 224 mm
- 2x Accus 18 Volt 5,0 Ah

3,300 kg (avec Accu)



1625 Nm

Avec 2 accus, 1 chargeur et 1 ToughBox - 8,700 kg

CL3.CH18SP2PB CHF 770,00

Sans accus, chargeur et ToughBox - 2,500 kg

CL3.CH18SD CHF 419,00

18 V DUO PACK SANS FIL

DUO PACK sans Fil 18 V comprend:

- 1 Perceuse CL3.P18SD
- 1 Clé à chocs CL3.C18SD ainsi que 2 accus, un chargeur et ToughBox

8,500 kg



PUISSANT ET POLYVALENT

Avec 2 accus, 1 chargeur et 1 ToughBox

CL3.CH18SP2PB CHF 999,00

18 V CLÉ À CHOCS 1/2"

La fonction «Impact stop» permet une approche rapide. Dès que l'écrou arrive au contact, la machine fait une pause, permettant un serrage à la clé dynamométrique au couple prescrit.

1/2" FORGE À FROID

- Grande durabilité avec jonc de retenue de la douille

3 MODES DE CONTRÔLE

- Desserrage MAX : serrage MIN
- Desserrage MAX : serrage d'approche (IMPACT STOP: pas de risque de surcouple)
- Desserrage MAX : serrage MAX

LED SUPER PUISSANTE

- Située à la base de la machine pour un travail sans ombre portée

DESIGN COMPACT

- Avec 175 mm de longueur et 2 kg (batterie comprise), elle est 50 mm plus courte et 1,3 kg plus légère que le modèle CL3.CH18S



PRODUCTIVITÉ ET RESPECT DES MÉTHODES

MOTEUR BRUSHLESS

- Moteur puissant, sans entretien, et économe en énergie

ERGONOMIQUE

- Poignée caoutchoutée

2 ANS GARANTIE

680 Nm Couple | **2000 tr/min.** Vitesse à vide maxi. | **175 mm** Longueur

Clé à chocs livrée en coffret étanche Tough System® avec 1 chargeur et 2 batteries 18V 5.0 AH compatibles DEWALT

8,200 kg

FCF894P2-QW CHF 699,00

Clé à chocs seule

2,000 kg

FCF894N-XJ CHF 390,00

ACCUS LI-ION TOUTES LES PUISSANCES DONT VOUS AVEZ BESOIN

RÉSISTANT

Loquet et protection GFN (Glass-Filled Nylon) pour résistances aux produits chimiques et graisses

CAPACITÉ

Indicateur de charge: Garanti à l'utilisateur l'autonomie restante



ENDURANCE

Capacité de stockage plus grande, améliore le temps d'exécutions

ROBUSTE

Moule thermoplastique „Elastomer (TPE)“ pour résistance à l'abrasion



10.8 V, 2 AH

CL3.BA1020

CHF 110,00

18 V, 2 AH

CL3.BA1820

CHF 152,00

18 V, 5 AH

CL3.BA1850

CHF 205,00

Ladestation

CL3.CH115

CHF 99,50





CLÉ À CHOCS 1/2" - CONÇUES POUR DÉLIVRER UNE PUISSANCE MAXIMALE

Accessoires

- Embout fileté mâle: Raccord rapide femelle gaz BSP:
- ☑ 1/4": N.633
 - ☑ 3/8": N.650
 - ☑ 1/2": N.651
 - ☑ 1/2": N.630
 - ☑ 3/8": N.820

MAGNÉSIUM

ÉCLAIRAGE INTÉGRÉ!

NS.3100G
1600 Nm

NS.2500G
950 Nm

NS.1600F
860 Nm

NS.1400F
1490 Nm

NS.3500G
1898 Nm

COMPOSITE

ALUMINIUM

- 860 Nm
- ☑ 1/2"
- Corps super compact pour les accès difficiles
- 1,300 kg

NS.1600F
CHF 225,00

- 950 Nm
- ☑ 1/2"
- 1,400 kg

NS.2500G
CHF 420,00

- 1490 Nm
- ☑ 1/2"
- 2,800 kg

NS.1400F
CHF 270,00

- 1600 Nm
- ☑ 1/2"
- 2,000 kg

NS.3100G
CHF 395,00

- 1898 Nm
- ☑ 1/2"
- 2,200 kg

NS.3500GPB
CHF 480,00

2 ANS GARANTIE

GARANTIE FACOM

Découvrez l'ensemble des informations liées à la garantie sur le site www.facom.de/garantie

TITANIUM

NK.3000F
2115 Nm

NM.3030LF
3390 Nm Broche longue

NM.3000F
3390 Nm Broche courte

NM.3030F
3390 Nm Broche courte

COMPOSITE

NK.2000F2
1700 Nm

ALUMINIUM

NM.1000F2
4068 Nm

- 1700 Nm
- ☑ 3/4"
- 3,900 kg

NK.2000F2
CHF 760,00

- 2115 Nm
- ☑ 3/4"
- 3,800 kg

NK.3000F
CHF 940,00

- 4068 Nm
- ☑ 1"
- 10,300 kg

NM.1000F2
CHF 930,00

- 3390 Nm
- ☑ 1" broche courte
- 8,070 kg

NM.3030FPB
CHF 1300,00

- 3390 Nm
- ☑ 1" broche longue
- 9,070 kg

NM.3030LFPB
CHF 1300,00



PUISSANCE, ROBUSTESSE ET ERGONOMIE

MEULEUSE

- Poignée surmoulée de caoutchouc «Soft Grip» durable et isolante contre le froid et les vibrations
- Régulateur de vitesse facile à ajuster si besoin de limiter la vitesse
- Echappement d'air par l'arrière permet d'éviter des projections sur l'opérateur
- Intégration d'un silencieux et possibilité de raccorder un tuyau d'échappement d'air pour baisser le niveau sonore
- Excellent contrôle avec gâchette progressive permettant de varier la vitesse



Meuleuse 0.3 CV droite confort à pince, 6 mm, 0,440 kg

V.DG300FPB CHF 147,00



Meuleuse 0.3 CV à angle 90° confort à pince, 6 mm, 0,555 kg

V.DGA305FPB CHF 175,00

PERCEUSE PNEUMATIQUE 3/8" RÉVERSIBLE 10 mm

- Pour travaux nécessitant des couples moyens: perçage de cadres ou de boulons endommagés,...
- Technologie faible bruit, Echappement arrière
- Inverseur «une main», Gâchette progressive
- Structure: composite
- Mandrin autoserrant

1,000 kg



V.D100QR CHF 209,00

CLIQUETS PNEUMATIQUES

CLIQUETS PNEUMATIQUES COMPACT



1/4" ET 3/8"



54 Nm Couple de Sortie | 300 tr/min. Vitesse max | 185 mm Longueur

- Tête fine étanche, hauteur 18 mm
0,660 kg

VR.RJ2500PB CHF 299,00

3/8" ET 1/2"



108 Nm Couple de Sortie | 300 tr/min. Vitesse max | 318 mm Longueur

- Tête fine étanche, hauteur 24 mm
- Sortie d'air à l'arrière
1,570 kg

VR.SJ3500PB CHF 378,00

CLIQUET PNEUMATIQUE 1/4" ET 3/8"

- Structure: Composite
- Cliquet: Fermé
- Longueur: 136 mm
- Couple max.: 20 Nm (VR.R127) - 40 Nm (VR.J154)
- Vitesse: 200 tr/min. (VR.R127) - 300 tr/min. (VR.J154)
- Niveau vibration (m/s²): 3,8
- Niveau sonore dB (A): 92
- Réglage puissance
- Pression max. 6 bar

0,500 kg



VR.R127 - 1/4" CHF 205,00

VR.J154 - 3/8" CHF 225,00

CLIQUET PNEUMATIQUE 1/2" ET 3/8"

- Structure composite
- Cliquet: Fermé
- Longueur: 261 mm
- Couple max.: 80 Nm
- Vitesse: 280 tr/min.
- Niveau de vibration (m/s²): 1,8
- Niveau sonore dB (A): 91
- Réglage puissance
- Pression max. 6 bar

1,200 kg



VR.S3136 - 1/2" CHF 260,00

PONCEUSE À BANDE / AUTRES OUTILS PNEUMATIQUES

PONCEUSE À BANDE - 10 x 330 mm

- Poignée orientable permettant à l'utilisateur une prise en main optimale
- Système de changement facile et rapide des bandes
- Gâchette progressive pour un meilleur contrôle de la vitesse
- Bras long et étroit, 10 mm de largeur, pour accéder aux espaces réduits
- Livrée avec 3 bandes: 2 bandes grain 120 et une bande grain 80

- Vitesse: 16000 tr/min.
- Niveau vibration (m/s²): <2,50
- Niveau sonore dB (A): 86
- Consommation d'air moyenne: 110 l/min.
- Connection outil: 1/4"
- Pression max.: 6,2 bar

0,800 kg



V.402F CHF 259,50

PONCEUSE À BANDE - 20 x 520 mm

- Poignée orientable permettant à l'utilisateur une prise en main optimale
- Système de changement facile et rapide des bandes
- Gâchette progressive pour un meilleur contrôle de la vitesse
- Bras long et étroit, 20 mm de largeur, pour accéder aux espaces réduits
- Livrée avec 3 bandes: 2 bandes grain 120 et une bande grain 80

- Vitesse: 16000 tr/min.
- Niveau vibration (m/s²): <2,50
- Niveau sonore dB (A): 86
- Consommation d'air moyenne: 110 l/min.
- Connection outil: 1/4"
- Pression max.: 6,2 bar

1,150 kg



V.403F CHF 345,00

PISTOLET DE GONFLAGE

- Plage de lecture de 0 à 12 bar
- Renfort en caoutchouc pour protéger contre les chocs

0,850 kg



LIVRÉ AVEC CERTIFICAT D'ÉTALONNAGE LNE

U.179A CHF 168,00

PISTOLET À CARTOUCHE 50 x 215 mm

- Vitesse à vide (m/s²): <2,50
- Niveau sonore dB (A): 98
- Consommation moyenne d'air: 85 l/min.
- Admission taraudée: 1/4"
- Pression d'utilisation: 6,2 bar

1,100 kg



V.801F CHF 89,00

ENROULEUR TUYAU D'AIR

- Résistance du tuyau: pression 15 bar
- Très grande résistance: ressort de rappel testé à 20 000 cycles minimum
- Ressort de rappel en métal
- Tuyau polyuréthane, diam. intérieur: 10 mm
- Spécialement adapté aux outils gros consommateur d'air (clé à chocs)
- Longueur: 15 m + 1 m
- Dispositif d'arrêt tous les 50 cm

7,663 kg



N.709 CHF 410,00



JEU DE 3 DOUILLES SPÉCIALE IMPACT POUR JANTES EN ALLIAGE

- Douilles impact 17 - 19 - 21 mm
- Jusqu'à 7 fois plus résistantes
- Chemise en téflon pour protéger les jantes en alliage

▲ 1,280 kg



NSI.3LPB CHF 72,00

JEU DE 3 DOUILLES SPÉCIALE IMPACT POUR JANTES EN ALLIAGE, LONGUES

- Douilles impact 17 - 19 - 21 mm
- Jusqu'à 7 fois plus résistantes
- Chemise en téflon pour protéger les jantes en alliage
- Extra long: 150 mm

▲ 1,280 kg



NSI.3EL CHF 120,00

CLÉS EN CROIX ÉCROUS DE ROUE (VOITURES, VÉHICULES UTILITAIRES ET POIDS LOURDS)

- Diamètre: 17 - 19 - 21 cm
- Longueur: 400 mm
- Carré: 1/2"
- Lorsque la clé est équipée d'un carré, celui-ci est interchangeable

▲ 1,800 kg



77A.T02 CHF 78,00

JEU DE 5 DOUILLES SPÉCIALE IMPACT POUR JANTES EN ALLIAGE

- Douilles impact 15 - 17 - 19 - 21 - 22 mm
- Jusqu'à 7 fois plus résistantes
- Chemise en téflon pour protéger les jantes en alliage

▲ 1,340 kg



NSI.5LPB CHF 104,00

MODULE EN PLASTIQUE SERRAGE ÉCROUES DE ROUES – 8 PCS.

- 1 Clé en croix: 77ATOD
- 1 Clé dynamométrique S.208-200: 40 - 200 Nm
- 3 Douilles impact longues 6 pans: NSB. 17 - 19 - 21 mm
- 3 douilles 6 pans: SH. 17 - 19 - 21 mm
- Plateau: PL.337A

▲ 4,980 kg



LARGEUR DE 3 MODULES

MOD.208 CHF 545,00

LEVIER DÉPOSE BRIDES D'AMORTISSEUR

- Bras en acier chromé
- 6 positions de réglage par axe verrouillé par bille (façon carré cliquet)
- Longueur du tube: 120 cm / Ø 32 mm / Epaisseur 3 mm
- Zone de prise avec moletage: Longueur: 300 mm
- Crochet à deux hauteurs de réglage
- DLS.40A-1: Axe, Diamètre 11,7 mm

▲ 5,600 kg



DLS.40A CHF 265,00

EXTRACTEUR EXTÉRIEUR - INTÉRIEUR CAPACITÉ 140 mm

- Extérieur: Ø 7 à 140 mm
- Intérieur: Ø 23 à 130 mm
- Livré avec:
 - 1 jeu de 3 griffes extérieures
 - 1 jeu de 3 griffes intérieures

▲ 2,100 kg



U.306PB CHF 260,00

EXTRACTEUR EXTÉRIEUR - INTÉRIEUR CAPACITÉ 180 mm

- Extérieur: Ø 10 à 180 mm
- Intérieur: Ø 50 à 170 mm
- Livré avec:
 - 1 jeu de 3 griffes extérieures
 - 1 jeu de 3 griffes intérieures
- Capacité: 4 Tonnes

▲ 2,880 kg



U.306-180PB CHF 357,00

VÉRIN, 30 TONNES, À VIS MÉCANIQUE

- Course du piston: 5 mm
- Cisaillement de la goupille: à 110 Nm
- Diamètre du piston: 33 mm
- Longueur: 260 mm; hauteur de la tête: 35 mm
- Puissance: 30 t (300 kN)
- Vis 6 pans de 19 mm
- Livré avec:
 - 3 goupilles de rechange (U.33GJ3) et 2 cales de rechanges (U.33-EMB) hauteur 25 mm et 50 mm (Ø 40 mm)

▲ 1,900 kg



U.33A CHF 370,00

EXTRACTEUR DE ROTULE, 100 mm LONGUE

- Permet le démontage des rotules de direction et de suspension
- Livré avec jeu de 2 goupilles de rechange
- Dimensions: 45 x 22 x 100 mm

▲ 0,665 kg



U.16B CHF 98,90



JEU DE 7 EXTRATEURS OGV® GRIP À VIS ET BOULON

- 7 extrateurs: 2,5 - 3,5 - 4,5 - 5,5 - 6,5 - 8 - 9 mm
- Longueur: 70 mm
- Dévissez les boulons cassés avec filetage à droite ou à gauche
- Les boulons peuvent être réutilisés grâce au profil OGV®



SXE.J7MGRPPB CHF 195,00

EXTRACTEUR HYDRAULIQUE 10 T 4 JEUX DE GRIFFES

- Comprenant:
- U.312-01: 1 vérin hydraulique 10 t (100 kN)
 - U.312-02: 1 embout de guidage
 - U.312-03: 2 rallonges
 - U.312-04: 1 corps 2 ou 3 griffes
 - U.312-04-01: 1 vis de centrage
 - U.312-04-02: Jeu de 3 vis/écrous
 - 4 jeux de griffes: U.312G110 - U.312G160 - U.312G210 - U.312G260

Livré en valise plastique
Dimensions: L 565 x P 412 x H 105 mm
(Module pour tiroirs à une hauteur de 130 mm adapté)

▲ 14,400 kg



U.312HJ4 CHF 1145,00



OUTIL PNEUMATIQUE POUR POUSSER ET TOURNER LES PISTONS DE FREINS

- Comprend:
- DF.17: outil pneumatique
- 6 coupelles:
- DF.6-2P (Citroën et Renault)
- DF.6-3P
- DF.6-5 (BMW Série 7 - Honda Accord - Mercedes B Klasse, Toyota Land Cruiser...)
- DF.6-9 (Mini Cooper - Toyota Auris)
- DF.6-14 Iveco Daily
- DF.6-16 Renault Master 3
- Tableau d'affectation: www.facom.com

▲ 2,700 kg

LIVRÉ EN MALLETTE PLASTIQUE AVEC NOTICE D'UTILISATION ET LISTE D'AFFECTATIONS



DF.17-P CHF 299,00

COUPELLES MULTI-DIAMÈTRES

AVEC 2 ERGOTS

- Diamètre: 48 mm
- Hauteur: 21 mm
- Capacité d'ouverture: Mini: 15 mm - Maxi: 34 mm
- Compatible avec le repousse-pistons pneumatique DF.17

▲ 0,136 kg



DF.6-2P CHF 99,50

AVEC 3 ERGOTS

- Diamètre: 48 mm
- Hauteur: 21 mm
- Capacité d'ouverture: Mini: 15 mm - Maxi: 30 mm
- Compatible avec le repousse-pistons pneumatique DF.17

▲ 0,131 kg



DF.6-3P CHF 104,00

OUTIL DE RÉINITIALISATION DES FREINS POUR 2/4 PISTONS D'ÉTRIER DE FREIN

- Spécifications Audi / Mercedes / BMW / Renault (ex. Megane RS) / Citroën (ex. DS3 Racing)
- Permet de repousser simultanément tous les pistons
- Puissance maximale: 225 kg
- Tête rotative: travail aisé à gauche comme à droite

▲ 1,273 kg

SPÉCIAL VÉHICULE SPORTIF



180°

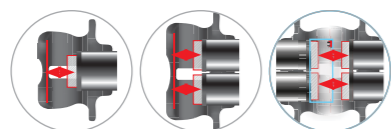

DF.23PB CHF 178,00

OUTIL SPÉCIAL POUR FREINS À TAMBOUR

- Utilisation sur tous véhicules équipés de freins à tambour. Permet un gain de temps précieux lors de la remise en place de la garniture
- 1 porte-embout magnétique AM.M1
- 2 embouts bloque ressort
- Spécification: toutes marques

▲ 0,234 kg



DF.2 CHF 76,00

AÉROSOL RECHARGEABLE (650 ml)

Exemples d'utilisation:

- Nettoyage avec liquide de nettoyage
- Elimination de la poussière avec de l'air
- Dégraissant
- Déblocage avec un liquide adapté
- Pression maxi: 5 bars / Capacité de fluide: 50 ~ 350 cc
- Longueur: 280 mm / Diamètre: 65 mm

Pièces de rechange:

- DM.SPRAY-1: Bouteille
- DM.SPRAY-2: Capuchon
- DM.SPRAY-3: Buse

Applications: automobile, maintenance industrielle, moto, vélo, marine, bricolage, etc.

▲ 0,186 kg



DM.SPRAY CHF 102,90

JEU DE 2 COIFFES AUTOMATIQUES POUR FILTRES À HUILE

- Convient à tous les filtres de 60 à 100 mm
- Couple puissant (convient uniquement aux filtres métal)
- Se positionne avec une seule main
- Clé auto-serrante: ajustement automatique à la taille du filtre
- Dimensions:
- C.48-1 pour filtre de 60 à 80 mm diamètre
- C.48-2 pour filtre de 80 à 100 mm diamètre

▲ 0,876 kg



C.48-J2PB CHF 149,00

CLÉ AUTOMATIQUE POUR FILTRE À HUILE POUR VÉHICULES DE TOURISME (U.48) ET POIDS LOURDS (U.48PL)

- Effet cliquet: Reprise rapide grâce à l'effet cliquet
- Permet de travailler vite dans les environnements les plus compacts
- Serrage automatique optimisé: Gain de temps et optimisation de l'effet cliquet grâce au serrage contrôlé de la sangle
- Capacité: filtres de 66 à 105 mm

▲ 0,285 kg



U.48PB CHF 93,90

- Démontage rapide des filtres cartouches, à huile, pneumatiques et hydrauliques
- Universelle: pour les filtres de diamètre 106 à 150 mm
- Permet de travailler dans les environnements encombrés

▲ 0,335 kg



U.48PLPB CHF 104,50



CLÉ SPÉCIALE AUTOMATIQUE POUR FILTRES À HUILE MÉTALLIQUES DE 100-120 mm Ø

- Coiffe auto-serrante: ajustement automatique à la taille du filtre
- Convient à tous les filtres de 100 à 120 mm
- Couple puissant (convient uniquement aux filtres métal)
- Se positionne avec une seule main
- Préserve le filtre au desserrage

▲ 0,499 kg



C.48-3 CHF 90,00

ENTONNOIR UNIVERSEL

- Pince de blocage universel, s'adapte à la place des bouchons de remplissage d'huile des moteurs, sur les fûts,...
- Résiste aux hydrocarbures
- Pour le remplissage de l'huile moteur, du liquide de refroidissement, etc...
- Hauteur: 275 mm
- Diamètre pince mini: 34 mm
- Diamètre pince maxi: 60 mm

▲ 0,242 kg



DM.UOF CHF 61,90



KIT DE VIDANGE

- Comprenant:
- 1 clé à vidange: D.48
 - Embouts magnétiques carré mâle: 8 - 10 mm
 - Embouts magnétiques 6 pans mâle: 8 - 10 - 12 - 13 - 14 - 17 mm
 - Douilles magnétiques 6 pans femelles: 13 - 14 - 17 - 18 - 19 - 21 mm
 - Embouts magnétiques Torx® 45
 - Support pour embouts et clé D.48: PL.IH

▲ 1,410 kg



D.48-KITPB CHF 150,00

COMPOSITION DE CENTREURS D'EMBRAYAGE POIDS LOURDS

- 4 cylindres de diamètres 20 / 25 / 27 / 30 mm pour roulements. Références DM.30PL-20/-25/-27/-30
- 2 outils expansibles de positionnement:
 - DM.30PL-3645 capacité 36 à 45 mm
 - DM.30PL-4252 capacité 42 à 52 mm
- Anneaux caoutchouc référence DM.30PL-01
- Composition livrée en coffret BP.112 avec Plateau PL.490

▲ 3,260 kg



DM.30PL CHF 279,00

DOUILLE À CHOCS POUR ÉCROUS DE ROUE MERCEDES

- Carré d'entraînement 1/2"
- Tube de protection pour protéger les jantes

▲ 0,172 kg



NS.MB CHF 28,00

CLÉ À FILTRE À HUILE RENAULT ET VOLVO TRUCKS

- Les filtres placés côte à côte et très serrés rendent l'utilisation de clés à sangle ou clé à chaîne très difficile voire impossible
- Excellent rapport poids / puissance
- Apporte sécurité et productivité à l'utilisateur
- Diamètre 106 mm, 15 pans
- Entraînement: Carré 1/2" ou douille 36 mm - 6 pans

▲ 0,450 kg



DP.106-15PB CHF 41,00

COMPOSITION DE CLÉ DE VIDANGE ET EMBOUT

- Pour les bouchons de vidange en composite VW, AUDI, SKODA, SEAT Véhicule
- Pour les moteurs TFSI 1.2L / 1.4L / 1.8L / 2.0L
- Entraînement femelle 3/8" et 17 mm, 6 pans mâle
- Poignée d'entraînement en composite

Comprenant:
- 1 clé D.1VAG-H
- 1 embout de vidange D.1VAG-B

▲ 0,680 kg



D.1VAG CHF 51,50

DÉMONTE Puits DE JAUGE

- Permet le démontage et le remontage des bagues de puits de jauge
- Diamètre: 88 - 170 mm
- Régulation de l'ouverture à travers diaphragme

▲ 1,077 kg



DM.JL CHF 131,00

POMPE À PRESSION/DÉPRESSION

- Vanne d'inversion pression/dépression
- Permet de contrôler:
 - l'avance à dépression à l'aide d'une lampe stroboscopique
 - l'étanchéité des circuits d'alimentation
 - l'étanchéité du système d'assistance au freinage et toute application nécessitant la mesure de dépression
 - les membranes commandant la décharge des turbos / wastegate valves
- Dépression: 0 à -1 bar
- Pression: 0 à 1,5 bar
- Flexible de 800 mm

▲ 2,255 kg



DA.160 CHF 294,00

PINCE À FILTRES XL

- Pince forgée
- Capacité: diamètres 95 à 178 mm
- Réglages rapides et précis, boutonnière à 8 positions
- Ressort de rappel
- Denture «triangle» pour une bonne accroche sur les filtres
- Principales applications véhicules industriels, bus, nautisme (filtres dessiccateurs, à huile, bouchons)
- Longueur: 500 mm

▲ 1,500 kg



170.FILPB CHF 75,00



PINCE POUR COLLIERS AUTOMATIQUES

- Pince automatique pour ouvrir ou fermer les colliers
- 2 façons: poignée avant / poignée latérale



DM.CPPB CHF 51,50

PINCE POUR COLLIERS AUTOMATIQUES

- Pince automatique pour ouvrir ou fermer les colliers
- Préhension multidirectionnelle des colliers pour travailler soit verticalement soit horizontalement (à droite ou à gauche)

▲ 0,193 kg



DM.CCPB CHF 82,00

PINCE SPÉCIALE RACCORD CARBURANT

- Pour les véhicules essence et diesel
- Permet de désaccoupler les raccords de carburant rapide grippés
- Longueur: 175 mm

▲ 0,170 kg



DM.FA CHF 75,50



JEU DE 6 CLÉS POUR TENDEURS DE COURROIES

Permet la rotation des galets-tendeurs, serrage des écrous de poulies de distribution et éléments auxiliaires souvent difficiles d'accès.

- Système rapide d'attache des clés à la poignée
- Poignée 445 mm avec 6 clés à oeil: 13 - 14 - 15 - 16 - 17 - 19 mm
- Adaptateur pour douilles 1/2" qui se monte sur la clé de 19 mm
- DT.TW14: clé de 14 mm incluse dans le kit pour plus de compatibilité, notamment Toyota d4d

▲ 1,350 kg



MEILLEURE ACCESSIBILITÉ

DT.TWA CHF 195,00

PINCE À DÉPOSER ET POSER LES COLLIERES ÉLASTIQUES AUTO-SERRANTS DE 18 - 54 mm

- Adaptable aux colliers élastiques autoserrants de 18 à 54 mm de diamètre: RENAULT, PSA, VAG, MERCEDES, TOYOTA, FORD, OPEL, FIAT, ...
- Outil manoeuvrable d'une seule main
- Crémaillère pour réduire l'effort
- Longueur: 780 mm

▲ 0,500 kg



DM.MUB-APB CHF 104,00

MULTIMÈTRE AUTOMOBILE

- Testeur électrique automobile. 100% automatique. Ecran 3 couleurs pour faciliter l'interprétation des valeurs
- Résistant aux chocs
- Détecteur de faux contact
- Fonctions:
 - Mesure de continuité
 - Mesure des tensions: 0 - 49 V
 - Mesure de résistance: 0 - 40 MW
 - Alarme de continuité

Lieferumfang:

- Pointes de touches
- Câbles de mesure
- Pincettes "crocodiles"
- Housse de protection

▲ 0,380 kg



DX.V12PB CHF 152,00

PRISE OBDII DE MAINTIEN DE TENSION

- Maintient une tension d'alimentation lors du remplacement d'une batterie afin de garder en mémoire les informations du véhicule
- Prise Allume cigarette pour alimentation via booster
- Interface pour sécuriser l'opération Maintien de la mémoire de courant grâce aux indications de couleur fournies par les leds
- Prise OBD 16 points compatible tous véhicules à partir de 2000 OBDS / EOBD



B120BD.M CHF 72,90

EXTRACTEUR DE ROTULE DE DIRECTION 3-IN-1

- Outil compact et autoserrant pour un démontage rapide et facile des rotules axiales sur les VL et VUL
- Permet d'intervenir sur les rotules de direction de différentes tailles grâce aux 3 cages interchangeables dotées d'un code couleur:
 - Rouge: Ø 28 - 34 mm, Couple max: 80 Nm
 - Bleu: Ø 34 - 39 mm, Couple max: 100 Nm
 - Vert: Ø 39 - 45 mm, Couple max: 150 Nm
- Livré en coffret plastique

▲ 2,400 kg

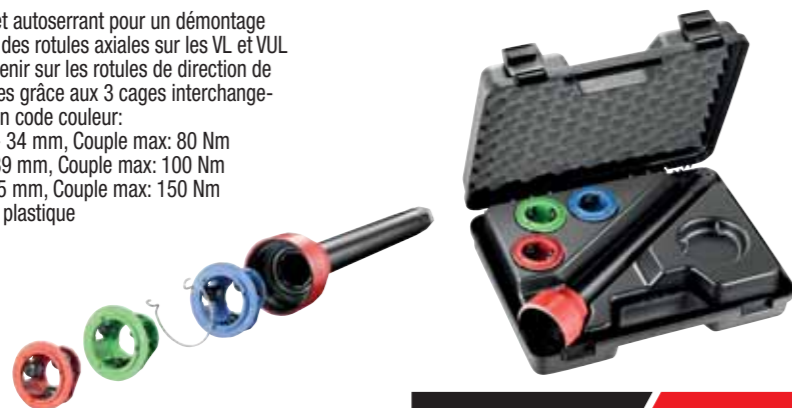

U.7-3T CHF 299,50

CLÉ UNIVERSELLE POUR POULIES

- Pour tourner et maintenir en position les poulies de l'arbre à cames et de la pompe d'injection
- Longueur: 410 mm

▲ 0,950 kg



DT.CLE CHF 81,00

PISTOLET THERMIQUE DIGITAL

- Bouton marche / arrêt pratique à utiliser avec deux modes:
 - Mode 1: 250 l/min - (50° - 400°)
 - Mode 2: 500 l/min - (50° - 600°)
- Excellent contrôle avec un large écran LCD qui facilite la configuration de la température
- Outil compact et léger avec une poignée pistolet facilitant l'utilisation
- Protection de surcharge: L'élément de chauffe d'éteint automatiquement pendant quelques secondes si trop chaud, période durant laquelle l'outil continue de produire de l'air frais
- Moteur 2000 Watt durable et puissant
- Outil filaire pour prise de type Europe 220 - 240 V / 50 Hz
- Débit d'air (2 allures): 250 l/min. et 500 l/min.
- Livré avec 2 buses: Réf E.2002B1 - E.2002B3
- Dimensions (L x l x H): 250 x 72 x 210 mm

▲ 0,980 kg



- E.2002B1: Buse large
Dim. (L x H x D): 75 x 75 x 33,7 mm; Poids 58 g
- E.2002B2: Buse large à renvoi d'air
Dim. (L x H x D): 75 x 80 x 33,7 mm; Poids 56 g
- E.2002B3: Buse à réflecteur
Dim. (L x H x D): 33 x 60 x 33,7 mm; Poids 32 g
- E.2002B4: Buse réductrice
Dim. (L x H x D): 20 x 52 x 33,7 mm; Poids 30 g

E.2015 CHF 208,00

OUTILS DE POSE / DÉPOSE DES COURROIES ÉLASTIQUES

- Kit de pose et dépose de courroies élastiques
- Livré en coffret plastique

▲ 0,270 kg

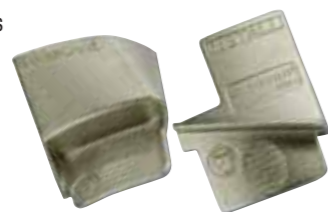

ADAPTÉS À TOUT TYPE DE COURROIES ÉLASTIQUES

DT.SFB CHF 109,00

EXTRACTEUR DE POULIES - ÉVITEZ LES DÉMONTAGES MOTEUR

- Pour déposer les poulies multi-gorge de vilebrequin sans les endommager
- Griffes verrouillables et réglables pour s'adapter aux différents diamètres des poulies
- Encombrement réduit, permettant d'intervenir sur le moteur en place
- Capacité de la poulie: 45 - 175 mm
- Pas de gorge: 3,56 mm

▲ 1,120 kg



DM.50 CHF 209,50

RÉFRACTOMÈTRE 4 MESURES

- Quatre échelles de mesure:
 - Adblue
 - Liquide de refroidissement
 - Acide de batterie
 - Lave-glace
- Convient aux moteurs Diesel Euro6
- Mesure la concentration de l'urée de l'Adblue utilisé
- Des informations justes, fiables et précises
- Dimensions (L x l x H): 700 x 235 x 70 mm

▲ 0,472 kg



780B CHF 131,00

COUPE TUBE À CLIQUET

- Capacité: Ø 31 - 65 mm
- Longueur totale: 250 mm
- Épaisseur de tube jusqu'à 3 mm
- Roue coupante: DE.8-1

▲ 1,084 kg

MÉCANISME À CLIQUET AUTOMATIQUE POUR TRAVAIL PLUS RAPIDE



DE.8PB CHF 167,00

**NEW** TESTEUR MULTIPRESSION NUMÉRIQUE

- Testeur multifonction
- 12 raccords rapides
Fabricant d'origine, extrêmement flexible
- Connexion PC
possible par connexion USB
- Chargement de la batterie par USB
avec affichage LED
- Écran TFT couleur de 7 pouces
Avec écran tactile résistant pour une utilisation conviviale
- Adaptateur universel de compression diesel
- Adaptateur universel de compression d'essence
- Permet les mesures de diverses pressions sur les véhicules essence et Diesel: Compressions, pression d'huile, pression de Turbo, pression du système de refroidissement, pression d'AdBlue, Pression du circuit de carburant basse pression, dépression, pression du Filtre à Particules et pression du circuit haute pression de carburant (en option)
- Compatible avec tous types de moteurs grâce à l'utilisation de fausses bougies et faux injecteurs
- Plage de mesure 0 à 300 bars
- Dimensions (L x P x H): 700 x 350 x 180 mm

📦 3,500 kg



900.MPT CHF 2510,00

ACCESSOIRES - TESTEUR MULTIPRESSION NUMÉRIQUE

KIT DE BOUCHONS COMMON RAIL

- Utilisé avec le testeur Multipression 900.MPT, ce kit permet de boucher l'alimentation en carburant des injecteurs directement sur la rampe commune
- Ce test permet d'identifier la fuite d'un injecteur
- Convient aux motorisations 3, 4, 5 et 6 cylindres
- Contenu du kit: 6 bouchons M12 x 150, 6 bouchons M14 x 150
- Dimensions (L x P x H): 170 x 140 x 60 mm

📦 1,000 kg



900.CRB CHF 135,90

KIT DE FAUX RÉGULATEURS DE POMPE COMMON RAIL

- Utilisé avec le kit Diesel haute pression 900.DHP, cet accessoire permet de remplacer le régulateur de la pompe pour mesurer la pression et diagnostiquer une défaillance du régulateur ou de la pompe
- Le régulateur est retiré et, à l'aide du mannequin approprié, le raccordement étanche
- Lorsque la pression se normalise, le régulateur provoque la perte de pression. Si la pression reste inchangée, la pompe est défectueuse. Ce test est recommandé par les fabricants de pompes à haute pression
- Contenu du kit: 8 différents bouchons pour obstruer les différents types de ports de régulateurs
- Dimensions (L x P x H): 330 x 220 x 70 mm

📦 3,500 kg



900.CRR CHF 299,50

KIT DIESEL HAUTE PRESSION

- Testez facilement et simplement la pression de la rampe commune Diesel (Common Rail)
- Testez en toute sécurité la pression de la rampe commune, que ce soit en ligne (en série, moteur tournant) ou en direct pour mesurer la pression de la pompe (en actionnant le démarreur)
- Tout l'équipement (capteur spécial, connecteur, tuyaux) pour pouvoir effectuer un test très précis et exact en combinaison avec le testeur numérique 900.MPT. Les tuyaux inclus dans le kit permettent de mesurer et de diagnostiquer les moteurs Common Rail les plus courants
- Contenu du kit: Capteur 2000 bars, connecteur de capteur pour mesure directe de la pression de la pompe, 2 flexibles M12 x 150 pour les motorisations les plus répandues, et un réservoir de récupération du Gazole
- Dimensions (L x P x H): 400 x 250 x 150 mm

📦 2,000 kg



900.DHP CHF 1210,00



BOOSTER DE DÉMARRAGE PRO 12 VOLTS

2 ANS GARANTIE

CHARGEUR INTÉGRÉ

- Tension de fonctionnement: 12 V
- Capacité: 20 Ah
- Batterie AGM interne étanche
- Courant «Peak» max.: 3500 A
- Courant de démarrage max.: 1200 A
- TCFC: 620 A
- Câbles en cuivre double isolation de 25 mm² Longueur 1,55 m
- Pincés droites 650 A. Protection par fusible temporisé 300 A
- Voltmètre analogique de contrôle de la charge
- Allume-cigare protégé par fusible à réarmement 16 A
- Chargeur automatique 2 A
- Pincés réglables
- Diamètre différent des câbles: plus robustes
- Dimensions (L x P x H): 400 x 320 x 115 mm

▲ 9,400 kg



B12.1CPB CHF 505,00

BOOSTER DE DÉMARRAGE 12 VOLTS POUR USAGE INTENSIF

- Tension de fonctionnement: 12 V
- Capacité: 22 Ah
- Batterie AGM interne étanche
- Courant «Peak» max.: 3500 A
- Courant de démarrage max.: 1300 A
- TCFC: 780 A
- Câbles en cuivre double isolation de 25 mm² Longueur 1,55 m
- Pincés droites 650 A. Protection par fusible temporisé 300 A
- Voltmètre analogique de contrôle de la charge
- Allume-cigare protégé par fusible à réarmement 16 A
- Chargeur automatique 2 A
- Interrupteur de sécurité et alarme d'inversion des polarités

▲ 11,700 kg



B12.SECU CHF 835,00

BOOSTER DE DÉMARRAGE 12 V - 24 V «HEAVY DUTY»

- Tension de fonctionnement: 12 V - 24 V
- Capacité: 2 x 50 Ah
- Batterie AGM interne étanche
- Courant «Peak» max.: 7750 A
- Courant de démarrage max.: 3200 A
- TCFC: 1700 A
- Câbles en cuivre double isolation de 70 mm² Longueur 2,10 m
- Pincés droites 850 A
- Protection par fusible temporisé 500 A
- Voltmètre analogique de contrôle de la charge
- Chargeur automatique 7 A
- Interrupteur de sécurité et alarme d'inversion des polarités
- Sélection de tension par prise de puissance
- Prise auxiliaire de puissance. (Pour câbles en option)

▲ 76,700 kg



B124.HD CHF 4199,00

BOOSTER DE DÉMARRAGE 12 V - 24 V

- Tension de fonctionnement: 12 V - 24 V
- Capacité: 2 x 20 Ah
- Batterie AGM interne étanche
- Courant «Peak» max.: 3700 A
- Courant de démarrage max.: 1400 A
- TCFC: 1000 A
- Câbles en cuivre double isolation de 35 mm² Longueur 1,55 m
- Pincés droites 1000 A
- Protection par fusible temporisé 300 A
- Voltmètre analogique de contrôle de la charge
- Chargeur automatique 4 A
- Interrupteur de sécurité et alarme d'inversion des polarités
- Sélection de tension par prise de puissance

▲ 22,800 kg



B124.1A CHF 1250,00

NEW COMPRESSIOMÈTRE DIESEL



- 911A**
Testeur de compression
- 912-01-02: Tuyau pour 911 et 912
 - 911TN: Testeur de compression
 - 911-82 / 911-102 / 911-104 / 911-105: fausses bougies
 - 911.C90: Adaptateur d'angle
 - 911B.FC: 100 cartes de test
 - 911B.016: Câble de démarrage
 - 911.FIU: faux injecteur universel

Dimensions (L x P x H):
600 x 400 x 100 mm



- 911.FIU**
Faux injecteur universel
Utiliser en combinaison avec 911A

Dimensions (L x P x H):
320 x 200 x 50 mm



▲ 5,000 kg

911A CHF 770,00

▲ 1,900 kg

911.FIU CHF 245,00



PAIRE DE CHANDELLES

CAPACITÉ DE CHARGE: 3 T

- Chandelles à crémaillère et blocage par goupille de sécurité
- 9 positions de réglage 247 --> 300 mm
- Goupille imperdable grâce à une chaînette
- Construction fiable et robuste
- Base 4 pieds avec plaques soudées pour une meilleure stabilité et rigidité

▲ 7,000 kg



DL.C3 CHF 79,00

CAPACITÉ DE CHARGE: 6 T

- Chandelles à crémaillère et blocage par goupille de sécurité
- 11 positions de réglage 400 --> 620 mm
- Goupille imperdable grâce à une chaînette
- Construction fiable et robuste
- Base 4 pieds avec plaques soudées pour une meilleure stabilité et rigidité

▲ 14,000 kg



DL.C6 CHF 147,00

CAPACITÉ DE CHARGE: 22 T

- Hubstangen und Sicherheitsverschluss pro Achse
- 4 positions de réglage 338 --> 500 mm
- Axe imperdable grâce à un câble et système de rangement
- Construction fiable et robuste
- Base carrée avec plaques soudées pour une meilleure stabilité et rigidité

▲ 27,500 kg



DL.PL22A CHF 399,00

CRICS BOUTEILLES USAGE INTENSIF

GAMME CONÇUE POUR UN USAGE PROFESSIONNEL INTENSIF

Haute résistance à l'effort angulaire (dans le cadre d'une utilisation sur un sol non plat).

USAGE POSSIBLE POUR TRAVAUX SPÉCIAUX

à l'horizontal comme un vérin poussoir. Conforme à la Directive machine 2006/42/CE.

- Traitement de surface, traitement thermique
- Base large, commande en ligne: meilleure stabilité
- Vérin avec traitement anticorrosion
- Poignée de transport sur 20 et 30 T

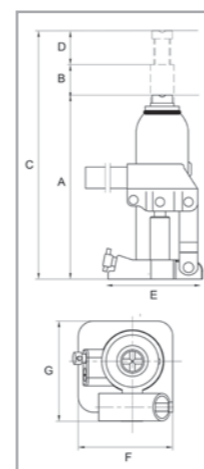

Détails des dimensions

	A (mm)	B (mm)	C (mm)	D (mm)	E (mm)	F x G (mm)	Capacité (ml)	▲	Tonnes
DL.2BTIPB	178	117	347	52	128	78 x 118	70	2,400 kg	2
DL.5BTIPB	198	122	390	70	145	92 x 142	150	3,700 kg	5
DL.8BTIPB	198	124	394	72	166	98 x 157	200	5,600 kg	8
DL.12BTIPB	238	150	468	80	190	119 x 173	370	8,000 kg	12
DL.20BTIPB	270	160	430	-	223	144 x 193	620	13,000 kg	20
DL.30BTIPB	280	165	445	-	232	150 x 202	830	18,400 kg	30

DL.2BTI CHF 61,00

DL.5BTI CHF 84,00

DL.8BTI CHF 116,00

DL.12BTI CHF 152,00

DL.20BTI CHF 199,50

DL.30BTI CHF 265,00



VÉRIN HYDRAULIQUE 50 T

- Levier manuel + pédale
- Vérin ajustable latéralement
- Course du vérin: 200 mm
- Course latérale: 245 mm
- Dimensions (L x P x H): 2130 x 410 x 980 mm

▲ 364,000 kg



W.450 CHF 3145,00

2 ANS
GARANTIE

SUPPORT POUR PRESSE

- Idéal pour un positionnement des pièces à extraire précis et parfaitement dans l'axe
- Capacité jusqu'à 30 tonnes
- Vis diamètre M18

▲ 13,800 kg



W.400SUP CHF 520,00

CRIC ROULEUR COMPACT EXTRA-PLAT, 2 T

Idéal pour les distributions et pour les véhicules à faible garde au sol ou équipés de protections de bas de caisses

- Capacité de charge: 2 Tonnes
- Hauteur de levée maximum: 505 mm
- Hauteur minimum de prise sous caisse: 75 mm
- Pédale d'approche rapide, double piston
- Régulation de la vitesse de descente
- Livré avec patin de prise sous caisse en acier / caoutchouc
- Roues en polyuréthane pour un roulage silencieux
- CE Norme EN1494-ASME-PASE
- Dimensions (L x l): 675 x 350 mm

Poids: 32,6 kg
Hauteur maximale: 505 mm
Hauteur minimale: 75 mm



DL.2LP CHF 380,00

CRIC ROULEUR COMPACT EXTRA-PLAT, 3 T

Idéal pour les véhicules à faible garde au sol, ou équipés de protections de bas de caisses

- Capacité de charge: 3 Tonnes
- Hauteur de levée maximum: 533 mm
- Hauteur minimum de prise sous caisse: 100 mm
- Pédale d'approche rapide, double piston
- Régulation de la vitesse de descente
- Livré avec patin de prise sous caisse en acier / caoutchouc
- Roues en polyuréthane pour un roulage silencieux
- CE Norme EN1494-ASME-PASE
- Dimension (L x l): 688 x 375 mm

Poids: 41 kg
Hauteur maximale: 533 mm
Hauteur minimale: 100 mm



DL.3CLP CHF 440,00



CRIC ROULEUR POLYVALENT «VL - VUL», 3 T

- Capacité de charge: 3 Tonnes
- Hauteur de levée maximum: 465 mm
- Hauteur minimum de prise sous caisse: 133 mm
- Double piston pour une levée rapide
- Patin caoutchouc pour prise sous caisse
- Tube équipé d'une mousse de protection
- Roues en polyuréthane silencieuses
- Valve de surcharge
- CE norme EN1494-ASME-P ASE
- Dimensions (L x l x H): 690 x 337 x 163 mm

Poids: 30,5 kg
Hauteur maximale: 465 mm
Hauteur minimale: 133 mm



DL.32APB CHF 299,00

PRESSE VÉRIN HYDRAULIQUE

- Table réglable en hauteur
- Fixation au sol possible
- Manomètre intégré
- Livrée montée avec une paire de V

VÉRIN HYDRAULIQUE 30 T

- Levier manuel + pédale
- Vérin ajustable latéralement
- Course du vérin: 150 mm
- Course latérale: 200 mm
- Dimensions (L x P x H): 1900 x 300 x 785 mm

▲ 207,000 kg



W.415WBA CHF 935,00

2 ANS
GARANTIE

2 ANS
GARANTIE



W.430 CHF 1840,00

MOUSSE DE PROTECTION

- Pour DL.2LP / DL.32A - DL.3CLP

▲ 4,200 kg



DL.32ASUP CHF 299,00

- Pour DL.50

▲ 4,000 kg



DL.50SUP CHF 51,00

TÊTE GYROSCOPIQUE

- Tête adaptable pour DL.1000
- Compatible avec DL.50
- Diamètre: 30 mm
- Compatible sur les vérins de transmission d'autres marques avec un diamètre de 30 mm

▲ 20,500 kg



DL.1000SUP CHF 240,00



CRIC ROULEUR PL, 5 T + 10 T

- Conception robuste en acier
- Hauteur minimum: 150 mm
- Hauteur maximum: 685 mm 5 t; 525 mm 10 t
- Pédale d'approche rapide: levée rapide hors charge
- Manche à orientation réglable: 3 positions: 90, 135 et 180°
- Descente contrôlée
- Roues nylon



▲ 89,000 kg (5T)
▲ 129,000 kg (10T)



DL.PL5 (5T) CHF 990,00
DL.PL10A (10T) CHF 1355,00

CRIC ROULEUR ALUMINIM, 2,5 T

- Capacité de charge: 2,5 Tonnes
- Hauteur maximum: 450 mm
- Hauteur minimum: 100 mm
- Double piston pour une levée rapide
- Poignée latérale pour faciliter le transport et la mise en place
- Tube équipé d'une mousse de protection
- Livré avec patin de prise sous caisse en acier /caoutchouc
- Valve de surcharge
- Dimensions (L x l x H): 591 x 308 x 173 mm
- Conformité CE Norme EN1494+A1



DL.25AL CHF 440,00

CRIC PNEUMATIQUE, 2 T

- Poignée longue, repliable
- 2 grandes roues pour une meilleure maniabilité
- Commande d'air à la poignée
- Poignée inclinable, 3 positions
- Inclut 2 adaptateurs de 60 et 120 mm, pour augmenter hauteur de levage
- CE norme EN1494-ASME-PASE

▲ 17,500 kg



DL.2A2L CHF 725,00

CRIC HYDRO-PNEUMATIQUES, 10 - 25 - 50 T

- Poignée longue, repliable
- 2 grandes roues pour une meilleure maniabilité
- Commande d'air à la poignée
- Poignée inclinable, 3 positions
- Inclut 2 adaptateurs de 60 et 120 mm, pour augmenter hauteur de levage
- Hauteur min. sous-caisse: 151 mm
- CE norme EN1494-ASME-PASE

Étages: 55 / 70 / 85
- 10 Tonnes: levée 361 mm
- 25 Tonnes: levée 275 mm
- 50 Tonnes: levée 221 mm

▲ 65,000 kg



DL.1050A CHF 2620,00

CRICS HYDRO-PNEUMATIQUES, 15 - 30 T

- Poignée longue, repliable
- 2 grandes roues pour une meilleure maniabilité
- Commande d'air à la poignée
- Poignée inclinable, 3 positions
- Inclus: 2 adaptateurs de 60 et 120 mm pour un accès facilité au point de levée
- Hauteur min. sous-caisse: 151 mm
- Conformité CE norme EN 1494-ASME-PASE

2 étages: 70 / 75
15 Tonnes: levée 296 mm
30 Tonnes: levée 221 mm

▲ 48,000 kg



DL.1530CA CHF 1675,00

SUPPORT DE DÉMONTAGE POUR 2 DEMI-AXES, SIMULTANÉ

- L'ensemble du processus de montage peut être réalisé par un seul opérateur
- Fonctionnement ultra-rapide: Utilisation avec pistolet à percussion pneumatique
- Force maximale 50 Nm
- L'enlèvement de la bande assure une efficacité maximale Sauvegarde et protection des bras
- Préviend l'endommagement des pièces
- Les pieds du support peuvent être poussés sous le fuselage et sont faciles à enlever. Donc un outil universel pour voitures particulières et véhicules utilitaires, adaptable à toutes les largeurs d'empattement

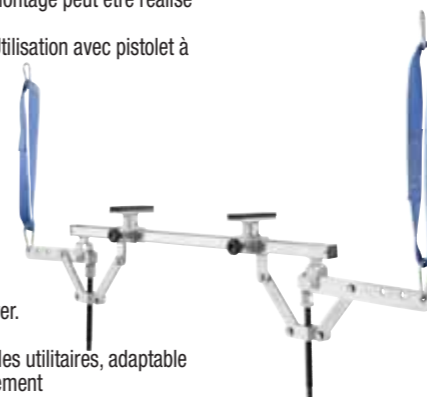

DLS.42 CHF 799,00

PORTE ROUE BUS ET CAMION

- Capacité 250 kg
- Permet de manipuler des roues de 600 à 1100 mm de diamètre
- Rouleaux montés sur roulements
- Permet la rotation de la roue pour un positionnement aisé lors du remontage

- Équilibre
- Répartition des poids équilibrée pour le stockage debout
- Poignée ergonomique
- Rouleaux de supports rallongés
- 3 positions adaptables aux différents diamètres de roues

▲ 12,500 kg



DL.275 CHF 230,00

GRUE D'ATELIER PLIABLE, 1 T

- Grue d'atelier pliable 1 Tonne
- Déploiement de flèche sans outil
- Commande rotative: 270°, double effet pour une montée rapide
- Mise en oeuvre aisée, roues arrières pivotantes
- Roues synthétiques pour une réduction du bruit de roulage
- Capacité: 1 Tonne
- 3 positions: 500, 750, 1000 kg
- Dimensions ouvertes: 450 x 1520 x 978 mm
- Dimensions repliées: 450 x 460 x 1480 mm
- Longueur du bras mini/maxi: 770 / 1030 mm
- Hauteur mini/maxi: 147 / 2500 mm
- CE.Vérin équipé d'une valve anti-surcharge

▲ 80,000 kg



DL.1GP CHF 625,00

VERIN DE FOSSE 1 T

- Capacité 1 Tonne
- Châssis renforcé monté sur quatre roues pivotantes dont 2 avec freins
- Piston chromé anticorrosion
- Tête inclinable avec mollettes de réglage
- Permet d'ajuster sur deux axes l'élément à monter
- Chaines de sécurité
- Pompe hydraulique à pédale:
- Montée et contrôle de la descente au pied
- Poignée de manutention:
- Facilite le déplacement du vérin une fois chargé
- Hauteur: de 895 à 1820 mm
- Dim. du piétement: 945 x 790 mm

▲ 80,000 kg

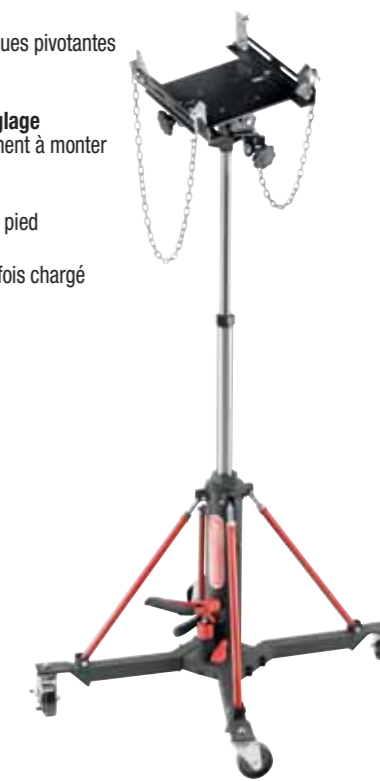
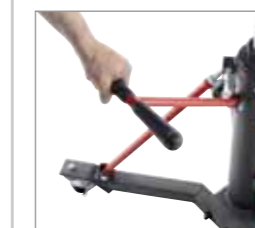

DL.1000 CHF 970,00

VÉRIN DE FOSSE, 500 KG

- Livré avec patin caoutchouc, fourche réversible et trous pour passer une chaîne de maintien
- Puissance: 500 kg
- Hauteur mini: 1160 mm
- Hauteur maxi: 1960 mm
- Empattement du piétement: 530 x 590 mm
- Conformité CE

▲ 34,400 kg



DL.50 CHF 570,00



RÉGLAGE DE LA DEVIATION VERTICALE

SIMPLE ET PRÉCIS

DOUBLE VISÉE LASER

- Ligne laser supérieure pour alignement perpendiculaire au véhicule
- Laser simple pour le centrage sur l'optique

UTILISABLE SUR TOUT TYPE DE VÉHICULE ET D'OPTIQUE

- Pour les optiques de phare compris entre 20 et 150 cm
- Convient aux phares xénon, LED, halogène ...

LUXMÈTRE DIGITAL INTÉGRÉ

- Contrôle de l'intensité d'éclairage en mode code et plein phare

BASE ROULANTE

- Déplacement latéral précis d'un optique à l'autre

RÉGLAGE DE LA DÉVIATION VERTICALE

- En fonction de la hauteur de l'optique, jusqu'à -4 %

LENTILLE EN VERRE BOMBÉE

- Concentration claire et précise du faisceau lumineux sur le panneau intérieur pour un réglage fin

COMPATIBLE AVEC LES NOUVELLES TECHNOLOGIES

- Adaptive Frontlight System (AFS) Audi, BMW, Skoda, Mazda...
- Intelligent Light System (ILS) Mercedes

SPECIFICATIONS

- Aligneur type laser (SA2037) conforme au standard EN 60825
- Luxmètre digital
- Colonne aluminium (démontable) graduée de 20 - 150 cm
- Mécanisme glissant de réglage de la hauteur
- Boîtier thermoplastique avec réglage de l'inclinaison
- Certifié UTAC

FONCTIONS

- Contrôle et mesure de la deviation verticale 0 - 4 %
- Contrôle de l'ajustement horizontal ± 5 cm/10 m
- Mesure de l'intensité lumineuse 0 - 150 klux/1 m, 0 - 240 lux/25 m
- Utilisation possible sur tout type de projecteurs (xenon, halogen, LED...), anti-fog

SPECIFICATIONS TECHNIQUES

- Alimentation lasers: 3x 1,5 V batteries (fournies)
- Dimensions (L x W x H): 712 x 580 x 1810 mm

20,000 kg



740A CHF 1210,00

POSTE DE COMPRESSION HAUTE PUISSANCE

FONCTIONNEMENT SÛR ET CONFORTABLE



- Nouvelle conception de la coque: ajustement de la largeur, ajustement de l'angle des ressorts et de l'étau pour un appui direct de la jambe de force, si nécessaire
- Bras réglables, également adaptés aux ressorts hélicoïdaux inversés
- Accessibilité optimale : la hauteur du poste permet de travailler debout et facilement
- Large cage de sécurité robuste pour protéger l'opérateur
- Système de verrouillage automatique de la cage dès le début de la descente des bras
- Pression de travail maximale à 2500 kg / 10 bar
- Conformité CE

TRIPLE DISPOSITIF DE SÉCURITÉ

- Obligation de fermeture de la protection de sécurité pendant la compression
- Vitesse de compression régulée
- Valve pneumatique empêchant l'ouverture des mâchoires si coupure d'air accidentelle



GAIN DE TEMPS

- Changement de coupelles rapide, compression sans effort

MONTAGE

- Possibilité de fixation au sol pour plus de sécurité

PÉDALE DE SÉCURITÉ

- Grande distance entre l'appareil et l'utilisateur
- Couvercle de protection

- Hauteur: 1535 mm
- Compression: 2500 kg / 10 bar
- Coupelles: Universel
- Bras: mobile
- CE: 2006/42CE
- Aucun accessoire nécessaire
- Garantie: 2 Ans

2 ANS
GARANTIE

DLS.501 HP CHF 3295,00



LA RÉPARATION AUTOMOBILE DE DEMAIN!



INCONTOURNABLE

Obligatoire pour l'équipement des techniciens habilités à la mise en sécurité des véhicules hybrides et électriques

NEW ÉQUIPEMENT EPI POUR LA MAINTENANCE DES VÉHICULES ÉLECTRIQUES

- Boîte de rangement plastique contenant:**
- Une paire de gants isolés 1000 V composite: BC.10CVE conformes aux normes NF EN60903 et EN388
 - Une paire de sous-gants de confort
 - Un écran facial et sa housse de protection anti-rayure

- Boîte de rangement plastique contenant:**
- Une paire de gants isolés 1000 V composite: BC.10CVE conformes aux normes NF EN60903 et EN388
 - Une paire de sous-gants de confort
 - Un écran facial et sa housse de protection anti-rayure
 - Un tapis isolant en caoutchouc format 1 x 0,6 m: BC.20VSE conforme à la norme NF: C 18-421
 - Une perche de sécurité: BC.PSVE
 - Un crochet de sécurité

PRATIQUE

Les gants composites ne nécessitent pas l'utilisation de sur-gants



1000VOLTS CM.EPI1 CHF 345,00



1000VOLTS CM.EPI2 CHF 713,00

NEW

COMPOSITION D'OUTILLAGE MOTEUR ÉLECTRIQUES / HYBRIDES EN BOÎTE À OUTILS PLASTIQUE

- Composition comprenant:**
- 1 coffret de serrage 3/8" isolée 1000 V avec cliquet, 2 rallonges et douilles 8 - 10 - 11 - 12 - 13 - 14 mm
 - 1 poignée en «T» isolée 1000 V avec carré 3/8"
 - 5 clés polygonales isolées 1000 V de 8 - 10 - 11 - 12 - 14 mm
 - 1 tournevis plat isolée 1000 V: 5,5 x 125 mm
 - 1 tournevis Pz N° 2 x 125 isolée 1000 V
 - 3 tournevis Torx® isolés 1000 V: T10 - T20 - T30
 - 1 testeur VAT
 - 1 sac isolant pour connecteurs
 - 1 cadenas isolant



1000VOLTS CM.HYELA CHF 940,00

MODULE D'OUTILLAGE SPÉCIFIQUE MOTEUR ÉLECTRIQUES / HYBRIDES

- Composition comprenant:**
- 1 cliquet isolée 1000 V avec carré 3/8"
 - 6 douilles isolées 1000 V de 8 - 10 - 11 - 12 - 13 - 14 mm
 - 2 rallonges isolées 1000 V: 150 et 260 mm
 - 1 poignée en «T» isolée 1000 V avec carré 3/8"
 - 5 clés polygonales isolées 1000 V de 8 - 10 - 11 - 12 - 14 mm
 - 1 tournevis plat isolé 1000 V: 5,5 x 125 mm
 - 1 tournevis Pz N° 2 x 125 isolé 1000 V
 - 3 tournevis Torx® isolés 1000 V: T10 - T20 - T30
 - 1 testeur VAT
 - 1 sac isolant pour connecteurs
 - 1 cadenas isolant



Pour servante FACOM largeur M3
1000VOLTS MODM.VSEHYA CHF 835,00

ACCESSOIRES DE MISE EN SÉCURITÉ



PANNEAU DE SIGNALISATION

EV.PP CHF 58,00

CHAÎNE PLASTIQUE 25 m

- Maillons 8 mm
- Blanc et rouge

EV.CH-RN CHF 115,00

POTEAU DE SIGNALISATION 2 PCS

- Crochets pour chaîne plastique 8 mm EV.CH-RN
- Hauteur 95 cm
- Blanc et rouge

EV.BAP-RN CHF 103,90

MULTIMÈTRE MÉGOHMÈTRE ET TESTEUR D'ISOLEMENT

- Adapté aux véhicules hybrides et électriques
- Détection des courants de fuite
- Housse de protection incluse
- Caractéristiques techniques:
- Testeur d'isolement jusqu'à 4000 Mohm à 250 V, 500 V, 1000 V
- Voltmètre AC / DC: 0 à 600 V
- Ampèremètre AC / DC: 0 à 400 mA
- Compatible avec les pinces ampèremétriques 711A.P500
- Ohmmètre: 0 à 40 Mohm
- Fréquence-mètre, testeur de continuité, testeur de diode

▲ 1,344 kg



715PB CHF 625,00

VALISE DE MAINTENANCE PRIMO 145 OUTILS

INTÉRIEUR DU COUVERCLE SUPÉRIEUR

Cutter - Tenaille - 4 pinces: multiprise, universelle, coupante et à bec long - Coupe-tout - Lampe stylo à LEDS - Doigt magnétique

HAUT DU VOLET

3 tournevis fentes + 2 tournevis Pz - Porte-embouts - Tournevis testeur - Jeu de 8 clés mâles sphériques - Jeu d'outils de frappe (5 pièces) - Coffret tournevis de précision 30 embouts

BAS DU VOLET

Clé à molette 250 mm - Marteau DIN - Scie à métaux - Pied à coulisse

MOUSSE

16 douilles 1/2": 10 - 32 mm - rallonge, poignée coulissante, cardan - Cliquet 1/2" 10 douilles 1/4": 5,5 - 13 mm - rallonges, poignée coulissante, cardan, adaptateur - Cliquet 1/4" - 11 clés mixtes: 8 - 19 mm - Douilles bougies 16 et 21 mm - Coffret d'embouts 31 pièces



Réf.: E220109 **CHF 294,00**

CLÉ DYNAMOMÉTRIQUE

ISO 6789

- Précision: +/- 4 %
- Poignée confortable
- Lecture directe de la valeur de couple
- Rapide et facile à régler
- Endurance prouvée
- Livre avec certificat d'étalonnage



Réf.	Taille	Couple	Prix
E100105	1/4"	5 - 25 Nm	CHF 147,00
E100106	3/8"	10 - 50 Nm	CHF 147,00
E100107	1/2"	20 - 100 Nm	CHF 147,00
E100108	1/2"	40 - 200 Nm	CHF 157,00
E100109	1/2"	60 - 340 Nm	CHF 162,00
E100110	3/4"	150 - 750 Nm	CHF 524,00

1/4" DOUILLES 6 PANS ET EMBOUTS - 48 PCS.

- Douilles: 5,5 - 6 - 7 - 8 - 9 - 10 - 11 - 12 - 13 - 14 mm
- Cliquet
- 2 rallonges: 55 et 100 mm
- Cardan universel
- Poignée coulissante
- Porte embouts
- Embouts:
 - Fente: 4,5-5,5-6,5-8
 - Ph1-2x Ph2-2x Ph3
 - Pz1-Pz2 x2 -Pz3 x2
 - H3-2x H4-2x H5-2x H6-H7
 - T10-T15-T20-T25-T27-T30-T40
 - TT15-TT20-TT25



Réf.: E030729 **CHF 79,00**

LAMPE D'INSPECTION RECHARGEABLE

Inspection et lampe de poche en un

- Inspection: LED 5W COB
 - 420 Lumens (Autonomie 3h)
 - 120 Lumens (Autonomie 10h)
- Torche: LED 1W SMD
 - 45 Lumens (Autonomie 2h)
- 2 Aimants
- 2 crochets
- Embase orientable à 180°



Réf.: E201435 **CHF 72,50**

POMPE DE REMPLISSAGE D'HUILE DE BOÎTE À VITESSES, DIFFÉRENTIEL ET BOÎTE DE TRANSFERT

- Pompe manuelle
- Capacité: 7,7 L
- Viscosité: Jusqu'à SAE 140
- Livré avec un coffret comprenant 16 adaptateurs



Réf.: E200249 **CHF 390,00**

KIT TESTEUR DE SYSTÈME DE REFROIDISSEMENT

Kit complet pour la détection de fuites dans les systèmes de refroidissement

- Comprend des adaptateurs avec raccords rapides compatibles avec la majorité des voitures européennes et japonaises
- Adaptateurs génériques permettant l'utilisation sur une large gamme de véhicules et systèmes
- Livré en coffret plastique avec notice



Réf.: E200511 **CHF 310,00**

SERINGUE POUR CHANGEMENT DE FLUIDE

- Capacité de 0,2 litres
- Convient pour l'extraction et l'injections de fluides lors de l'entretien du véhicule
- Corps transparent gradué
- Double joint pour aspiration continue
- Idéal pour le liquide de freins et antigel



Réf.: E200907 **CHF 28,00**

JEU DE 5 LIMITEURS DE COUPLE 1/2"

- 1/2" carré: 90 / 100 / 120 / 135 / 190 Nm
- Limite le couple des clés à choc
- Carre d'entraînement de 1/2"
- Limite le risque de surserrage
- Pas de maintenance et de calibration nécessaire
- Matériau: Chrome Molybdenum



Réf.: E201131 **CHF 104,00**

JEU D'OUTILS POUR EXTRACTION DE FICHES DE CONNECTEURS 19 PCS.

- Outils compatibles avec les nouveaux connecteurs du groupe VW-Audi
- Utilisables sur: capteurs de liquide de refroidissement, faisceaux de câblage et connecteurs calculateurs
- Préserve le fil et la cosse
- Poignées moletées



Réf.: E201801 **CHF 152,00**

EXTRACTEUR DE FLUIDE

- Capacité 9,5 litres
- Convient pour l'extraction de lubrifiants
- Pompe pneumatique (utilisation en atelier) ou à main (utilisation en dépannage)
- Corps transparent gradué
- Sans entretien
- Livré avec 4 embouts
- Livré avec notice



Réf.: E200512 **CHF 210,00**

OUTIL D'AMORÇAGE POUR INJECTION DIESEL

- Pour amorcer les conduites de carburant diesel, les filtres et les pompes
- Comprend un poire manuelle d'amorçage et deux tuyaux de sortie montés
- Sens du fluide indiqué



Réf.: E200521 **CHF 30,50**

COMPRESSEUR DE RESSORT

- Compresseur de ressort avec 3 paires de griffes
- Longueur du corps: 453 mm
- Course de compression: 300 mm
- Puissance maximum: 10200 N (environ 1 tonne)
- Griffes équipées d'une protection plastique interchangeable pour éviter d'endommager la peinture du ressort
- 6 pans d'entraînement 24 mm
- Livré avec accessoires d'adaptation pour ressort conique
- Livré en coffret plastique avec notice



Réf.: E201001 **CHF 610,00**

SERINGUE POUR CHANGEMENT D'HUILE

- Capacité de 1,5 litres
- Convient pour l'extraction et l'injection de fluides lors de l'entretien du véhicule
- Corps transparent



Réf.: E200231 **CHF 62,00**

JEU D'EXTRACTEURS DE ROTULE DE DIRECTION - 3 PCS.

- Ø 23 - 28 - 34 mm
- Livré en coffret plastique avec notice



Réf.: E201100 **CHF 158,00**



Votre distributeur:



Stanley Works (Europe) GmbH
In der Luberzen 42 · CH-8902 Urdorf
Tel. +41 (0) 44 755 60 70 · Fax +41 (0) 44 730 70 67
www.facom.com/ch · verkaufch.sbd@sbdinc.com

Tous les prix mentionnés s'entendent comme prix conseillés sans engagement, TVA légale en sus. Les prix indiqués sont valables à partir du 01.09.2022. Nous nous réservons expressément le droit de modifier les prix. Toutes les offres sont valables dans la limite des stocks disponibles et uniquement chez les revendeurs participants. Sous réserve d'erreurs, de fautes d'impression et de modifications techniques. RESISTORX® et TORX® sont des marques déposées d'Acument Intellectual Properties. Phillips® et Pozidriv® sont des marques déposées de Phillips Screw Company.

WWW.FACOM.COM