

SESSION DE 2002

CAPE - I -

CONCOURS EXTERNE

Section : ÉCONOMIE ET GESTION

Option : ÉCONOMIE ET GESTION COMMERCIALE

ÉTUDE DE CAS

Durée : 5 heures

Calculatrice autorisée (conformément à la circulaire n° 99-186 du 16 novembre 1999)

Cette étude est un cas réel simplifié et adapté pour les besoins de l'épreuve. Pour des raisons de confidentialité évidentes, les données chiffrées retenues correspondent à des stratégies réalisées et non en-cours. Des travaux variés sont proposés. Leur réalisation nécessite des connaissances précises.

La rigueur des concepts utilisés, la mise en œuvre d'une démarche mercatique, la réflexion et le sens des réalités permettent, autant que l'utilisation de techniques élaborées, d'arriver à des solutions exploitables pour l'action. Ces qualités pédagogiques et commerciales essentielles seront largement valorisées.

Il est demandé aux candidats :

- de se situer dans le contexte des données présentées,
- d'exposer leurs solutions avec concision et rigueur en prenant soin de justifier leur démarche,
- de présenter leurs travaux dans la forme que l'on est en droit d'attendre de formateurs de futurs professionnels du commerce (présentation, écriture, style et orthographe).

DOUBLET

Depuis 1832, l'entreprise DOUBLET développe son activité, initialement dans les bannières religieuses, puis dans la fabrication de drapeaux, et depuis 1953, dans la conception et la distribution de produits à structure tubulaire : barrières de sécurité, podiums, tribunes, mobilier urbain et équipements sportifs.

Son savoir-faire technologique reconnu, l'entreprise DOUBLET s'est orientée depuis 1970 vers l'ingénierie - conseil en événements. Ses compétences recouvrent donc l'ingénierie, la conception, la fabrication, la logistique, la pose, la maintenance et la régie de tous types d'équipements événementiels.

L'entreprise DOUBLET bénéficie d'une réputation internationale par ses prestations sur les plus grands événements de la planète : Jeux Olympiques, Expositions universelles . . et ses implantations à l'étranger.

L'entreprise DOUBLET est une habituée **des grands** rendez-vous sportifs et culturels mondiaux : Jeux Olympiques de Barcelone, de Séoul et d'Atlanta. Cette dernière réussite, en territoire américain, a été rendue possible grâce à la constitution d'une véritable bible des drapeaux nationaux, consignait rigoureusement les tons exacts (gamme pantone ¹) des couleurs des différents drapeaux, et par l'utilisation intensive de l'Internet qui a permis un échange permanent et rapide d'informations avec le Comité International Olympique.

Ce savoir-faire a été à l'origine de la décision du Comité Français d'Organisation de la Coupe du Monde de Football de choisir DOUBLET comme prestataire agréé de FRANCE 98 pour la décoration et la signalétique. DOUBLET a réalisé la majorité des décorations extérieures des 10 villes et 10 stades accueillant la compétition. 5 800 bannières sur les candélabres, 1 200 mâts, 15 kilomètres de bâches décoratives, plus de 440 tonnes de béton (totems et socles de mâts), 800 drapeaux . . . La logistique et la pose des décorations de la Coupe du Monde ont mobilisé plus de 120 personnes réparties sur les différents sites. Une vingtaine de nacelles et plus de 150 camions ont été nécessaires pour la mise en place de tout le matériel.

Dans la continuité des JO d'Atlanta (1996) et de la Coupe du Monde de Football en France (1998) DOUBLET a remporté le marché des Jeux Olympiques de Sydney (2000). Si sa capacité de production a permis la fabrication de 8000 drapeaux nationaux en moins de 10 semaines, c'est par son organisation logistique que DOUBLET s'est illustrée en équipant les 40 sites des JO. Plus récemment DOUBLET a été prestataire signalétique pour la Fédération Française de Handball lors du Mondial 2001.

Vous venez d'être embauché(e) et l'entreprise veut profiter à la fois de votre expertise et du regard neuf que vous pouvez porter sur elle.

Dans ce contexte vous êtes amené(e) à collaborer auprès de la Direction mercatique qui désire maintenir sa position de leader pour l'organisation des grands événements mondiaux à venir : JO d'Athènes en 2004, de Pékin en 2008, Coupe du monde de football en Corée/Japon (2002), en Allemagne (2006)

¹ Norme internationale de couleurs utilisée en dessin assisté par ordinateur

DOSSIER 1

DOUBLET et son développement

1. Identifiez les différents métiers de l'entreprise DOUBLET.
2. Repérez les clients potentiels de l'entreprise DOUBLET et indiquez les spécificités de leur comportement d'achat.
3. Montrez la pertinence des choix stratégiques de développement de l'entreprise DOUBLET.
4. Repérez les solutions de différenciation adoptées par DOUBLET pour obtenir de réels avantages concurrentiels.

DOSSIER 2

Des moyens pour réussir...

1. L'entreprise DOUBLET investit une part importante de son budget (5% du CA) en recherche et développement.
Si, au sein de l'entreprise, il y a unanimité sur la nécessité de l'effort de recherche, il y a débat sur la pertinence du dépôt des brevets.

Présentez les arguments qui peuvent être avancés dans ce débat et indiquez quelle solution vous conseillez à l'entreprise DOUBLET.

2. DOUBLET a mis au point un dispositif original de fixation des bannières (textile ou PVC). L'entreprise a protégé son invention.

Calculez le nombre supplémentaire de supports pour bannière à commercialiser afin d'équilibrer la charge liée au dépôt de brevet.

3. L'entreprise souhaite améliorer encore sa veille technologique et mercatique.

Précisez en quoi consiste cette veille et quels moyens vous proposez de mettre en œuvre.

4. DOUBLET qui a développé des services d'ingénierie, fournit à ses clients des prévisions et des mesures d'impact dans le but d'optimiser la communication des événements, des promotions, des animations, etc.

Proposez des outils de mesure d'impact a posteriori.

DOSSIER 3

Quel site Internet pour DOUBLET ?

L'entreprise est présente sur la toile depuis 98. Le site <http://www.doublet.com> accueille l'internaute et constitue une autre vitrine de l'entreprise. Il s'agit d'un site institutionnel auquel le catalogue fait souvent référence.

1. Indiquez comment les objectifs de la partie institutionnelle du site sont atteints.
2. Analysez la vitalité du site à partir des statistiques de sa fréquentation.
3. Montrez l'intérêt, pour l'entreprise de compléter son site institutionnel par un site marchand.
4. Indiquez les moyens à mettre en œuvre pour accroître le nombre de visites du site.
5. Précisez comment un site comme celui de DOUBLET peut devenir un outil de gestion de la relation clientèle (GRC)¹.

DOSSIER 4

De nouveaux marchés étrangers

1. UFA SPORTS, l'une des plus grosses agences européennes de communication spécialisée dans le domaine sportif, est gestionnaire du budget de SIEMENS dont le siège est en Allemagne. Cette agence fait une demande de prix à DOUBLET pour la fabrication d'un maillot « King size » (voir annexe 6). Ce maillot est destiné à être déployé par les supporters du club grec du Pirée parrainé par SIEMENS.

Calculez le coût de revient du maillot « King size », prestation « clé en main » .

2. Depuis longtemps DOUBLET envoie 30 000 catalogues par an en Allemagne. La cible est composée des agences de publicité, des mairies et des grandes entreprises. En 2006 la Coupe du Monde de Football se déroulera en Allemagne. L'entreprise décide de mener une action de mercatique directe spécifique pour les clubs de football allemands de première division.

Indiquez les différentes étapes de cette opération.

3. L'entreprise souhaite obtenir le marché des Jeux Olympiques de Pékin en 2008. Elle s'interroge sur les modalités de présence en Chine (voir annexe 7).

Proposez à l'entreprise DOUBLET le mode de présence permettant d'optimiser ses chances d'obtenir le marché des J. O. de Pékin. Justifiez votre choix.

¹ en anglais CRM : « customer relationship management »

LISTE DES ANNEXES

Référence de l'annexe	pages
Annexe 1 : L'entreprise DOUBLET	6 à 8
Annexe 2 : Quelques extraits du catalogue DOUBLET	9 à 13
Annexe 3 : Les concurrents de DOUBLET	14 et 15
Annexe 4 : Un système de fixation de bannière breveté	16 et 17
Annexe 5 : Quel site pour DOUBLET ?	18 à 20
Annexe 6 : Un maillot King Size pour Siemens	21 et 22
Annexe 7 : Pékin en 2008 ?	23 et 24

Doublet est une entreprise française spécialisée dans la production de vêtements de sport et de vêtements de travail. Elle est présente dans plusieurs pays, notamment en Chine, où elle a ouvert des usines et des magasins. Doublet est connue pour ses produits de qualité et son engagement envers l'environnement.

Doublet est une entreprise française spécialisée dans la production de vêtements de sport et de vêtements de travail. Elle est présente dans plusieurs pays, notamment en Chine, où elle a ouvert des usines et des magasins. Doublet est connue pour ses produits de qualité et son engagement envers l'environnement.

Doublet est une entreprise française spécialisée dans la production de vêtements de sport et de vêtements de travail. Elle est présente dans plusieurs pays, notamment en Chine, où elle a ouvert des usines et des magasins. Doublet est connue pour ses produits de qualité et son engagement envers l'environnement.

Doublet, de la bannière d'église aux drapeaux olympiques

Cette entreprise lilloise est devenue en quelques années le leader incontesté des drapeaux. Elle développe maintenant une activité de services autour des événements sportif.

Les six mille drapeaux qui flottaient sur le grand stade des Jeux d'Atlanta ont été fournis et posés par l'entreprise Doublet.

Ce leader universel de tout ce qui est drapeau, pavillon, oriflamme ou pennon n'était cependant, il y a vingt-cinq ans, qu'un assez modeste atelier de confection de la banlieue lilloise. Une cinquantaine d'ouvrières y cousaient à la main des étoffes de couleur pour nos mairies ou pour l'armée française ; et si l'on remonte plus haut, l'entreprise Doublet des premières générations gagnait sa vie à confectionner des chasubles et des bannières d'église.

De cette activité à la fois artisanale et ancestrale, Luc Doublet a fait en quelques années une entreprise de pointe [. . .] Fils d'architecte détestant les sentiers battus, Luc Doublet a investi une imagination débordante pour opérer cette transformation en suivant trois axes.

L'essentiel à l'étranger. Tout d'abord chercher l'essentiel de sa croissance à l'étranger, les besoins de l'armée, de nos mairies ou même du monde industriel étant loin d'offrir un marché indéfiniment extensible. Plus de la moitié du chiffre d'affaires est maintenant réalisée hors de France. Tout en conservant la structure et la dimension d'une PME, l'entreprise Doublet a aujourd'hui une filiale aux États-Unis, une autre en Pologne, et elle vend sans complexe ses produits sur des marchés asiatiques, inversant pour l'occasion le sens du courant dans le commerce mondial des textiles.

Luc Doublet s'est par ailleurs appliqué à industrialiser un vieux métier artisanal. Mécanisation, informatisation, robotisation, le dernier représentant de cette lignée d'industriels a poussé depuis vingt ans la métamorphose de son entreprise à marche forcée. « Il m'est même arrivé d'aller plus vite que les ingénieurs qui se sont, par exemple, refusé pendant longtemps à admettre que l'on pourrait programmer des découpes de tissus au laser avec des machines numérisées, comme on découpe des tôles ; pourtant c'est moi qui avais raison et on y est arrivé », raconte-t-il.

Enfin, Luc Doublet a rapidement développé une activité de services à côté de sa production industrielle. « Nous avons emporté le marché des Jeux d'Atlanta - contre une concurrence américaine non négligeable - parce que nous étions les seuls à pouvoir hisser tous ces drapeaux en une nuit », précise-t-il. Son catalogue en compte 350.

Source : La Tribune (www.latribune.fr), extraits.

Annexe 1 (suite) : L'entreprise DOUBLET

DOUBLET dans le monde

> CONTACTEZ DIRECTEMENT
L'ENSEMBLE DES STRUCTURES DOUBLET
DANS LE MONDE :

DOUBLET COM

dans le
monde

U.S.A.
1385 CAROLL AVENUE
SAN FRANCISCO, CA. 94124
Tél. : 00 1 82 212 22
Fax: 0018221229
e-mail : doublet@doublet.com

PORTUGAL
DOUBLET IBÉRICA S.A SUCURSAL PORTUGAL
R. JOSÉ FERREIRA CLETO/LOTES2-LOJA A
QUINTA DO CASTELO/PIRESCOXE
2695-247 SANTA IRIA DE AZÓIA
Tél. : 00 351 21 956 99 30
Fax. : 00 351 21 956 99 30

ESPAGNE
Pol. Ind. Pla de la Bruguera
CL DE LA GARROTXA, 131
08211 CASTELLAR DEL VALLES
BARCELONA
Tél. : 00 34 93 747 31 00
Fax : 00 34 93 747 10 47
e-mail : doublet@doubietiberica.com

BELGIQUE
AVENUE DU DIRIGEABLE 7
1170 BRUXELLES
Tél. : 00 32 2 521 61 21
Fax : 00 32 2 523 53 43

ALLEMAGNE
LEBÄCHER STRASSE 4
66113 SAARBRÜCKEN
Tél. : 00 49 681 99630
Fax : 00 49 681 9963 111

POLOGNE
UL. PIEKARSKA 86
43-300 BIELSKO BIALA
Tél. : 00 48 033 8 16 92 24
Fax : 00 48 033 8 16 92 30
e-mail : doublet@doublet.pl

Annexe 1 (suite) : L'entreprise DOUBLET

Fiche signalétique :

DOUBLET SA, société au capital de 640 000 €
Date de création : 1832
PDG : Luc DOUBLET
Effectif : 135 salariés
Chiffre d'affaires 2001 : 22,87 millions € (150 millions de francs)
Filiales de production : USA, Pologne
Filiales commerciales : Espagne, Belgique, Allemagne, Portugal
Code nomenclature d'activité : secteur métallurgie légère, transformation de tubes 281A

Un puissant outil de production

5 unités de production :

- 1 unité de production métallurgique incluant une chaîne entièrement automatisée et autorisant la production en flux tendu.
- 2 unités de production de drapeaux en France et en Pologne.
- 2 unités de production de sérigraphie en France et aux Etats-Unis permettant l'impression sur tissu et sur plastiques

Ces différents sites bénéficient de technologies de pointe telles que la découpe laser, la robotique ou encore la CAO/DAO, conception et dessin assistés par ordinateur.

Un réseau commercial performant

Ce réseau comprend 3 départements :

- un département commercial par correspondance. 200 000 catalogues papier et CD ROM sont expédiés chaque année (4 500 références sur le catalogue français avec les produits DOUBLET et ceux de plus de 300 fournisseurs référencés)
- une force de vente de proximité sur le terrain composée de 10 commerciaux exclusifs et d'une agence régionale pour la région Provence - Alpes - Côte d'azur
- des chefs de projets événementiels prenant en charge un dossier du premier contact à la réussite finale de l'événement.

Quelques chiffres pour DOUBLET France

	31/03/97	31/03/98	31/03/99	31/03/00	31/03/01
CA Société*	15 245	17 532	19 056	19 818	22 867
CA fabrication*	11 434	13 111	14 178	14 330	15 245
CA Négocce*	3 811	4 421	4 878	5 488	7 622
Marge fabrication	58%	57%	55%	55%	54%
Marge négoce	35%	35%	33%	32%	30%
Effectif	120	125	132	129	135

* en milliers d'euros

Annexe 2 : Quelques extraits du catalogue DOUBLET'

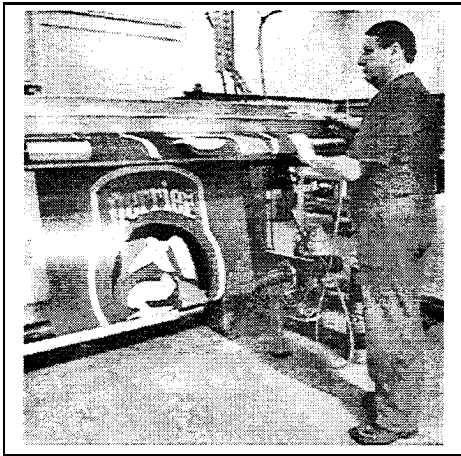

Impression - sérigraphie



Pavillons



Banderole de suspension

Fiche technique

MATÉRIAUX UTILISÉS

Matériaux	Rifix®	PVC	Tyvek®	Intissé
Aspect	Tissu	Bâche	Papier	Feutrine
Composition	100% Polyester	Polychlorure de vinyle plastifié	Polyéthylène	Fibre tincotée 100% Polyés
Poids	105 g/m²	420 g/m² 630 g/m² ou 550 g/m² opaque	105 g/m²	150 g/m²
Type d'impression	Procédé exclusif breveté Doublet	Par adhésif 1 à 5 exemplaires Par sérigraphie > 5 exemplaires	Par sérigraphie > 5	Séri-graphie
Quantité minimale	1	1	1	100 mètres
Impression R/V®	-	oui	oui	-

CRITÈRES DE CHOIX

Matériaux	Rifix®	PVC	Tyvek®	Intissé
Longévité utilisation extérieure	3 mois à 1 an	3 à 5 ans	1 à 3 semaines	1 à 3 semaines
Résistance en DAN par 5 cm	Traction	150	300	200
	Déchirure	10	26	6
Tenue aux ultraviolets	Excellente	Bonne	Bonne	Faible
Lavage	En machine	A l'éponge	A l'éponge	-
Souplesse	Excellente	Bonne	Bonne	Bonne



FLY DANCER

Dynamique et attractif, le Fly dancer est animé par deux souffleries grand débit (caractéristiques et tarification ci-dessous). Fabriqué en tissu aérostat, la structure est disponible en 6 coloris. Le personnage est pré-équipé de 2 bandes velcro de 1 mètre de long permettant l'accrochage sur une face, d'une bannière personnalisée de 1 x 0,6 m. Hauteur : 10 m.



Kakémono d'intérieur

Mâts en fibre de verre

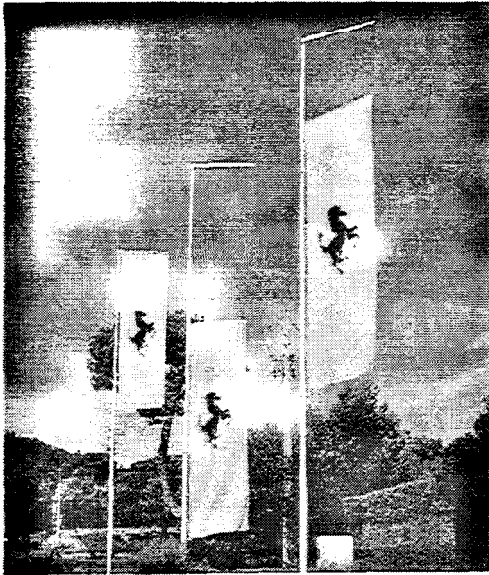

Doublet est à votre disposition pour étudier la réalisation et la mise en place de mâts et drapeaux sur tous types de supports «non conventionnels».

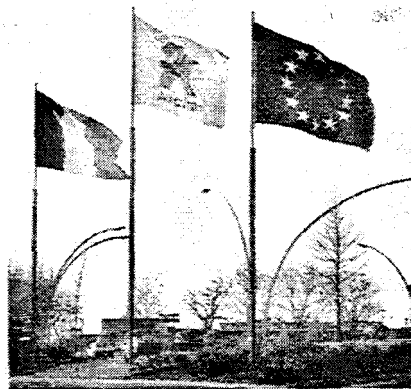
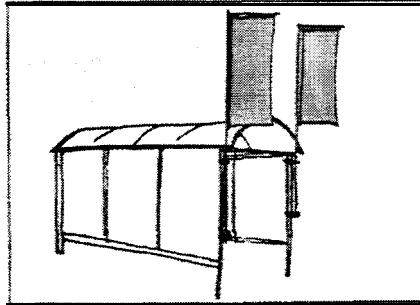

Mât sur mesure (16 m) pour pavillons de 4 x 6 m.

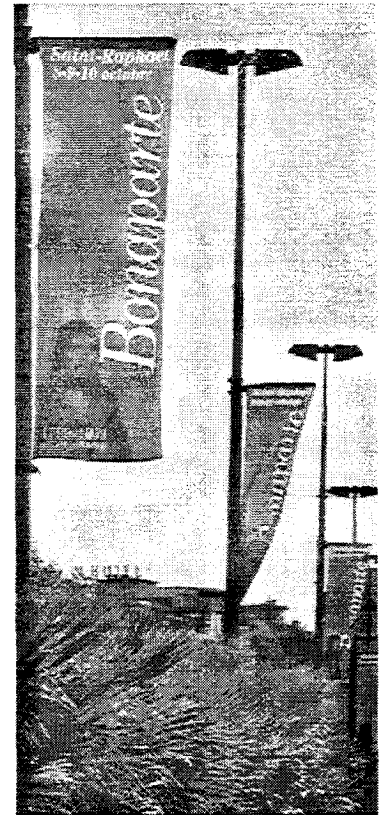

Kakémono d'extérieur

Mâts aluminium osez la couleur

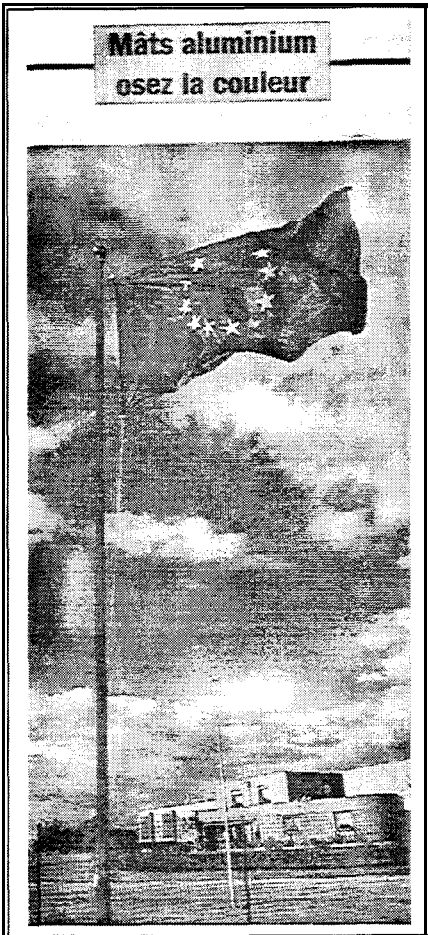

Systèmes d'accroche



Potence flexible dès 30 km de vent. Testé en soufflerie par l'ONERA (Office National d'Études et de Recherches Aéronautiques).

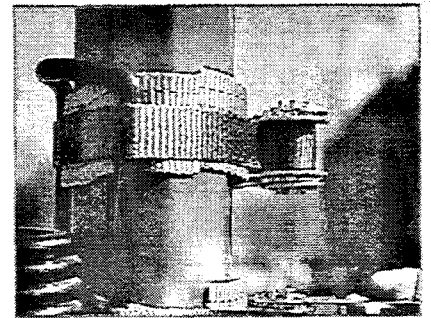

Système complet, potence et sangles d'accroche.

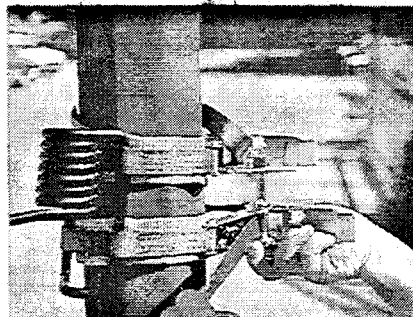

Protection complète du candelabre par sangle textile antidérapante.

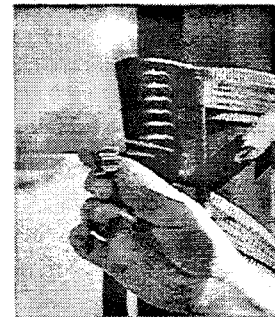

Clips anti-glissement.

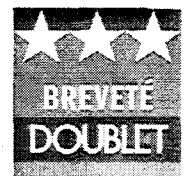

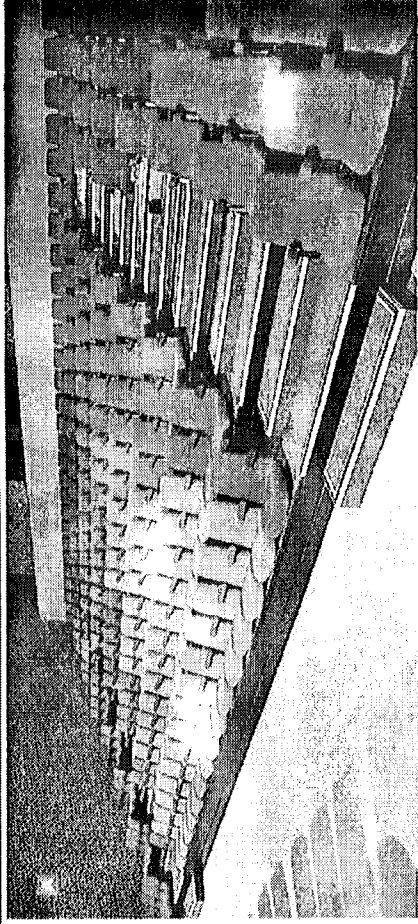

ORCHESTRA® TLF 900.
Tribune ORCHESTRA® TLF 900.
8 rangs. Fauteuils "Espace".
176 places.

AVANTAGES DOUBLET

SÉCURITÉ TOTALE

Les tribunes télescopiques Doublet vous apportent la meilleure garantie qualité-sécurité. En effet, vérifications et contrôles sont effectués à chaque étape de la réalisation, avec l'exigence de la qualité "zero défaut" :

- à la conception

GARANTIES MULTIPLES

Les planchers résistants.

Les planchers sont en multiples, 29 mm ou 24 mm. Ils sont revêtus de moquette U3, P3, M3 ou tout autre revêtement homologué de votre choix. Ils répondent scrupuleusement aux normes en vigueur, soit :

- classement feu M3 pour les tribunes à bancs,

Barrières « Sécuristar® »

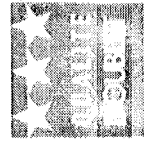

Accrochage facile

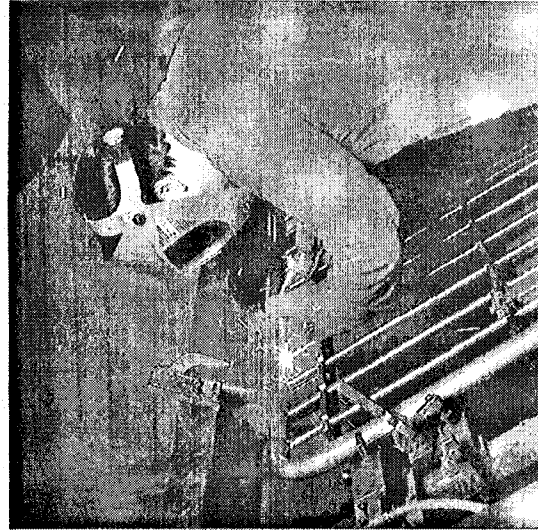
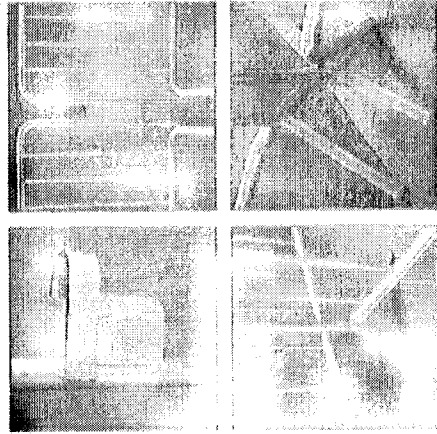

PERSONNALISATION

Personnalisation des barrières au logo ou aux armes de votre commune.



La barrière Sécuristar® a été conçue pour répondre exactement à vos besoins d'utilisation. Grâce à une conception assistée par ordinateur, toutes les caractéristiques de la Sécuristar® ont été optimisées : taille, poids, cône de marquage, accrochage, nombre de barreaux, forme des pieds, galvanisation.

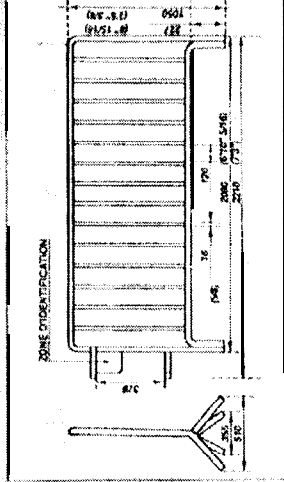

DESIGNATION	REF.	PRIX HT
Plaque Identification	B 41/55	100000

Annexe 2 (suite) : Quelques extraits du catalogue DOUBLET

Les urnes **VOLTAIRE** sont d'une manipulation aisée et très faciles à stocker. En effet, elles nécessitent peu de place car ces urnes sont empilables. Leur structure traditionnelle métallique assure une grande résistance. Fabriquées en France, elles sont garanties deux ans. Ces urnes existent en plusieurs modèles pouvant accueillir de 600 à 1800 bulletins de vote.

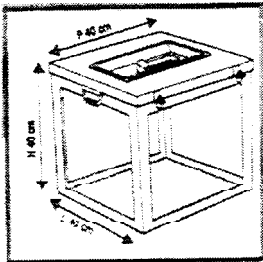

1200 BULLETINS

Dimensions : largeur 40 x profondeur 40 x hauteur 40 cm.

ECHARPE DE MAIRE



LE SERVICE PROTOCOLE

UN SERVICE EXCLUSIF ET GRATUIT

Une question, un doute relatif aux règles et usages protocolaires ? Un simple fax et Doublet met à votre disposition GRATUITEMENT toute son expérience dans ce domaine pour répondre à votre interrogation.

Faxez vos questions au 03 20 49 48 88 ou envoyez-les par E-mail :

doulet@doulet.fr

Service proposé gratuitement du lundi au vendredi de 9 h à 16 h 30.

Exemple de questions auxquelles le service protocole a déjà été confronté :

- « Le drapeau de l'Union Européenne comporte 12 ou 15 étoiles ? »
- « Lors d'une cérémonie, quel doit être l'ordre de prise de parole lorsque sont présents : un ancien Ministre, le Maire, le Préfet et le Président de la Chambre de Commerce ? »

Pour en savoir plus, consultez le site DOUBLET.COM. Vous trouverez un éventail très large de questions et de réponses déjà posées dans le menu «service» rubrique FAQ protocole.

BANC RUBAN (Réf. B 66011) ■ Banc constitué d'un ruban façonné, à la fois accoudoir et dossier. Profilé acier, galvanisé et laqué (10 coloris au choix). Assise en bois exotique lasuré (2 essences possibles). Fixation au sol par chevilles ou tiges filetées (non fournies) scellées. Design : Martin LANGINIEUX.

Ref. B 66011

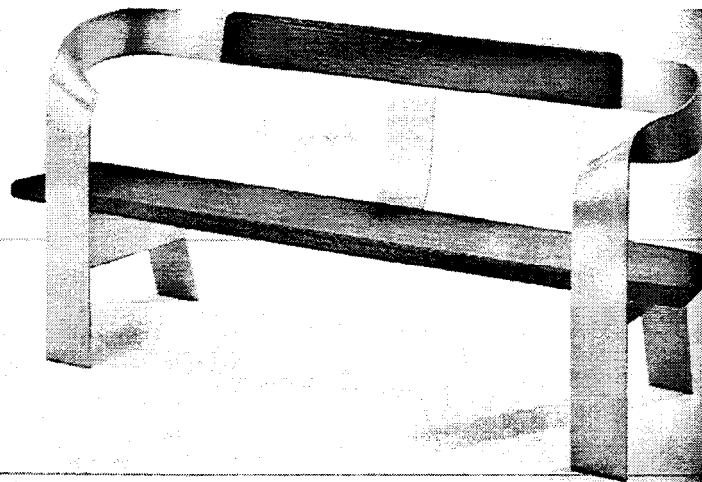
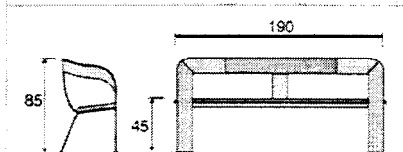

CETTE PREMIÈRE COLLECTION D'OBJETS URBAINS A POUR OBJECTIF DE DONNER À LA COLLECTIVITÉ DES OBJETS DE SERVICE DISCRETS ET UTILES QUI PUISSENT CONSTITUER UN SYSTÈME DE BASE. CES OBJETS S'INTÈGENT À LA COMPLEXITÉ DES ÉQUIPEMENTS D'UNE VILLE, EN QUALIFIANT LES PETITES CHOSSES GRÂCE À UNE RÉFLEXION SUR LA FORME, LA FONCTION, LE MATÉRIAU ET LA COULEUR.

Annexe 2 (suite) : Quelques extraits du catalogue DOUBLET



Équipe de France Athlétisme 12 x 18 m.

Maillot King size

POUR VOTRE ÉVÉNEMENT SERVICE COMPLET OU À LA CARTE

- Aide à la création des visuels
- Repérage des emplacements de décoration
- Mise en situation virtuelle des décorations
- Mesure de faisabilité
- Demande d'autorisations administratives
- Fabrication
- Pose
- Maintenance durant l'événement (vol, vandalisme ...)
- Dépose

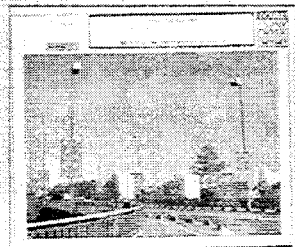
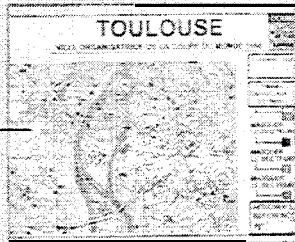

Mise en situation virtuelle des décorations.



DES SPÉCIALISTES AU SERVICE DE VOS ÉVÉNEMENTS.

DOUBLET

Focus de lumières événementielles.

TOULOUSE
VILLE ORGANISATRICE DE LA COUPE DU MONDE 1998

DOUBLET
OUTIL
RETOUR
IMPRIMER

C. Grade - 030

Tunnel
Garegillenn - 26 deco.

MASQUER LE SECTEUR 1

MASQUER LE SECTEUR 2

MASQUER LE SECTEUR 3

AFFICHER LA RÉFÉRENCE

N°

◆ Descamps SA

Fiche signalétique :

Date de création : 1956
Capital : 38 112 € CA: 1 192 K€ en 1999
Effectif moyen 9

Activité :

- Fabrication par moulage à chaud de mâts de pavoisement.

Il est le seul fabricant en France de mâts en composite de verre - polyester et réfléchit en permanence à l'amélioration de ses produits et à la création de produits nouveaux dans le cadre de son savoir-faire spécifique ; il a breveté dans 19 pays un mât de pavoisement avec potence avec système de hissage.

- Fabrication de produits sur-mesure : mâts sur mesure, barrières et autres pièces en composite verre - résine
- Vente d'accessoires liés au pavoisement dont les pavillons nationaux ou publicitaires
- Mâts de signalétique-

Secteurs d'activité des clients :

Aéronautique, Automobile, Energie, Informatique, Télécommunications, Haute technologie, Biens d'équipement grand public, Construction, Commerce et distribution, équipement des mairies de France

◆ Fabre France

Fiche signalétique

Entreprise créée il y a presque 10 ans
Capital : 41 250 €. CA en 1999: 3 384 K€.

Fabre est aujourd'hui un des leaders de la pavillonnerie publicitaire et nationale ; son activité consiste à imprimer, à fabriquer et distribuer des pavillons, des drapeaux, des banderoles, oriflammes, kakémonos, parasols, calicots. **Fabre** fabrique et distribue également les mâts porte pavillons, les mâts télescopiques .. .

Fabre présente une offre globale pour la communication extérieure : PLV extérieure, PLV intérieure, événementiel.

La clientèle comprend beaucoup d'administrations ; **Fabre France** est également très présent sur le marché publicitaire et promotionnel qui représente la majeure partie de son activité.

◆ **D.D.F. Drapeaux**

Fiche signalétique :

Cette entreprise a réalisé en 2000 un CA de 308 K€. Elle tient à sortir de son rôle de fabricant pour s'affirmer comme un véritable centre de services : création, impression, routage, stockage.

Elle affiche un positionnement haut de gamme.

La gamme se compose de drapeaux, kakemonos, banderoles, drapeaux de table, drapeaux publicitaires, mâts, oriflammes, bannières publicitaires, pavillons, fanions, parasols et parapluies.

Les clients - partenaires : Administrations, Agences de publicité, Entreprises

◆ **Lecourtin n Drapeaux**

Fiche signalétique :

Depuis plus de 100 ans **Lecourtin Drapeaux** apporte son "savoir-faire" avec une longue expérience en France dans le domaine du drapeau. Son CA en 1999 s'élève à 362 K€.

Activité :

- Dans le domaine de la communication événementielle, l'entreprise est en mesure de réaliser des banderoles ou oriflammes grand format, en maille de polyester ou tout autre support.
- Mâts en aluminium : **Lecourtin drapeaux** peut fournir tous types de mâts coniques ou de taille spécifique
- Articles pour mairies : écharpes et colliers de maire et d'adjoint, cocardes . . .
- Pavillons variés : Internationaux, européens, français, régionaux . . .

Annexe 4 : Un système de fixation de bannière breveté

Numéro de publication : WOOi27514 Date de publication : 03.06.2001

No de dépôt : WOFR0102460 Date de dépôt : 18.11.2001

No de priorité : FR001 14863 Date de priorité : 26.11.2000

Index principal G09F-007118

Index secondaire G09F-017100

Déposant(s) : ETS. DOUBLET Inventeur(s) : DOUBLET, Luc

DISPOSITIF DE SUPPORT D'UNE BANNIERE OU PANNEAU SOUPLE ANALOGUE

Dispositif de support, pour une **bannière** ou un panneau souple (1) anaïogue, de **forme** générale rectangulaire, disposé et tendu dans un plan vertical, ce **panneau** étant solidaire selon ses bords supérieur et inférieur dans ce plan, respectivement de deux tiges (4 et 5) sensiblement horizontales, formant **potences**, propres à immobiliser et rigidifier ces bords, ces tiges étant portées par un mât vertical ou élément similaire (2), caractérisé en ce que chaque tige horizontale est munie, au voisinage du mât vertical, d'un élément d'appui (6) sur celui-ci, associé à un moyen d'immobilisation temporaire (15, 16) sur le mât, **chaque** tige et son élément d'appui étant réunis par un ressort (7) apte à s'opposer à un couple de torsion latérale exercé sur la tige, en ramenant en **permanence** celle-ci dans le plan vertical du panneau.

Etats désignés : AL AM AT AU AZ BA BB BG BR BY CA CH CN CU CZ DE DK EE ES FI GB GE IERHUIDILISJPKEKGGPKRKZLCLKLRLSLTLULVMDMGKMNMMWXNONZPL PT RO RU SD SE SG SI SK SL TJ TM TR TT UA UG US UZ VN YU ZW GH GM KE LS MW SD SZ UG ZW AM AZ BY KG KZ MD RU TJ TM AT BE CH CY DE DK ES FI FR GB GR IE IT LU MC NL PT SE BFBJCF CGCICMGAGNGWMLMRNESNTDTG

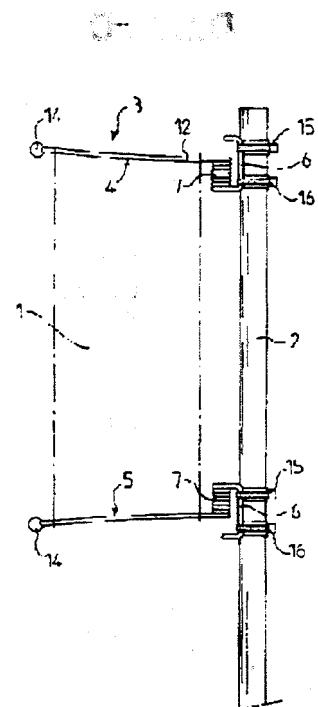

Extrait de la facture du dépôt :

Passage aux phases nationales et régionale de la demande internationale PCT/FR01/02460 du 18/11/01 aux noms de Ets DOUBLET « Dispositif de support d'une bannière ou panneau souple analogue »

U.S.A.

- Frais de dépôt, paiement de la taxe de dépôt, revendication de priorité et cession	3727,37 €
- Frais de traduction	640,29 €
Soit au total	4367,66 €

AUSTRALIE

- Frais de dépôt, paiement de la taxe de dépôt, revendication de priorité, paiement de la taxe d'examen	
Soit au total	3582,55 €

JAPON

- Frais de dépôt , paiement de la taxe de dépôt, revendication de priorité et cession	3917,94 €
- Frais de traduction	1122,02 €
Soit au total	5039,96 €

EUROPE

Frais de dépôt, paiement de la taxe de dépôt, revendication de priorité et cession	1356,80 €
Frais de désignation pour 18 pays	3128,25 €
Paiement de la demie taxe d'examen	1225,69 €
Soit au total	5710,74 €

TOTAL H.T. 18700,92 €

T.U.A 19,60 % 3665,37 €

TOTAL T.T.C. 22366,29 €

Annexe 4 (suite) Un système de fixation de bannière breveté

Potence flexible pour bannière PVC				
Désignation	Réf.	Prix HT* (unitaire)	Prix HT* (par 10)	Prix HT* (par 25)
Support haut et bas pour bannière PVC largeur 60 cm	B43065	97 €	90 €	75 €
Support haut et bas pour bannière PVC largeur 80 cm	B43066	97 €	90 €	75 €
Support haut et bas pour bannière PVC largeur 95 cm	B43067	97 €	90 €	75 €
Potence flexible pour bannière Textile				
Désignation	Réf.	Prix HT* (unitaire)	Prix HT* (par 10)	Prix HT* (par 25)
Support pour bannière largeur 60 cm avec sangle basse	B42081	53 €	49 €	43 €
Support pour bannière largeur 80 cm avec sangle basse	B42082	53 €	49 €	43 €
Support pour bannière largeur 95 cm avec sangle basse	B42083	53 €	49 €	43 €

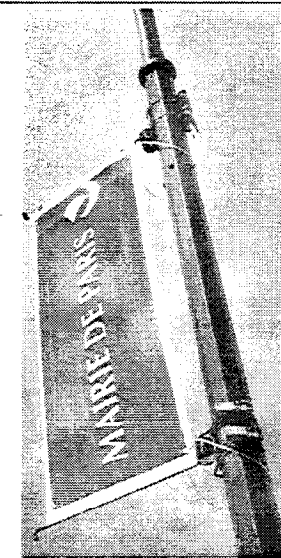

. prix unitaire

Les historiques de vente permettent de répartir les ventes de bannières (70 % des bannières vendues sont en tissu polyester et 30 % en PVC).

Par ailleurs la répartition des ventes des supports pour bannières (textiles ou PVC) se fait de la façon suivante : 10 % des systèmes de fixation sont facturés sur la base du tarif à l'unité, 40 % sur la base du tarif pour 10 et 50 % sur la base du tarif pour 25.

En moyenne, les produits fabriqués génèrent une marge de 20 % du coût de revient.

Le volume moyen des ventes des dispositifs de fixation est de l'ordre de 15 000 unités par an.

Annexe 5 : Quel site pour DOUBLET ?

Les trois objectifs actuels du site institutionnel sont les suivants :

- rassurer et accroître la notoriété,
- ◆ générer du trafic,
- ◆ fidéliser.

L'objectif du futur site marchand sera de vendre en ligne.

Partie institutionnelle

La société

- Histoire de la société,
- Services,
- Position dans le monde,
- Savoir faire.
- Demande de catalogue,
- Références,
-

Les services web

- FAQ
- News-actualité
- Fêtes nationales
- Draporama, les drapeaux dans la BD
- Emploi et stage
- Drapeau personnalisé
- Demande de devis en ligne

Le catalogue de vente en ligne

- Présentation de l'offre
- Recherche
- Offre promotionnelle
- Panier de commande
- Fiche produit
- Formulaire de commande

A l'étude

Contenu

Statistiques de fréquentation du site institutionnel de DOUBLET *

Statistiques		Janvier 2001	Mars 2001	Juin 2001
Accès	Nombre total d'accès effectifs	145 649	248 227	420 943
	Nombre moyen d'accès par jour	4 698	8 865	13 578
	Nombre d'accès à la page d'accueil	25 328	42 493	77 850
Impressions	Nombre d'impressions de page	35 806	60 185	104 274
	Nombre moyen d'impressions par jour	1 155	2 149	3 363
	Nombre d'impressions de document	32 051	51 686	88 267
Sessions	Nombre total de sessions	5 015	9 857	20 567
	Nombre moyen de sessions par jour	161	352	663
	Durée moyenne des sessions	00:09:48	00:03:49	00:02:37
Utilisateurs	Nombre de visiteurs identifiés	2 563	4 428	8 409
	Nombre de visiteurs qui sont venus une seule fois	2 047	3 643	6 922
	Nombre de visiteurs qui sont venus plusieurs fois	516	785	1 487

* voir glossaire page suivante

Glossaire

Le nombre total d'accès - Le nombre de toutes les demandes d'accès réussies, y compris aux pages HTML, aux images, aux formulaires, aux scripts et aux fichiers téléchargés.

Accès : Ensemble du site (Réussi) - Nombre d'accès qui étaient accompagnés d'un code d'état "réussi".

Accès : Nombre moyen par jour - Nombre d'accès réussis divisés par le nombre total de jours dans le journal (ici le mois)

Accès : Page d'accueil - Le nombre total de fois que la page d'accueil a été visitée. Ces statistiques dépendent des paramètres de page d'accueil définis dans le profil.

Pages vues (Impressions) : Total - Il s'agit du nombre d'accès aux pages définies comme documents ou formulaires dans l'onglet Types de fichiers. Vous pouvez définir la méthode de comptage des formulaires et des documents en modifiant les paramètres Extensions de document et Types de fichiers. Les graphiques sur les pages ne sont pas comptés.

Pages vues : Nombre moyen par jour - Nombre de pages vues (impressions) divisé par le nombre total de jours dans le journal.

Pages vues : Nombre de documents vus - Représente le nombre total d'accès aux pages définies comme documents dans l'onglet Types de fichiers de la fenêtre Options. Ce chiffre n'inclut pas les fichiers définis en tant que formulaires.

Session utilisateur : ensemble d'activités consécutives d'un utilisateur du site, une session se termine par défaut lorsque l'utilisateur est inactif pendant plus de 30 minutes.

Sessions de visiteurs : Total - Représente le nombre de sessions de visiteurs à votre site. La durée des sessions de visiteurs est définie dans l'onglet Général de la fenêtre Options.

Nombre moyen de sessions de visiteurs par jour - Nombre de sessions de visiteurs divisé par le nombre de jours total dans le journal.

Durée moyenne des sessions de visiteurs - Durée moyenne des sessions de visiteurs d'une valeur différente de "zéro" enregistrées dans le journal.

Visiteurs - Représente un nombre d'adresses IP uniques pour la période du rapport, que les visiteurs aient été authentifiés ou non par un cookie ou un nom de domaine.

Visiteurs : Visiteurs qui ont effectué une visite - Il s'agit du nombre de sessions de visiteurs qui n'ont été enregistrées qu'une fois dans le fichier journal.

Visiteurs : Visiteurs qui ont effectué plus d'une visite - Il s'agit du nombre de sessions de visiteurs qui sont apparues plus d'une fois dans le fichier journal.

IP : adresse IP, Internet Protocol : adresse qui identifie une machine connectée à internet

Pays les plus actifs en juin 2001 : origine des connexions sur les sites Doublet

	Pays	Répartition des Sessions
1	France	46 %
2	États Unis	43 %
3	Canada	3 %
4	Belgique	2,5 %
5	Suisse	1 %
6	Espagne	0.7%
7	Portugal	0.6%
8	Allemagne	0.6%
9	Pologne	0.2%
--	Autres pays(GB, Émirats, Japon, Russie ...)	2,4%

Sites référant le plus souvent en juin 2001

	Sites	Répartition des Sessions
1	http://www.doublet.fr	19%
2	http://quiquoiou.wanadoo.fr/	10%
3	http://www.doublet.com/	3,4 %
4	http://www.search.voilà.fr	6,7 %
5	Http://ink.yahoo.com	3,4 %
6	Http://www.altavista.com	2,2 %

Ce tableau permet d'identifier les services de recherche qui dirigent le plus de visiteurs vers le site.

Principaux services de recherche et expressions cherchées en juin 2001

Services	Expressions	Expressions trouvées	% du total
AltaVista	drapeaux	25	16.77%
	monde	21	14.09%
	drapeau	21	14.09%
	du	16	10.73%
	france	13	8.72%
	doublet	10	6.71%
	flags	5	3.35%
	les	4	2.68%
	métallique	3	2.01%
	construction	2	1.34%
Yahoo	drapeau	40	26.84%
	drapeaux	11	7.38%
	pays	3	2.01%
	doublet	1	0.67%
	européen	1	0.67%
	barcelone	1	0.67%
	flag	1	0.67%
	de	1	0.67%
	fabrication	1	0.67%
	photo	1	0.67%

Annexe 6 : Un maillot King Size pour Siemens

Les maillots King size sont utilisés dans les tribunes avant le coup d'envoi d'un match. L'objectif est d'enthousiasmer les supporters et d'amplifier la visibilité des annonceurs.

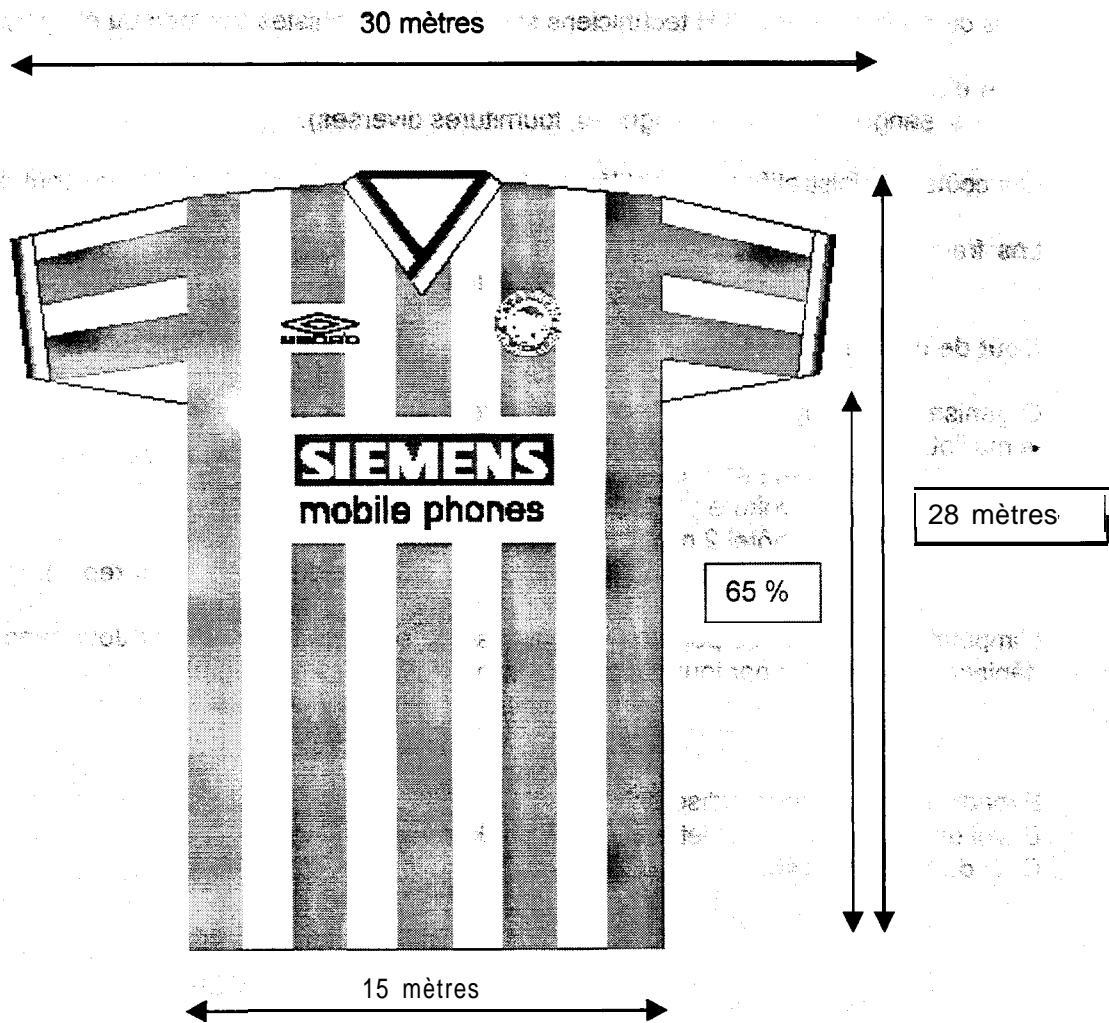

Éléments de détermination du coût de revient :

Matières premières :

- Tissu polyester classé anti-feu MI
- Le prix d'achat moyen est de 3.8 € le m², le coût d'approvisionnement est estimé à 10% du prix d'achat

L'entreprise calcule la surface du maillot sur la base de 2 rectangles en tenant compte des 2 largeurs et des 2 hauteurs

Annexe 6 (suite) : Un maillot King Size pour Siemens

Coût de fabrication :

Le coût de revient du maillot est déterminé en fonction de paramètres tels que la taille, le nombre de couleurs et le nombre de logos ou éléments graphiques à imprimer.

Remarque : Le logo central « Siemens et mobile phones » constitue un seul élément graphique.

Coût d'une heure de travail de technicien spécialisé graphiste : 60 €

Frais de mise en route : 8 H techniciens spécialisés graphistes par logo ou élément graphique

Frais d'atelier de confection : 7.7 € de MO / m² et 3.8 € par m² de consommables divers (encres, sangles de renfort, poignées, fournitures diverses).

Les coûts administratifs sont ventilés sur **l'ensemble** de la production : 5% du coût de production

Les frais de recherche et développement éléments du coût de revient sont imputés de façon forfaitaire : 7,5 % du coût de revient sortie usine.

Coût de mise à disposition :

Organisation du voyage des 2 techniciens prévus sur place pour réceptionner le colis et déployer le maillot.

Billets d'avion : 533 € par personne A/R

Location de voiture : 152 €

Réservation hôtel 2 nuits : 91 € par personne par nuit

Frais de repas sur place : prévoir 4 repas par personne (22 € par repas).

L'imputation des frais de personnel se fera sur la base de 8 heures par Jour avec une prime de déplacement de 75 € par jour et par technicien.

Coût d'une heure de Main d'œuvre de technicien envoyé sur le site : 40 €

Expédition de la marchandise en Grèce :

Envoi en express d'une palette 100x100x100cm, poids 80kg

Coût du transport : 460 €

Droit chinois des investissements étrangers

Bureau de représentation

Principales caractéristiques	Capital social	Procédure de constitution	Gestion	Fiscalité
Limité aux activités non commerciales : collecte d'informations, liaison avec les autorités et entreprises locales, coordination de visites et d'échange de personnels pour le siège, etc.	Pas de capital social minimum légal	Autorisation du MOFTEC* local ou des autorités du secteur dont relève le Bureau.	Par un représentant légal désigné par la société mère	Non imposable

* MOFTEC = Ministère du commerce extérieur et de la coopération économique avec l'étranger.

Succursale de sociétés étrangères

Principales caractéristiques	Capital social	Procédure de constitution	Gestion
La succursale est dépourvue de la personnalité juridique chinoise.	Doit avoir suffisamment de capitaux de fonctionnement, le montant est à déterminer avec le gouvernement.	L'autorisation du MOFTEC est nécessaire.	Dirigée par le représentant de la société mère étrangère.

Equity joint venture (co-entreprise d'équité)

Principales caractéristiques	Associés	Capital social	Procédure de constitution	Gestion	Fiscalité
S'apparente à une SARL, dotée de la personnalité juridique.	Nombre d'associés > 2 L'assemblée d'actionnaires n'est pas prévue.	Capital social = 40% à 70% des investissements effectifs. Apports en propriété industrielle limités à 20% du capital. La partie doit détenir au moins 25% du capital. Apports en numéraire ou en nature. Responsabilité limitée aux apports.	préparation des documents : 1) une étude de faisabilité préparée par les deux parties 2) un contrat de joint venture Les statuts Autorisation du MOFTEC.	PDG (Chinois ou étranger) Conseil d'administration.	IS au taux de 30% + 3%. Exonération totale pendant les 2 années et partielle (50%) pendant les 3 années suivant le premier exercice bénéficiaire.

Coopérative joint-venture (co-entreprise coopérative)

Principales caractéristiques	Associés et Apports	Capital social	Procédure de constitution	Fiscalité
<p>Structure purement contractuelle, dépourvue de la personnalité juridique</p> <p>Avantages: Les bénéfices sont partagés contractuellement Les contributions des parties sont amortissables.</p>	Pas d'apport initial	Capital social = Entre 40% et 70% des investissements effectifs	Voir EJV *	Chacune des parties à la CJV est taxée directement

* EJV = équity joint-venture

Entreprises 100% à investissements étrangers
(Wholly foreign owned enterprise)

Principales caractéristiques	Associés et Apports	Capital social	Procédure de constitution	Gestion
<p>Grande autonomie l'action.</p> <p>Peut avoir des difficultés dans la pratique faute d'un partenaire local.</p>	Un ou plusieurs investisseurs étrangers	Voir EJV	<p>Demande d'autorisation auprès du MOFTEC accompagnée -</p> <ul style="list-style-type: none"> • d'une étude de faisabilité, • d'une copie des statuts, • de la liste des dirigeants de l'entreprise (président, administrateurs, directeur général), • d'une copie des statuts de l'investisseur étranger, • des références bancaires, • d'un rapport des autorités locales • une liste des équipements et produits à importer 	Pas de disposition égale